

comfee'

- EN Refrigerator
- DE Kühlschrank
- ES Refrigerador
- IT Frigorifero

comfee'

MideaEurope GmbH
Ludwig-Erhard-Str. 14
65760 Eschborn, Germany

Tel.: +49 6196 90 20 0
Fax: +49 6196 90 20 120
E-Mail: info-meg@midea.com
Homepage: www.mideagermany.de

Im Servicefall:
Tel.: +49 6196 90 20 0
Fax: +49 6196 90 20 120
E-Mail: service-meg@midea.com

12BUY Sp. zo.o.
Address: ul. Kineskopowa 1g, 05-500 piaseczno
Tel: +48 513 609571

Alza.CZ
Jateční 33a, 170 00 Praha7-Holešovice
Email: servis.midea@alza.cz
CZ: 225340 111
SK: +421 2 5710 1800
HU:06-1-701-1111

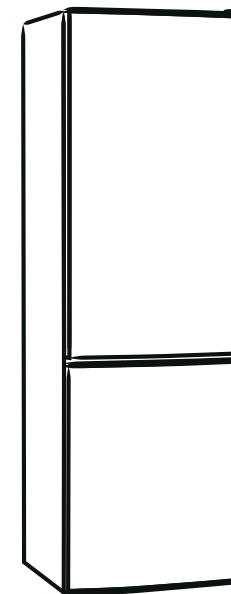

RCB359WH2 / RCB359IX2

Warning:

Before using this product, please read this manual carefully and keep it for future reference. The design and specifications are subject to change without prior notice for product improvement. Consult with your dealer or manufacturer for details.

CONTENTS

1 Safety warnings

1.1 Warning	1
1.2 Meanings of safety warning symbols	3
1.3 Electricity related warnings	3
1.4 Warnings for using	4
1.5 Warnings for placement	4-5
1.6 Warnings for energy	5
1.7 Warnings for disposal	5

2 Proper use of the refrigerator

2.1 Placement	6
2.2 Levelling feet	7
2.3 Door right-left change	7-9
2.4 Changing the Light	10
2.5 Starting	10
2.6 Energy saving tips	10

3 Structure and functions

3.1 Key components	11
3.2 Functions	12

4 Maintenance and care of the appliance

4.1 Overall cleaning	13
4.2 Defrosting	13
4.3 Out of operation	13

5 Trouble shooting

5.1 Trouble shooting	14
----------------------	----

1 Safety warnings

1.1 Warning



Warning: risk of fire / flammable materials

This appliance is intended to be used in household and similar applications such as staff kitchen areas in shops, offices and other working environments; farm houses and by clients in hotels, motels and other residential type environments; bed and breakfast type environments; catering and similar non-retail applications.

This appliance is not intended for use by persons (including children) with reduced physical, sensory or mental capabilities, or lack of experience and knowledge, unless they have been given supervision or instruction concerning use of the appliance by a person responsible for their safety.)

Children should be supervised to ensure that they do not play with the appliance.

If the supply cord is damaged, it must be replaced by the manufacturer, its service agent or similarly qualified persons in order to avoid a hazard.

Do not store explosive substances such as aerosol cans with a flammable propellant in this appliance.

The appliance has to be unplugged after use and before carrying out user maintenance on the appliance.

Warning: Keep ventilation openings, in the appliance enclosure or in the built-in structure, clear of obstruction.

Warning: Do not use mechanical devices or other means to accelerate the defrosting process, other than those recommended by the manufacturer.

Warning: Do not damage the refrigerant circuit.

Warning: Do not use electrical appliances inside the food storage compartments of the appliance, unless they are of the type recommended by the manufacturer.

Warning: Please abandon the refrigerator according to local regulators for its use flammable blowing gas and refrigerant.

Warning: When positioning the appliance, ensure the supply cord is not trapped or damaged.

Warning: Do not locate multiple portable socket-outlets or portable power supplies at the rear of the appliance.

Do not use extension cords or ungrounded (two prong) adapters.

Danger: Risk of child entrapment. Before you throw away your old refrigerator or freezer:

- Take off the doors.
- Leave the shelves in place so that children may not easily climb inside.

The refrigerator must be disconnected from the source of electrical supply before attempting the installation of accessory.

Refrigerant and cyclopentane foaming material used for the appliance are flammable.

Therefore, when the appliance is scrapped, it shall be kept away from any fire source and be recovered by a special recovering company with corresponding qualification other than be disposed by combustion, so as to prevent damage to the environment or any other harm.

For EN standard: This appliance can be used by children aged from 8 years and above and persons with reduce physical sensory or mental capabilities or lack of experience and knowledge if they have been given supervision or instruction concerning use of the appliance in a safe way and understand the hazards involved. Children shall not play with the appliance. Cleaning and user maintenance shall not be made by children without supervision. Children aged from 3 to 8 years are allowed to load and unload refrigerating appliances.

The necessity that, for doors or lids fitted with locks and keys, the keys be kept out of the reach of children and not in the vicinity of the refrigerating appliance, in order to prevent children from being locked inside .

To avoid contamination of food, please respect the following instructions:

- Opening the door for long periods can cause a significant increase of the temperature in the compartments of the appliance.
- Clean regularly surfaces that can come in contact with food and accessible drainage systems.
- Clean water tanks if they have not been used for 48 h; flush the water system connected to a water supply if water has not been drawn for 5 days. (note 1)
- Store raw meat and fish in suitable containers in the refrigerator, so that it is not in contact with or drip onto other food.
- Two-star frozen-food compartments are suitable for storing pre-frozen food, storing or making ice-cream and making ice cubes. (note 2)
- One-, two- and three-star compartments are not suitable for the freezing of fresh food. (note 3)
- For appliances without a 4-star compartment: this refrigerating appliance is not suitable for freezing foodstuffs. (note 4)
- If the refrigerating appliance is left empty for long periods, switch off, defrost, clean, dry, and leave the door open to prevent mould developing within the appliance.

Note 1,2,3,4: Please confirm whether it is applicable according to your product compartment type.

For a freestanding appliance: this refrigerating appliance is not intended to be used as a built-in appliance.

Any replacement or maintenance of the LED lamps is intended to be made by the manufacturer, its service agent or similar qualified person.

1.2 Meaning of safety warning symbols



Prohibition symbol

This is a prohibition symbol.
Any in compliance with instructions marked with this symbol may result in damage to the product or endanger the personal safety of the user.



Warning symbol

This is a warning symbol.
It is required to operate in strict observance of instructions marked with this symbol; or otherwise damage to the product or personal injury may be caused.



Note symbol

This is a cautioning symbol.
Instructions marked with this symbol require special caution. Insufficient caution may result in slight or moderate injury, or damage to the product.

This manual contains lots of important safety information which shall be observed by the users.

1.3 Electricity related warnings

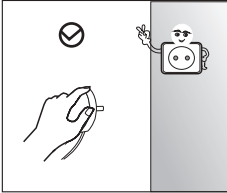

- Do not pull the power cord when pulling the power plug of the refrigerator. Please firmly grasp the plug and pull out it from the socket directly.
- To ensure safe use, do not damage the power cord or use the power cord when it is damaged or worn.

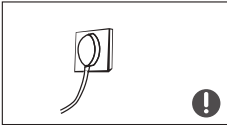

- Please use a dedicated power socket and the power socket shall not be shared with other electrical appliances. The power plug should be firmly contacted with the socket or else fires might be caused.
- Please ensure that the grounding electrode of the power socket is equipped with a reliable grounding line.



- Please turn off the valve of the leaking gas and then open the doors and windows in case of leakage of gas and other flammable gases. Do not unplug the refrigerator and other electrical appliances considering that spark may cause a fire.

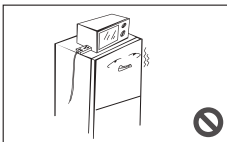

- Do not use electrical appliances on the top of the appliance, unless they are of the type recommended by the manufacturer.

1.4 Warnings for using

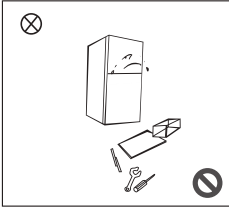

- Do not arbitrarily disassemble or reconstruct the refrigerator, nor damage the refrigerant circuit; maintenance of the appliance must be conducted by a specialist
- Damaged power cord must be replaced by the manufacturer, its maintenance department or related professionals in order to avoid danger.

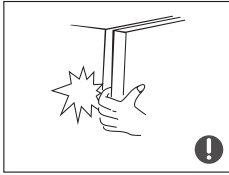

- The gaps between refrigerator doors and between doors and refrigerator body are small, be noted not to put your hand in these areas to prevent from squeezing the finger. Please be gentle when close the refrigerator door to avoid falling articles.
- Do not pick foods or containers with wet hands in the freezing chamber when the refrigerator is running, especially metal containers in order to avoid frostbite.



- Do not allow any child to get into or climb the refrigerator; otherwise suffocation or falling injury of the child may be caused.

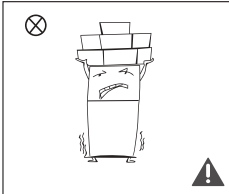

- Do not place heavy objects on the top of the refrigerator considering that objects may fall when close or open the door, and accidental injuries might be caused.
- Please pull out the plug in case of power failure or cleaning. Do not connect the refrigerator to power supply within five minutes to prevent damages to the compressor due to successive starts.

1.5 Warnings for placement

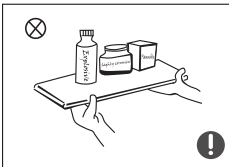

- Do not put flammable, explosive, volatile and highly corrosive items in the refrigerator to prevent damages to the product or fire accidents.
- Do not place flammable items near the refrigerator to avoid fires.

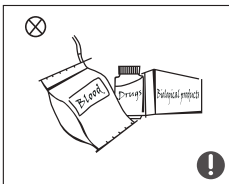

- The refrigerator is intended for household use, such as storage of foods; it shall not be used for other purposes, such as storage of blood, drugs or biological products, etc.

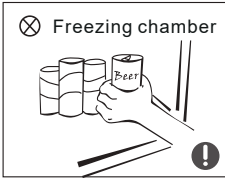

- Do not store beer, beverage or other fluid contained in bottles or enclosed containers in the freezing chamber of the refrigerator; otherwise the bottles or enclosed containers may crack due to freezing to cause damages.

1.6 Warnings for energy

Warning for energy

- 1) Refrigerating appliances might not operate consistently (possibility of defrosting of contents or temperature becoming too warm in the frozen food compartment) when sited for an extended period of time below the cold end of the range of temperatures for which the refrigerating appliance is designed.
- 2) The fact that effervescent drinks should not be stored in food freezer compartments or cabinets or in low-temperature compartments or cabinets, and that some products such as water ices should not be consumed too cold;
- 3) The need to not exceed the storage time(s) recommended by the food manufacturers for any kind of food and particularly for commercially quick-frozen food in food-freezer and frozen-food storage compartments or cabinets;
- 4) The precautions necessary to prevent an undue rise in the temperature of the frozen food while defrosting the refrigerating appliance, such as wrapping the frozen food in several layers of newspaper.
- 5) The fact that a rise in temperature of the frozen food during manual defrosting, maintenance or cleaning could shorten the storage life.
- 6) The necessity that, for doors or lids fitted with locks and keys, the keys be kept out of the reach of children and not in the vicinity of the refrigerating appliance, in order to prevent children from being locked inside.

1.7 Warnings for disposal

Refrigerant and cyclopentane foaming material used for the refrigerator are flammable.

Therefore, when the refrigerator is scrapped, it shall be kept away from any fire source and be recovered by a special recovering company with corresponding qualification other than be disposed by combustion, so as to prevent damage to the environment or any other harm.



- ! When the refrigerator is scrapped, disassemble the doors, and remove gasket of door and shelves; put the doors and shelves in a proper place, so as to prevent trapping of any child.



Correct Disposal of this product:

This marking indicates that this product should not be disposed with other household wastes throughout the EU. To prevent possible harm to the environment or human health from uncontrolled waste disposal, recycle it responsibly to promote the sustainable reuse of material resources. To return your used device, please use the return and collection systems or contact the retailer where the product was purchased. They can take this product for environmental safe recycling.

2 Proper use of refrigerator

2.1 Placement

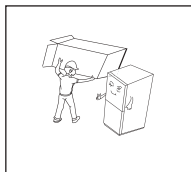

- Before use, remove all packing materials, including bottom cushions, foam pads and tapes inside of the refrigerator; tear off the protective film on the doors and the refrigerator body.

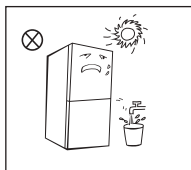

- Keep away from heat and avoid direct sunlight. Do not place the freezer in moist or watery places to prevent rust or reduction of insulating effect.
- Do not spray or wash the refrigerator; do not put the refrigerator in moist places easy to be splashed with water so as not to affect the electrical insulation properties of the refrigerator.

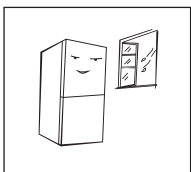

- The refrigerator is placed in a well-ventilated indoor place; the ground shall be flat, and sturdy (rotate left or right to adjust the wheel for levelling if unstable).

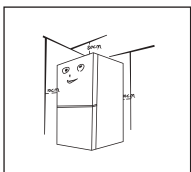

- The top space of the refrigerator shall be greater than 30cm, and The refrigerator should be placed against a wall with a free distance more than 10cm to facilitate heat dissipation.

ⓘ Precautions before installation:

Before installation or adjusting of accessories, it shall be ensured that the refrigerator is disconnected from power.

Precautions shall be taken to prevent fall of the handle from causing any personal injury.

2.2 Levelling feet

Schematic diagram of the leveling feet

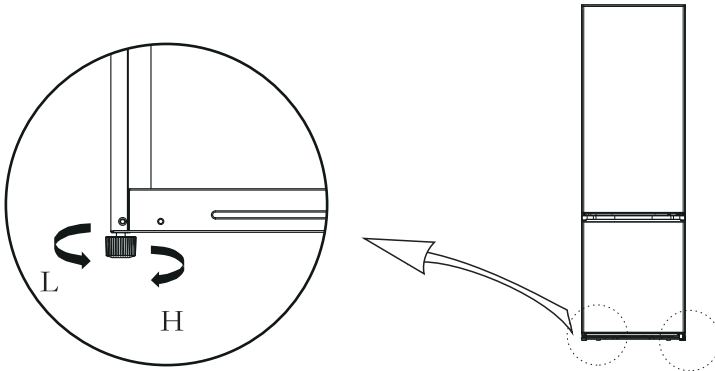





(The picture above is only for reference. The actual configuration will depend on the physical product or statement by the distributor)

Adjusting procedures:

- Turn the feet clockwise to raise the refrigerator;
- Turn the feet counterclockwise to lower the refrigerator;
- Adjust the right and left feet based on the procedures above to a horizontal level.

2.3 Door Right-Left Change

List of tools to be provided by the user			
	Cross screwdriver		Putty knife thin-blade screwdriver
	5/16" socket and ratchet		Masking tape

Parts to be used for door reverse			
SN	parts	Quantity	Notes
1	Right upper hinge	1	Pre-installed on the refrigerator, still used when door is reversed
2	Upper hinge screw	3	Pre-installed on the refrigerator and to be used when changing the door
3	Middle hinge screw	2	Pre-installed on the refrigerator and to be used when changing the door
4	Middle hinge	1	Pre-installed on the refrigerator and to be used when changing the door
5	Hole plug	2	Pre-installed on the refrigerator and to be used when changing the door
6	Adjustable foot	1	Pre-installed on the refrigerator and to be used when changing the door
7	Lower hinge screw	3	Pre-installed on the refrigerator and to be used when changing the door
8	Lower hinge assembly	1	Pre-installed on the refrigerator and to be used when changing the door
9	Lower end cover screw of freezing door	1	Pre-installed on the refrigerator and to be used when changing the door
10	Lower end cover limiting block of freezing door	1	Pre-installed on the refrigerator and to be used when changing the door
11	Lower end cover screw of refrigerator door	1	Pre-installed on the refrigerator and to be used when changing the door
12	Refrigerator door right stopper	1	Pre-installed on the refrigerator and to be used when changing the door
13	Refrigerator door left stopper	1	In the attached plastic bag, take them out for use when door is reversed

1) Remove all food from the inner door liner.

2) Dismantle top hinge cover, top hinge and hole cap of the other side.

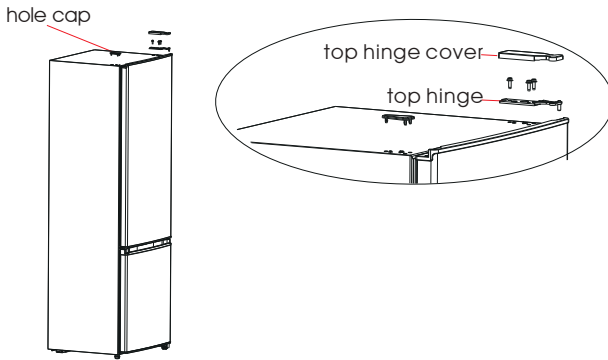

3) Remove the refrigerator door ,middle hinge,and screw hole caps of the other side.

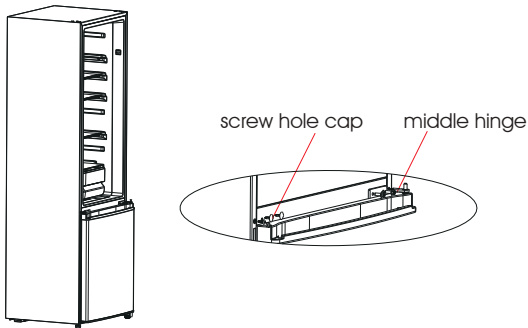

4) Remove the freezer door and dismantle bottom hinge and left adjustable foot. Exchange the installation position of bottom hinge and adjustable foot, and fix the bottom hinge by fitting screws.

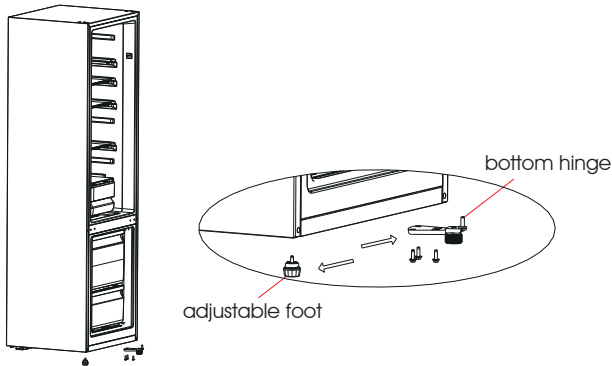

5) Dismantle the door stopper of freezer door, and install it on other side by fitting screw.

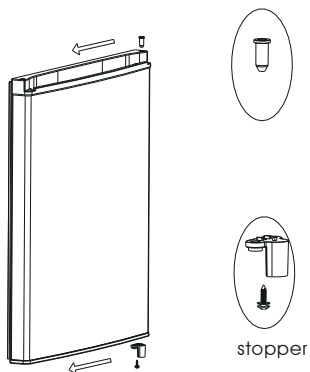

6) Put the freezer door on bottom hinge, then install the middle hinge and screw hole caps (a).
Dismantle the door stopper of refrigerator door, and install it on other side by fitting screw (b).

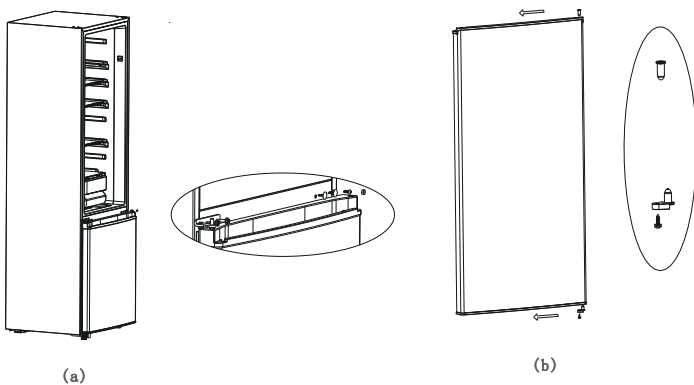

7) Change the installation position of top hinge shaft as shown as below, then put the refrigerator door on middle hinge, and fix the top hinge by fitting screws, finally to install the top hinge cover and hole cap.

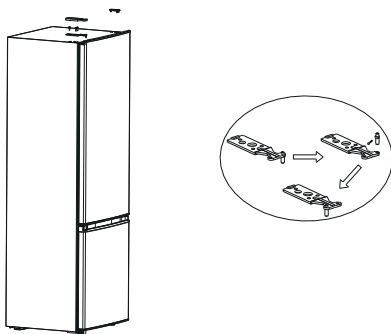

2.4 Changing the Light

Any replacement or maintenance of the LED lamps is intended to be made by the manufacture, its service agent or similar qualified person.

2.5 Starting

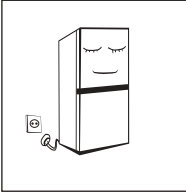

- Before initial start, keep the refrigerator still for half an hour before connecting it to power supply.
- Before putting any fresh or frozen foods, the refrigerator shall have run for 2-3 hours, or for above 4 hours in summer when the ambient temperature is high.

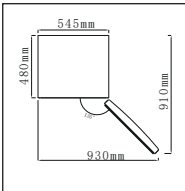

- Spare enough space for convenient opening of the doors and drawers or statement by the distributor.

2.6 Energy saving tips

- The appliance should be located in the coolest area of the room, away from heat producing appliances or heating ducts, and out of the direct sunlight.
- Let hot foods cool to room temperature before placing in the appliance. Overloading the appliance forces the compressor to run longer. Foods that freeze too slowly may lose quality, or spoil.
- Be sure to wrap foods properly, and wipe containers dry before placing them in the appliance. This cuts down on frost build-up inside the appliance.
- Appliance storage bin should not be lined with aluminum foil, wax paper, or paper toweling. Liners interfere with cold air circulation, making the appliance less efficient.
- Organize and label food to reduce door openings and extended searches. Remove as many items as needed at one time, and close the door as soon as possible.

3 Structure and functions

3.1 Key components

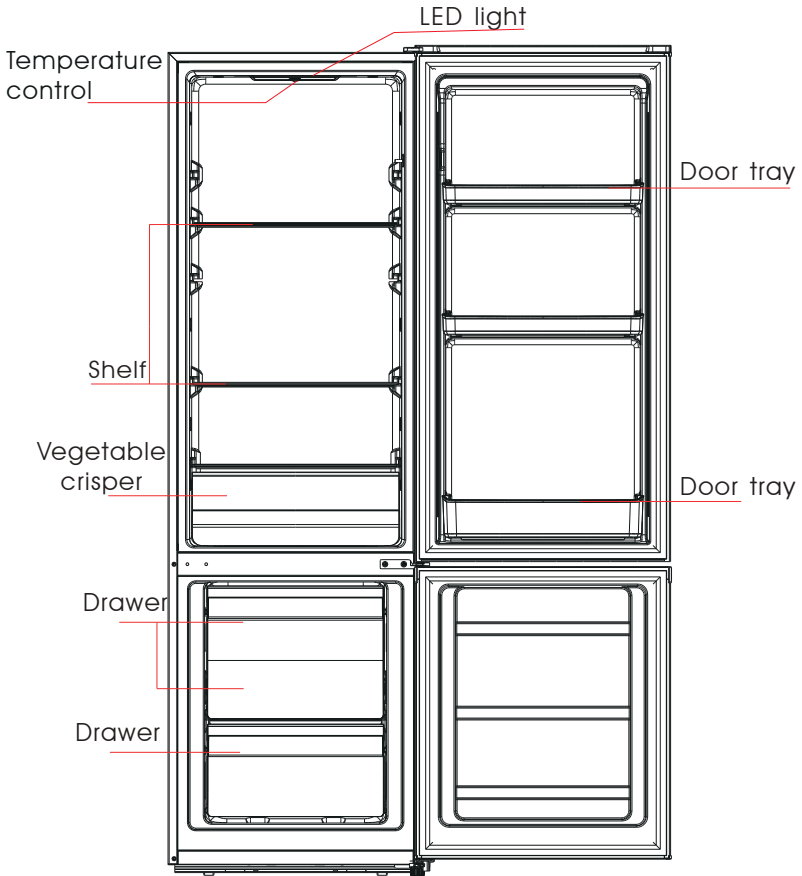

(The picture above is only for reference. The actual configuration will depend on the physical product or statement by the distributor)

Refrigerating chamber

- The Refrigerating Chamber is suitable for storage of a variety of fruits, vegetables, beverages and other food consumed in the short term, **suggested storage time 3days to 5days**.
- Cooking foods shall not be put in the refrigerating chamber until cooled to room temperature.
- Foods are recommended to be sealed up before putting into the refrigerator.
- The glass shelves can be adjusted up or down for a reasonable amount of storage space and easy use.

Freezing chamber

- The low temperature freezing chamber may keep food fresh for a long time and it is mainly used to store frozen foods and making ice.
- The freezing chamber is suitable for storage of meat, fish, rice balls and other foods not to be consumed in short term.
- Chunks of meat are preferably to be divided into small pieces for quick freezing and easy access.
- Please be noted food shall be consumed within the shelf time.
- The maximum amount of food that can be frozen in 24 hours is specified on the rating plate of the appliance.

Drawers, food boxes, shelves, etc. placed according to the position in the picture above are the most energy efficient.

3.2 Functions

Temperature control

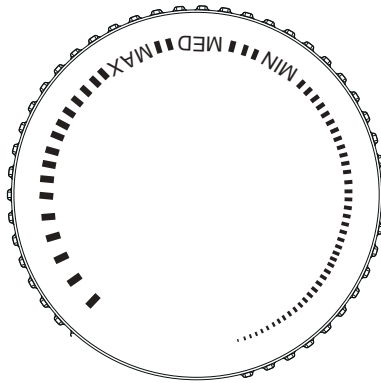

- Turn the temperature control knob to MAX, the internal temperature of the refrigerator becomes lower.
- Turn the temperature control knob to MIN, the internal temperature of the refrigerator becomes higher.
- Please adjust the temperature between "MAX" and "MIN".

4. Maintenance and care of the appliance

4.1 Overall cleaning

- Dusts behind the refrigerator and on the ground shall be timely cleaned to improve the cooling effect and energy saving.
- Check the door gasket regularly to make sure there are no debris. Clean the door gasket with a soft cloth dampened with soapy water or diluted detergent.
- The interior of the refrigerator should be cleaned regularly to avoid odor.
- Please turn off the power before cleaning interior, remove all foods, drinks, shelves, drawers, etc.
- Use a soft cloth or sponge to clean the inside of the refrigerator, with two tablespoons of baking soda and a quart of warm water. Then rinse with water and wipe clean. After cleaning, open the door and let it dry naturally before turning on the power.
- For areas that are difficult to clean in the refrigerator (such as narrow sandwiches, gaps or corners), it is recommended to wipe them regularly with a soft rag, soft brush, etc. and when necessary, combined with some auxiliary tools (such as thin sticks) to ensure no contaminants or bacterials accumulation in these areas.
- Do not use soap, detergent, scrub powder, spray cleaner, etc., as these may cause odors in the interior of the refrigerator or contaminated food.
- Clean the bottle frame, shelves and drawers with a soft cloth dampened with soapy water or diluted detergent. Dry with a soft cloth or dry naturally.
- Wipe the outer surface of the refrigerator with a soft cloth dampened with soapy water, detergent, etc., and then wipe dry.
- Do not use hard brushes, clean steel balls, wire brushes, abrasives (such as toothpastes), organic solvents (such as alcohol, acetone, banana oil, etc.), boiling water, acid or alkaline items, which may damage the fridge surface and interior. Boiling water and organic solvents such as benzene may deform or damage plastic parts.
- Do not rinse directly with water or other liquids during cleaning to avoid short circuits or affect electrical insulation after immersion.

⚠ Please unplug the refrigerator for defrost and cleaning.



4.2 Defrosting

- Power off the refrigerator.
- Remove the food from the refrigerator and place it properly to prevent food from melting.
- Clear the drain pipe (to use soft materials to prevent damage to the liner), Prepare the water containers for defrosting. (pay attention to clean the compressor compartment water draining tray, avoiding overflow to the ground).
- You can use the natural temperature for the natural defrost, you can also use the ice shovel to eliminate the frost (to use plastic or wooden ice shovel, for avoiding damage to the liner or pipe)
- You can also use the appropriate amount of hot water to speed up the defrost, with a dry towel to dry the water after defrosting.
- After defrosting, put back the foods in cabinet, and power on the refrigerator.

4.3 Out of operation

- Power failure: In case of power failure, even if it is in summer, foods inside the appliance can be kept for several hours; during the power failure, the times of door opening shall be reduced, and no more fresh food shall be put into the appliance.
- Long-time nonuse: The appliance shall be unplugged and then cleaned; then the doors are left open to prevent odor.
- Moving: Before the refrigerator is moved, take all objects inside out, fix the glass partitions, vegetable holder, freezing chamber drawers and etc. with tape, and tighten the leveling feet; close the doors and fix them with tape. During moving, the appliance shall not be laid upside down or horizontally, or be vibrated; the inclination during movement shall be no more than 45°.

⚠ The appliance shall run continuously once it is started. Generally, the operation of the appliance shall not be interrupted; otherwise the service life may be impaired.

5 Trouble shooting

5.1 Trouble shooting

You may try to solve the following simple problems by yourself. If them cannot be solved, please contact the after-sales department.

Failed operation	<p>Check whether the appliance is connected to power or whether the plug is in well contact</p> <p>Check whether the voltage is too low</p> <p>Check whether there is a power failure or partial circuits have tripped</p>
Odor	<p>Odorous foods shall be tightly wrapped</p> <p>Check whether there is any rotten food</p> <p>Clean the inside of the refrigerator</p>
Long-time operation of the compressor	<p>Long operation of the refrigerator is normal in summer when the ambient temperature is high</p> <p>It is not suggestible having too much food in the appliance at the same time</p> <p>Food shall get cool before being put into the appliance</p> <p>The doors are opened too frequently</p>
Light fails to get lit	<p>Check whether the refrigerator is connected to power supply and whether the illuminating light is damaged</p> <p>Have the light replaced by a specialist</p>
Doors cannot be properly closed	<p>The door is stuck by food packages Too much food is placed</p> <p>The refrigerator is tilted</p>
Loud noise	<p>Check whether the floor is level and whether the refrigerator is placed stably</p> <p>Check whether accessories are placed at proper locations</p>
Door seal fails to be tight	<p>Remove foreign matters on the door seal</p> <p>Heat the door seal and then cool it for restoration (or blow it with an electrical drier or use a hot towel for heating)</p>
Water pan overflows	<p>There is too much food in the chamber or food stored contains too much water,resulting in heavy defrosting</p> <p>The doors are not closed properly, resulting in frosting due to entry of air and increased water due to defrosting</p>
Hot housing	<p>Heat dissipation of the built-in condenser via the housing, which is normal</p> <p>When housing becomes hot due to high ambient temperature, storage of too much food or shutdown of the compressor is shut down, provide sound ventilation to facilitate heat dissipation</p>
Surface condensation	<p>Condensation on the exterior surface and door seals of the refrigerator is normal when the ambient humidity is too high. Just wipe the condensate with a clean towel.</p>
Abnormal noise	<p>Buzz: The compressor may produce buzzes during operation, and the buzzes are loud particularly upon start or stop. This is normal.</p> <p>Creak: Refrigerant flowing inside of the appliance may produce creak, which is normal.</p>

Table 1 Climate classes

Class	Symbol	Ambient temperature range °C
Extended temperate	SN	+ 10 to + 32
Temperate	N	+ 16 to + 32
Subtropical	ST	+ 16 to + 38
Tropical	T	+ 16 to + 43

Extended temperate: 'this refrigerating appliance is intended to be used at ambient temperatures ranging from 10 °C to 32 °C';

temperate: 'this refrigerating appliance is intended to be used at ambient temperatures ranging from 16 °C to 32 °C';

Subtropical: 'this refrigerating appliance is intended to be used at ambient temperatures ranging from 16 °C to 38 °C';

Tropical: 'this refrigerating appliance is intended to be used at ambient temperatures ranging from 16 °C to 43 °C';

Special for new European standard:

The ordered parts in the following table can be acquired from channel __:

Ordered Part	Provided by	Minimum Time Required for Provision
thermostats	Professional maintenance personnel	At least 7 years after the last model is launched on the market
temperature sensors	Professional maintenance personnel	At least 7 years after the last model is launched on the market
printed circuit boards	Professional maintenance personnel	At least 7 years after the last model is launched on the market
light sources	Professional maintenance personnel	At least 7 years after the last model is launched on the market
door handles	Professional repairers and final users	At least 7 years after the last model is launched on the market
door hinges	Professional repairers and final users	At least 7 years after the last model is launched on the market
trays	Professional repairers and final users	At least 7 years after the last model is launched on the market
baskets	Professional repairers and final users	At least 7 years after the last model is launched on the market
door gaskets	Professional repairers and final users	At least 10 years after the last model is launched on the market

The shortest period for providing after-sales spare parts is __

Dear customer

1. If you want to return or replace the product, please contact the store where you buy.

(Remember to bring the purchase invoice)

2. If your product breaks down which needs to repair, please contact after-sales service provider.

Telephone:

Email address:

INHALT

1 Sicherheitshinweise	
1.1 Warnung	1
1.2 Bedeutung der Sicherheitswarnsymbole	3
1.3 Elektrizitätsbezogene Warnungen	3
1.4 Warnhinweise zur Verwendung	4
1.5 Warnhinweise zur Platzierung	4-5
1.6 Warnungen für Energie	5
1.7 Warnhinweise zur Entsorgung	5
2 Richtige Verwendung des Kühlschranks	
2.1 Platzierung	6
2.2 Nivellierfüße	7
2.3 Wechsel der Tür rechts-links	7-9
2.4 Ändern der Beleuchtung	10
2.5 Starten	10
2.6 Energiespartipps	10
3 Aufbau und Funktionen	
3.1 Hauptkomponenten	11
3.2 Funktionen	12
4 Wartung und Pflege des Kühlschranks	
4.1 Allgemeine Reinigung	13
4.2 Abtauen	13
4.3 Außer Betrieb	13
5 Fehlersuche	
5.1 Fehlersuche	14

1 Sicherheitshinweise

1.1 Warnung



Warnung: Brandgefahr / brennbare Materialien

Dieses Gerät ist für die Verwendung in Haushalten und ähnlichen Bereichen vorgesehen, wie z. B. in Personalküchen in Geschäften, Büros und anderen Arbeitsumgebungen, auf Bauernhöfen und von Kunden in Hotels, Motels und anderen Wohnumgebungen, in Bed-and-Breakfast-Umgebungen, in der Gastronomie und ähnlichen Nicht-Einzelhandelsanwendungen.

Dieses Gerät ist nicht dafür bestimmt, durch Personen (einschließlich Kinder) mit eingeschränkten physischen, sensorischen oder geistigen Fähigkeiten oder mangels Erfahrung und mangels Wissen benutzt zu werden, es sei denn, sie werden durch eine für ihre Sicherheit zuständige Person beaufsichtigt oder erhielten von ihr Anweisungen, wie das Gerät zu benutzen ist).

Kinder sollten beaufsichtigt werden, um sicherzustellen, dass sie nicht mit dem Gerät spielen.

Wenn das Netzkabel beschädigt ist, muss es durch den Hersteller, seinen Kundendienst oder ähnlich qualifizierte Personen ersetzt werden, um eine Gefährdung zu vermeiden.

Bewahren Sie keine explosiven Stoffe wie Spraydosen mit brennbarem Treibmittel in diesem Gerät auf.

Das Gerät muss nach dem Gebrauch und vor der Durchführung von Wartungsarbeiten am Gerät durch den Benutzer vom Netz getrennt werden.

Warnung: Halten Sie Lüftungsöffnungen im Gerätegehäuse oder in der Einbaukonstruktion frei von Hindernissen.

Warnung: Verwenden Sie keine mechanischen Vorrichtungen oder andere Mittel zur Beschleunigung des Abtauprozesses, die nicht vom Hersteller empfohlen werden.

Warnung: Beschädigen Sie den Kältemittelkreislauf nicht.

Warnung: Verwenden Sie keine elektrischen Geräte in den Lebensmittellagerfächern des Geräts, es sei denn, es handelt sich um den vom Hersteller empfohlenen Typ.

Warnung: Bitte geben Sie den Kühlschrank gemäß den örtlichen Vorschriften auf, da er brennbares Blähgas und Kältemittel verwendet.

Warnung: Achten Sie bei der Positionierung des Geräts darauf, dass das Netzkabel nicht eingeklemmt oder beschädigt wird.

Warnung: Bringen Sie keine Mehrfachsteckdosen oder tragbare Netzteile an der Rückseite des Geräts an.

Verwenden Sie keine Verlängerungskabel oder nicht geerdete (zweipolige) Adapter.

Gefahr: Gefahr des Einklemmens von Kindern. Bevor Sie Ihren alten Kühlschrank oder Gefrierschrank wegwerfen:

- Nehmen Sie die Türen ab.
- Lassen Sie die Einlegeböden an ihrem Platz, damit Kinder nicht so leicht hineinklettern können.

Der Kühlschrank muss von der Stromquelle getrennt werden, bevor Sie versuchen, das Zubehör zu installieren.

Das für das Gerät verwendete Kältemittel und Cyclopentan-Schaumstoff sind brennbar.

Wenn das Gerät verschrottet wird, muss es daher von jeglicher Feuerquelle ferngehalten und von einem speziellen Verwertungsunternehmen mit entsprechender Qualifikation verwertet werden, damit es nicht durch Verbrennung entsorgt wird, um Umweltschäden oder andere Schäden zu vermeiden.

Für EN-Norm: Dieses Gerät kann von Kindern ab 8 Jahren und darüber sowie von Personen mit verringerten physischen, sensorischen oder mentalen Fähigkeiten oder Mangel an Erfahrung und Wissen benutzt werden, wenn sie beaufsichtigt oder bezüglich des sicheren Gebrauchs des Geräts unterwiesen wurden und die daraus resultierenden Gefahren verstehen. Kinder dürfen nicht mit dem Gerät spielen. Die Reinigung und Benutzerwartung darf nicht von Kindern ohne Aufsicht durchgeführt werden. Kinder im Alter von 3 bis 8 Jahren dürfen Kühlgeräte be- und entladen.

Bei Türen oder Abdeckungen mit Schlössern und Schlüsseln muss der Schlüssel außerhalb der Reichweite des Kindes und nicht in der Nähe der Kühlvorrichtung platziert werden, um zu verhindern, dass das Kind darin verschlossen wird.

Um eine Kontamination der Lebensmittel zu vermeiden, beachten Sie bitte die folgenden Hinweise:

- Ein längeres Öffnen der Tür kann zu einem erheblichen Anstieg der Temperatur in den Fächern des Gerätes führen.
- Reinigen Sie regelmäßig Oberflächen, die mit Lebensmitteln in Kontakt kommen können, und zugängliche Drainagesysteme.
- Reinigen Sie die Wassertanks, wenn sie 48 Stunden lang nicht benutzt wurden; spülen Sie das an eine Wasserversorgung angeschlossene Wassersystem, wenn 5 Tage lang kein Wasser entnommen wurde. (Hinweis 1)
- Lagern Sie rohes Fleisch und Fisch in geeigneten Behältern im Kühlschrank, so dass sie nicht mit anderen Lebensmitteln in Kontakt kommen oder auf diese tropfen.
- Zwei-Sterne-Tiefkühlfächer eignen sich für die Lagerung vorgefrorener Lebensmittel, die Lagerung oder Herstellung von Eis und die Herstellung von Eiswürfeln. (Hinweis 2)
- Ein-, Zwei- und Drei-Sterne-Fächer sind nicht für das Einfrieren von frischen Lebensmitteln geeignet. (Hinweis 3)
- Für Geräte ohne 4-Sterne-Fach: Dieses Kühlgerät ist nicht zum Einfrieren von Lebensmitteln geeignet. (Hinweis 4)
- Wenn das Kühlgerät längere Zeit nicht benutzt wird, schalten Sie es aus, tauen Sie es ab, reinigen und trocknen Sie es. die Tür offen lassen, um Schimmelbildung im Gerät zu vermeiden.

Hinweis 1,2,3,4: Bitte bestätigen Sie, ob dies für Ihren Produkttyp zutrifft.

Bei einem freistehenden Gerät: Dieses Kühlgerät ist nicht als Einbaugerät vorgesehen.

Der Austausch oder die Wartung der LED-Lampen soll durch den Hersteller, seinen Servicepartner oder eine ähnlich qualifizierte Person erfolgen.

1.2 Bedeutung der Sicherheitswarnsymbole



Verbotssymbol

Dies ist ein Verbotssymbol.
Die Nichtbeachtung der mit diesem Symbol gekennzeichneten Hinweise kann zu Schäden am Produkt führen oder die persönliche Sicherheit des Anwenders gefährden.



Warnsymbol

Dies ist ein Warnsymbol.
Es ist erforderlich, die mit diesem Symbol gekennzeichneten Anweisungen strikt zu befolgen; andernfalls kann es zu Schäden am Produkt oder zu Personenschäden kommen.



Hinweis-Symbol

Dies ist ein warnendes Symbol.
Anweisungen, die mit diesem Symbol gekennzeichnet sind, erfordern besondere Vorsicht. Unzureichende Vorsicht kann zu leichten oder mittelschweren Verletzungen oder zur Beschädigung des Produkts führen.

Dieses Handbuch enthält viele wichtige Sicherheitshinweise, die von den Anwendern beachtet werden müssen.

1.3 Elektrizitätsbezogene Warnungen

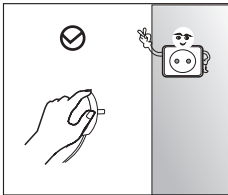

- Ziehen Sie nicht am Netzkabel, wenn Sie den Netzstecker des Kühlschranks herausziehen. Bitte fassen Sie den Stecker fest an und ziehen Sie ihn direkt aus der Steckdose.
- Um einen sicheren Gebrauch zu gewährleisten, dürfen Sie das Netzkabel nicht beschädigen oder verwenden, wenn es beschädigt oder abgenutzt ist.

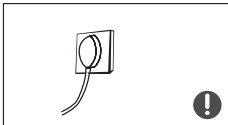

- Bitte verwenden Sie eine spezielle Steckdose, die nicht mit anderen Elektrogeräten geteilt werden darf. Der Netzstecker muss fest mit der Steckdose verbunden sein, da es sonst zu Bränden kommen kann.
- Achten Sie bitte darauf, dass die Erdungselektrode der Steckdose mit einer zuverlässigen Erdungsleitung ausgestattet ist.



- Drehen Sie das Ventil des austretenden Gases ab und öffnen Sie dann die Türen und Fenster, falls Gas oder andere brennbare Gase austreten. Ziehen Sie nicht den Stecker des Kühlschranks und anderer elektrischer Geräte, da Funken einen Brand verursachen können.

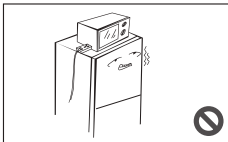

- Benutzen Sie keine elektrischen Geräte auf der Oberseite des Geräts, es sei denn, es handelt sich um den vom Hersteller empfohlenen Typ.

1.4 Warnhinweise zur Verwendung

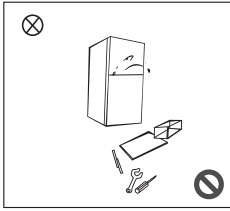

- Bauen Sie den Kühlschrank nicht eigenmächtig auseinander oder um und beschädigen Sie nicht den Kältemittelkreislauf; die Wartung des Geräts muss von einem Fachmann durchgeführt werden.
- Ein beschädigtes Netzkabel muss durch den Hersteller, seine Wartungsabteilung oder entsprechende Fachleute ersetzt werden, um Gefahren zu vermeiden.

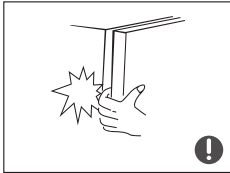

- Die Spalten zwischen den Kühlschranktüren und zwischen den Türen und dem Kühlschrankgehäuse sind klein. Achten Sie darauf, dass Sie Ihre Hand nicht in diese Bereiche stecken, um ein Einklemmen der Finger zu vermeiden. Bitte gehen Sie beim Schließen der Kühlschranktür vorsichtig vor, um herabfallende Gegenstände zu vermeiden.
- Greifen Sie nicht mit nassen Händen in den Gefrierraum, wenn der Kühlschrank in Betrieb ist, insbesondere nicht in Metallbehälter, um Erfrierungen zu vermeiden.



- Erlauben Sie Kindern nicht, in den Kühlschrank einzusteigen oder darauf zu klettern; andernfalls besteht Erstickungs- oder Sturzgefahr für das Kind.

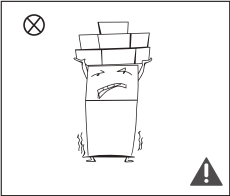

- Stellen Sie keine schweren Gegenstände oben auf den Kühlschrank, da diese beim Schließen oder Öffnen der Tür herunterfallen und Verletzungen verursachen könnten.
- Bitte ziehen Sie bei Stromausfall oder Reinigung den Stecker. Schließen Sie den Kühlschrank nicht innerhalb von fünf Minuten an das Stromnetz an, um Schäden am Kompressor durch aufeinanderfolgende Starts zu vermeiden.

1.5 Warnhinweise zur Platzierung

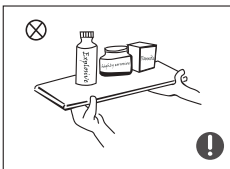

- Legen Sie keine brennbaren, explosiven, flüchtigen oder stark ätzenden Gegenstände in den Kühlschrank, um Schäden am Gerät oder Brandunfälle zu vermeiden.
- Stellen Sie keine brennbaren Gegenstände in die Nähe des Kühlschranks, um Brände zu vermeiden.

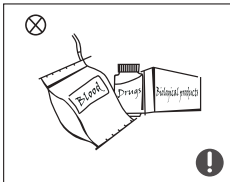

- Der Kühlschrank ist für die Verwendung im Haushalt bestimmt, z. B. für die Lagerung von Lebensmitteln; er darf nicht für andere Zwecke verwendet werden, z. B. für die Lagerung von Blut, Arzneimitteln oder biologischen Produkten usw.



- Bewahren Sie Bier, Getränke oder andere Flüssigkeiten in Flaschen oder geschlossenen Behältern nicht im Gefrierraum des Kühlschranks auf; andernfalls können die Flaschen oder geschlossenen Behälter durch das Gefrieren brechen und Schäden verursachen.

1.6 Warnungen für Energie

Warnungen zur Energie

- 1) Kühlgeräte arbeiten möglicherweise nicht gleichmäßig (Möglichkeit des Abtauens des Inhalts oder zu warme Temperatur im Gefrierfach), wenn sie über einen längeren Zeitraum unterhalb des kalten Endes des Temperaturbereichs aufgestellt werden, für den das Kühlgerät ausgelegt ist.
- 2) Die Tatsache, dass Brausegetränke nicht in Gefrierfächern oder -schränken für Lebensmittel oder in Fächern oder Schränken mit niedriger Temperatur aufbewahrt werden sollten, und dass einige Produkte wie Wassereis nicht zu kalt konsumiert werden sollten;
- 3) Die Notwendigkeit, die von den Lebensmittelherstellern empfohlene(n) Lagerzeit(en) für jede Art von Lebensmitteln und insbesondere für kommerziell tiefgefrorene Lebensmittel in Tiefkühltruhen und Tiefkühlkost-Lagerfächern oder -schränken nicht zu überschreiten;
- 4) Die Vorsichtsmaßnahmen, die notwendig sind, um einen unangemessenen Anstieg der Temperatur des Gefrierzugs während des Auftauens des Kühlgeräts zu verhindern, wie z.B. das Einwickeln des Gefrierzugs in mehrere Zeitungsschichten.
- 5) Die Tatsache, dass ein Temperaturanstieg des Gefrierzugs während des manuellen Auftauens, der Wartung oder der Reinigung die Haltbarkeit verkürzen könnte.
- 6) Bei Türen oder Deckeln, die mit Schlössern und Schlüsseln versehen sind, müssen die Schlüssel außerhalb der Reichweite von Kindern und nicht in der Nähe des Kühlgeräts aufbewahrt werden, um zu verhindern, dass Kinder darin eingeschlossen werden.

1.7 Warnhinweise zur Entsorgung

Das für den Kühlschrank verwendete Kältemittel und das Cyclopentan-Schaummittel sind brennbar. Wenn der Kühlschrank verschrottet wird, sollte er daher von jeder Brandquelle ferngehalten und von einer spezialisierten Recyclingfirma mit entsprechenden Qualifikationen recycelt werden, anstatt eine Verbrennungsbehandlung durchzuführen, um Umweltschäden oder andere Gefahren zu vermeiden.



Wenn der Kühlschrank verschrottet wird, demontieren Sie die Türen und entfernen Sie die Dichtung der Tür und der Einlegeböden; stellen Sie die Türen und Einlegeböden an einem geeigneten Ort auf, damit kein Kind eingeklemmt wird.



Korrekte Entsorgung dieses Produkts:

Diese Kennzeichnung gibt an, dass dieses Produkt in der gesamten EU nicht mit anderen Haushaltsabfällen entsorgt werden darf. Um mögliche Schäden für die Umwelt oder die menschliche Gesundheit durch unkontrollierte Abfallentsorgung zu vermeiden, recyceln Sie diese verantwortungsvoll, um die nachhaltige Wiederverwendung von Materialressourcen zu fördern. Um Ihr gebrauchtes Gerät zurückzugeben, nutzen Sie bitte die Rückgabe- und Abholssysteme oder wenden Sie sich an den Händler, bei dem das Produkt gekauft wurde. Sie können dieses Produkt einem umweltgerechten Recycling zuführen.

2 Richtige Verwendung des Kühlschranks

2.1 Platzierung

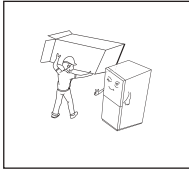

- Entfernen Sie vor der Benutzung alle Verpackungsmaterialien, einschließlich der Bodenpolster, Schaumstoffpolster und Klebebänder im Inneren des Kühlschranks; reißen Sie die Schutzfolie an den Türen und am Kühlschrankgehäuse ab.

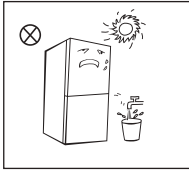

- Von Hitze fernhalten und direkte Sonneneinstrahlung vermeiden. Stellen Sie das Gefriergerät nicht an feuchte oder wässrige Orte, um Rost oder eine Verringerung der Isolierwirkung zu vermeiden.
- Stellen Sie den Kühlschrank nicht an feuchten Orten auf, die leicht mit Wasser bespritzt werden können, um die elektrischen Isolationseigenschaften des Kühlschranks nicht zu beeinträchtigen.

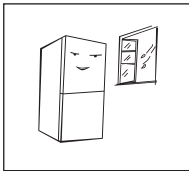

- Der Kühlschrank wird an einem gut belüfteten Ort in einem Innenraum aufgestellt; der Boden muss eben und stabil sein (drehen Sie das Rad nach links oder rechts, um es zu nivellieren, falls es instabil ist).

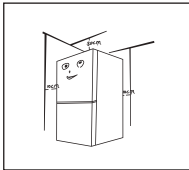

- Die Oberkante des Kühlschranks muss mehr als 30 cm betragen, und der Kühlschrank sollte mit einem freien Abstand von mehr als 10 cm an einer Wand aufgestellt werden, um die Wärmeabfuhr zu erleichtern.

ⓘ Vorsichtsmaßnahmen vor der Installation:

Vor der Installation oder Einstellung von Zubehör muss sichergestellt werden, dass der Kühlschrank vom Strom getrennt ist.

Es sind Vorkehrungen zu treffen, um zu verhindern, dass durch das Herabfallen des Handgriffs Verletzungen von Personen verursacht werden.

2.2 Nivellierfüße

Schematische Darstellung der Nivellierfüße

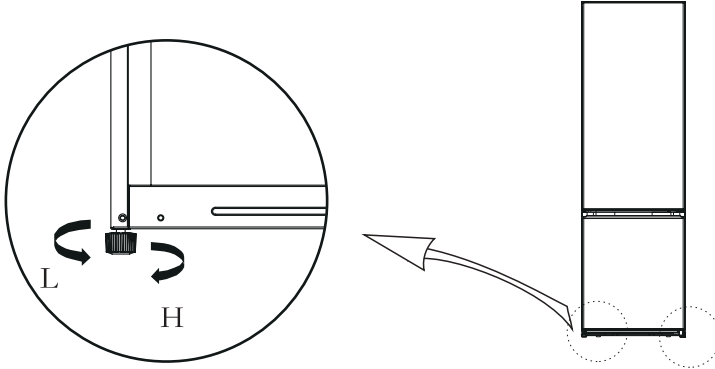

(Das Bild oben dient nur als Referenz. Die tatsächliche Konfiguration hängt vom physischen Produkt oder den Angaben des Händlers ab)

Abgleichverfahren:

- Drehen Sie die Füße im Uhrzeigersinn, um den Kühlschrank anzuheben;
- Drehen Sie die Füße gegen den Uhrzeigersinn, um den Kühlschrank abzusenken;
- Stellen Sie den rechten und linken Fuß anhand der oben beschriebenen Verfahren auf eine horizontale Ebene ein.

2.3 Wechsel der Tür rechts-links

Liste der vom Anwender bereitzustellenden Werkzeuge			
	Kreuzschraubendreher		Dünnklingen-Schraubendreher für Spachtelmesser
	5/16" Steckdose und Ratsche		Abdeckband

Für die Türückseite zu verwendende Teile			
SN	Teile	Menge	Hinweise
1	Rechtes oberes Scharnier	1	Auf dem Kühlschrank vorinstalliert, wird auch bei umgekehrter Tür verwendet
2	Obere Scharnierschraube	3	Vorinstalliert am Kühlschrank und zu verwenden beim Austausch der Tür
3	Mittlere Scharnierschraube	2	Vorinstalliert am Kühlschrank und zu verwenden beim Austausch der Tür
4	Mittleres Scharnier	1	Vorinstalliert am Kühlschrank und zu verwenden beim Austausch der Tür
5	Lochstopfen	2	Vorinstalliert am Kühlschrank und zu verwenden beim Austausch der Tür
6	Einstellbarer Fuß	1	Vorinstalliert am Kühlschrank und zu verwenden beim Austausch der Tür
7	Untere Scharnierschraube	3	Vorinstalliert am Kühlschrank und zu verwenden beim Austausch der Tür
8	Untere Scharniersbaugruppe	1	Vorinstalliert am Kühlschrank und zu verwenden beim Austausch der Tür
9	Schraube der unteren Endabdeckung der Gefriertür	1	Vorinstalliert am Kühlschrank und zu verwenden beim Austausch der Tür
10	Untere Endabdeckung zur Begrenzung der Blockierung der Gefriertür	1	Vorinstalliert am Kühlschrank und zu verwenden beim Austausch der Tür
11	Schraube der unteren Endabdeckung der Kühlschranktür	1	Vorinstalliert am Kühlschrank und zu verwenden beim Austausch der Tür
12	Kühlschrantürstopper rechts	1	Vorinstalliert am Kühlschrank und zu verwenden beim Austausch der Tür
13	Anschlag der Kühlschranktür links	1	Nehmen Sie sie in der beigefügten Plastiktüte zur Verwendung heraus, wenn die Tür umgedreht wird.

- 1) Entfernen Sie alle Lebensmittel aus der Türinnenverkleidung.
- 2) Demontieren Sie die obere Scharnierabdeckung, das obere Scharnier und die Lochkappe auf der anderen Seite.

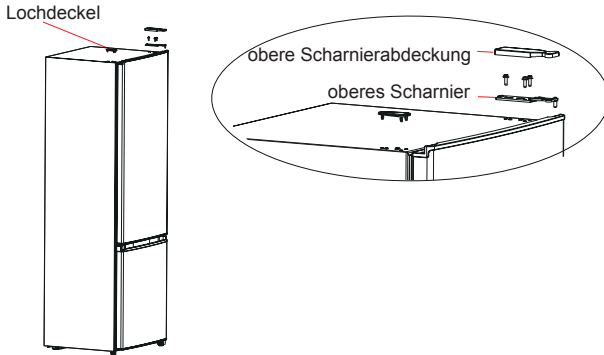

- 3) Entfernen Sie die Kühlschranktür, das mittlere Scharnier und die Schraublockkappen der anderen Seite.

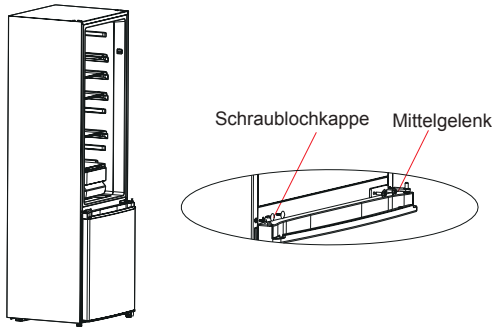

- 4) Entfernen Sie die Gefrierschranktür und demontieren Sie das untere Scharnier und den linken verstellbaren Fuß.

Tauschen Sie die Einbauposition des unteren Scharniers und des verstellbaren Fußes aus, und befestigen Sie das untere Scharnier mit den passenden Schrauben.

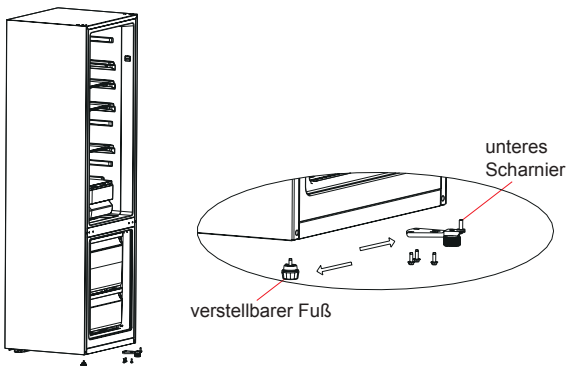

5) Demontieren Sie den Türstopper der Gefrierschranktür und montieren Sie ihn auf der anderen Seite mit der passenden Schraube.

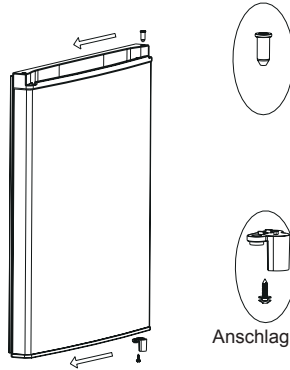

6) Setzen Sie die Gefrierschranktür auf das untere Scharnier, installieren Sie dann das mittlere Scharnier und die Schraubenlochkappen (a).
Demontieren Sie den Türstopper der Kühlschranktür und bringen Sie ihn auf der anderen Seite mit der Schraube (b) an.

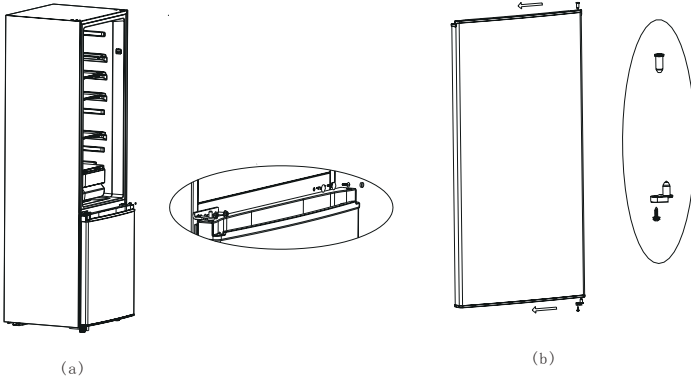

7) Ändern Sie die Einbauposition der oberen Scharnierwelle wie unten gezeigt, setzen Sie dann die Kühlschranktür auf das mittlere Scharnier und befestigen Sie das obere Scharnier mit den passenden Schrauben, um schließlich die obere Scharnierabdeckung und die Lochkappe zu installieren.

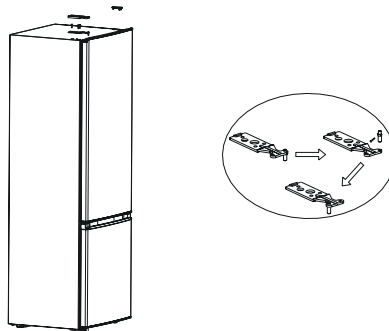

2.4 Ändern der Beleuchtung

Der Austausch oder die Wartung der LED-Lampen ist vom Hersteller, seinem Kundendienst oder einer ähnlich qualifizierten Person vorzunehmen.

2.5 Starten

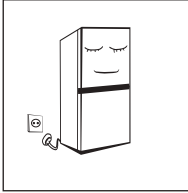

- Lassen Sie den Kühlschrank vor der ersten Inbetriebnahme eine halbe Stunde lang ruhen, bevor Sie ihn an das Stromnetz anschließen.
- Bevor Sie frische oder gefrorene Lebensmittel einlagern, muss der Kühlschrank 2 bis 3 Stunden lang in Betrieb sein, im Sommer, wenn die Umgebungstemperatur hoch ist, über 4 Stunden.

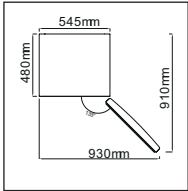

- Lassen Sie genügend Platz für das bequeme Öffnen der Türen und Schubladen oder die Erklärung des Verteilers.

2.6 Energiespartipps

- Das Gerät sollte in einem möglichst kühlen Bereich des Raumes, entfernt von wärmeerzeugenden Geräten oder Heizungsrohren und außerhalb des direkten Sonnenlichts aufgestellt werden.
- Lassen Sie heiße Speisen auf Raumtemperatur abkühlen, bevor Sie sie in das Gerät geben. Eine Überlastung des Geräts zwingt den Kompressor, länger zu laufen. Lebensmittel, die zu langsam einfrieren, können an Qualität verlieren oder verderben.
- Vergewissern Sie sich, dass Sie die Lebensmittel richtig einpacken und die Behälter trocken wischen, bevor Sie sie in das Gerät stellen. Dadurch wird der Frostaufbau im Inneren des Geräts verringert.
- Der Aufbewahrungsbehälter für das Gerät sollte nicht mit Alufolie, Wachspapier oder Papiertüchern ausgekleidet werden. Auskleidungen behindern die Kaltluftzirkulation und machen das Gerät weniger effizient.
- Organisieren und beschriften Sie Lebensmittel, um Türöffnungen und langes Suchen zu vermeiden. Nehmen Sie so viele Gegenstände wie nötig auf einmal heraus, und schließen Sie die Tür so schnell wie möglich.

3 Aufbau und Funktionen

3.1 Hauptkomponenten

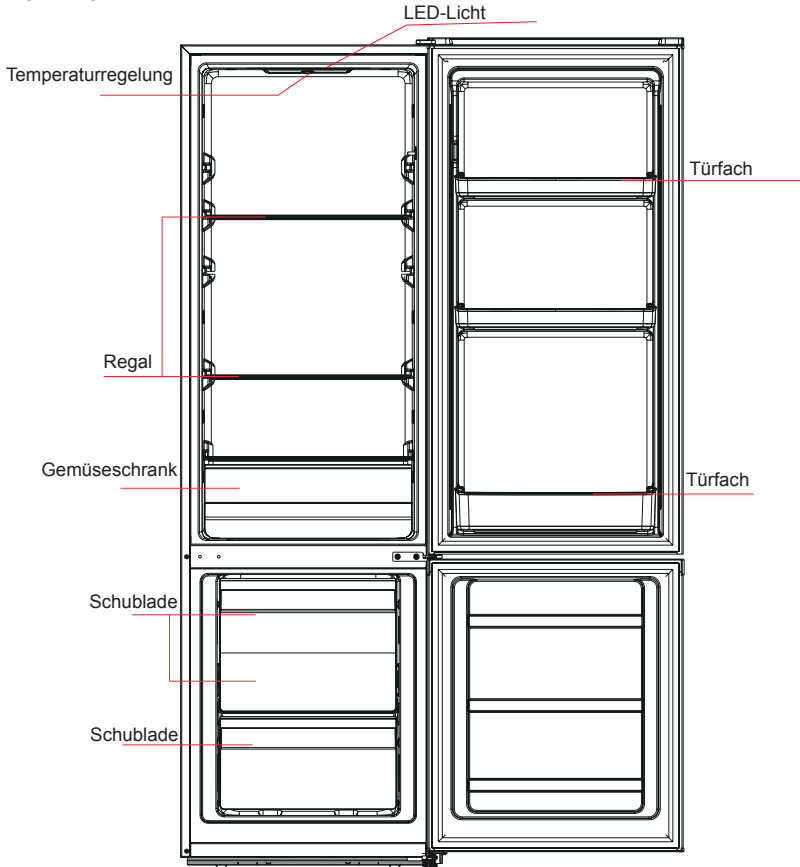

(Das Bild oben dient nur als Referenz. Die tatsächliche Konfiguration hängt vom physischen Produkt oder von den Angaben des Händlers ab)

Kühlkammer

- Die Kühlkammer eignet sich für die Lagerung einer Vielzahl von Obst, Gemüse, Getränken und anderen Lebensmitteln, die kurzfristig verbraucht werden, **empfohlene Lagerzeit 3 bis 5 Tage**.
- Kochende Lebensmittel dürfen nicht in den Kühlraum gestellt werden, bevor sie auf Raumtemperatur abgekühlt sind.
- Es wird empfohlen, Lebensmittel zu verschließen, bevor sie in den Kühlschrank gestellt werden.
- Die Glaseinlegeböden lassen sich nach oben oder unten verstellen und bieten so eine angemessene Menge an Stauraum und eine einfache Handhabung.

Gefrierkammer

- Die Niedrigtemperatur-Gefrierkammer kann Lebensmittel lange frisch halten und wird hauptsächlich zur Lagerung von Tiefkühlkost und zur Eisherstellung verwendet.
- Die Gefrierkammer eignet sich für die Lagerung von Fleisch, Fisch, Reisbällchen und anderen Lebensmitteln, die nicht kurzfristig verzehrt werden sollen.
- Fleischstücke sollten vorzugsweise in kleine Stücke geteilt werden, damit sie schnell einfrieren und leicht zugänglich sind.
- Bitte beachten Sie, dass die Lebensmittel innerhalb der Haltbarkeitsdauer verbraucht werden müssen.
- Die maximale Menge an Lebensmitteln, die innerhalb von 24 Stunden eingefroren werden kann, ist auf dem Typenschild des Geräts angegeben.

Schubladen, Lebensmittelboxen, Regale usw., die entsprechend der Position im Bild oben angeordnet sind, sind am energieeffizientesten.

3.2 Funktionen

Temperaturregelung

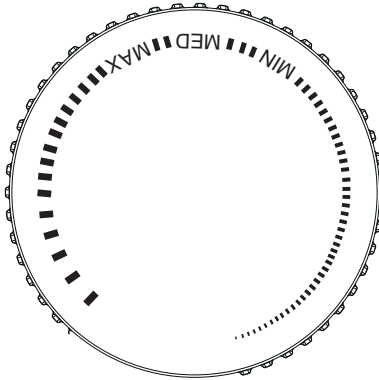

- Drehen Sie den Temperaturregler auf MAX, die Innentemperatur des Kühlschranks wird niedriger.
- Drehen Sie den Temperaturregler auf MIN, die Innentemperatur des Kühlschranks wird höher.
- **Bitte stellen Sie die Temperatur zwischen „MAX“ und „MIN“ ein.**

4 Wartung und Pflege des Kühlschranks

4.1 Allgemeine Reinigung

- Der Staub hinter dem Kühlschrank und auf dem Boden muss rechtzeitig gereinigt werden, um die Kühlwirkung zu verbessern und Energie zu sparen.
- Prüfen Sie die Türdichtung regelmäßig, um sicherzustellen, dass keine Ablagerungen vorhanden sind. Reinigen Sie die Türdichtung mit einem weichen, mit Seifenlauge oder verdünntem Reinigungsmittel angefeuchteten Tuch.
- Das Innere des Kühlschranks sollte regelmäßig gereinigt werden, um Gerüche zu vermeiden.
- Bitte schalten Sie den Strom aus, bevor Sie den Innenraum reinigen, und entfernen Sie alle Lebensmittel, Getränke, Regale, Schubladen usw.
- Verwenden Sie ein weiches Tuch oder einen Schwamm, um das Innere des Kühlschranks mit zwei Esslöffeln Backpulver und einem Liter warmem Wasser zu reinigen. Anschließend mit Wasser abspülen und abwischen. Öffnen Sie nach der Reinigung die Tür und lassen Sie sie an der Luft trocknen, bevor Sie das Gerät wieder einschalten.
- Bei schwer zu reinigenden Bereichen im Kühlschrank (z. B. schmale Sandwiches, Spalten oder Ecken) empfiehlt es sich, diese regelmäßig mit einem weichen Lappen, einer weichen Bürste usw. abzuwischen, gegebenenfalls in Kombination mit einigen Hilfsmitteln (z. B. dünnen Stäbchen), um sicherzustellen, dass sich in diesen Bereichen keine Verunreinigungen oder Bakterien ansammeln.
- Verwenden Sie keine Seife, Reinigungsmittel, Scheuermittel, Reinigungssprays usw., da diese Gerüche im Inneren des Kühlschranks oder kontaminierte Lebensmittel verursachen können.
- Reinigen Sie die Flaschenrahmen, die Einlegeböden und Schubladen mit einem weichen, mit Seifenwasser oder verdünntem Reinigungsmittel angefeuchteten Tuch. Mit einem weichen Tuch abtrocknen oder natürlich trocknen.
- Wischen Sie die Außenfläche des Kühlschranks mit einem weichen, mit Seifenwasser, Spülmittel usw. angefeuchteten Tuch ab und wischen Sie sie anschließend trocken.
- Verwenden Sie keine harten Bürsten, Stahlkugeln, Drahtbürsten, Scheuermittel (z. B. Zahnpasta), organische Lösungsmittel (z. B. Alkohol, Aceton, Bananenöl usw.), kochendes Wasser, Säuren oder Laugen, die die Oberfläche und das Innere des Kühlschranks beschädigen können. Kochendes Wasser und organische Lösungsmittel wie Benzol können Kunststoffteile verformen oder beschädigen.
- Bei der Reinigung nicht direkt mit Wasser oder anderen Flüssigkeiten abspülen, um Kurzschlüsse zu vermeiden oder die elektrische Isolierung nach dem Eintauchen zu beeinträchtigen.

Bitte ziehen Sie den Kühlschrank zum Abtauen und



Reinigen aus der Steckdose.



4.2 Abtauen

- Schalten Sie den Kühlschrank aus.
- Nehmen Sie die Lebensmittel aus dem Kühlschrank und stellen Sie sie richtig hin, damit sie nicht schmelzen.
- Reinigen Sie das Abflussrohr (verwenden Sie weiche Materialien, um die Auskleidung nicht zu beschädigen), bereiten Sie die Wasserbehälter für das Abtauen vor (achten Sie darauf, die Wasserabflusswanne des Kompressorraums zu reinigen, um ein Überlaufen auf den Boden zu vermeiden).
- Sie können die natürliche Temperatur für die natürliche Abtauung verwenden, Sie können auch die Eisschaufel verwenden, um den Frost zu beseitigen (um Kunststoff- oder Holzzeisschaufel zu verwenden, um Schäden an der Auskleidung oder dem Rohr zu vermeiden) Sie können auch die entsprechende Menge an heißem Wasser verwenden, um das Abtauen zu beschleunigen, mit einem trockenen Handtuch, um das Wasser nach dem Abtauen zu trocknen.
- Nach dem Abtauen stellen Sie die Lebensmittel wieder in den Schrank und schalten den Kühlschrank ein.

4.3 Außer Betrieb

- Stromausfall: Im Falle eines Stromausfalls können Lebensmittel im Inneren des Geräts auch im Sommer stundenlang aufbewahrt werden; Während des Stromausfalls sollte die Zeit der Türöffnungen reduziert werden und keine frischen Lebensmittel sollten in das Gerät gegeben werden.
- Langjähriger Nichtgebrauch: Das Gerät ist auszustecken und dann zu reinigen; anschließend sind die Türen offen zu lassen, um Geruch zu vermeiden.
- Umziehen: Bevor der Kühlschrank bewegt wird, nehmen Sie alle Gegenstände aus dem Inneren heraus, fixieren Sie die Glastrennwände, den Gemüsehalter, die Gefrierfachschubladen usw. mit Klebeband und ziehen Sie die Stellfüße fest; schließen Sie die Türen und fixieren Sie sie mit Klebeband. Während des Transports darf das Gerät nicht auf den Kopf oder in die Waagerechte gelegt oder erschüttert werden; die Neigung während des Transports darf nicht mehr als 45° betragen.

Das Gerät muss kontinuierlich laufen, sobald es gestartet ist. Generell darf der Betrieb des



Geräts nicht unterbrochen werden, da sonst die Lebensdauer beeinträchtigt werden kann.

5 Fehlersuche

5.1 Fehlersuche

Sie können versuchen, die folgenden einfachen Aufgaben selbst zu lösen. Wenn sie nicht gelöst werden können, wenden Sie sich bitte an den Kundendienst.

Fehlgeschlagene Operation	Überprüfen Sie, ob das Gerät eingeschaltet ist oder ob der Stecker in gutem Kontakt ist Prüfen Sie, ob die Spannung zu niedrig ist Prüfen Sie, ob ein Stromausfall vorliegt oder Teilstromkreise ausgelöst haben
Geruch	Geruchsintensive Lebensmittel müssen fest verpackt sein Prüfen Sie, ob verdorbene Lebensmittel vorhanden sind Reinigen Sie das Innere des Kühlschranks
Langfristiger Betrieb des Kompressors	Ein langer Betrieb des Kühlschranks ist im Sommer normal wenn die Umgebungstemperatur hoch ist Es ist nicht sinnvoll, zu viele Lebensmittel gleichzeitig im Gerät zu haben Lebensmittel müssen abkühlen, bevor sie in das Gerät gegeben werden Die Türen werden zu häufig geöffnet
Licht leuchtet nicht	Prüfen Sie, ob der Kühlschrank an die Stromversorgung angeschlossen ist und ob das Leuchtmittel beschädigt ist Lassen Sie die Leuchte durch einen Fachmann austauschen
Türen lassen sich nicht richtig schließen	Die Tür steckt in der Lebensmittelverpackung und zu viel Essen ist platziert. Der Kühlschrank ist gekippt
Lautes Geräusch	Prüfen Sie, ob der Boden eben ist und ob der Kühlschrank stabil steht Prüfen Sie, ob das Zubehör an den richtigen Stellen angebracht ist
Türdichtung ist nicht dicht	Fremdkörper auf der Türdichtung entfernen Erhitzen Sie die Türdichtung und kühlen Sie sie anschließend zur Wiederherstellung ab (oder mit einem elektrischen Fön blasen oder ein heißes Handtuch zum Erwärmen verwenden)
Wasserwanne läuft über	Es befinden sich zu viele Lebensmittel in der Kammer oder die gelagerten Lebensmittel enthalten zu viel Wasser, was zu einem starken Auftauen führt. Die Türen sind nicht richtig geschlossen, was zu Vereisung durch Luftzutritt und erhöhter Wasserbildung durch Abtauen führt
Heißes Gehäuse	Der eingebaute Kondensator leitet Wärme durch das Gehäuse ab, und es ist normal, dass sich das Gehäuse erwärmt, wenn die Umgebungstemperatur hoch ist, zu viel Nahrung gelagert wird oder der Kompressor abgeschaltet ist, was eine gute Belüftung zur Erleichterung der Wärmeableitung bietet.
Oberflächenkondensation	Kondensation an der Außenfläche und den Türdichtungen des Kühlschranks ist normal, wenn die Umgebungsfeuchtigkeit zu hoch ist. Wischen Sie das Kondensat einfach mit einem sauberen Handtuch ab.
Abnormales Rauschen	Buzz: Der Kompressor kann während des Betriebs Brummgeräusche erzeugen, die besonders beim Start oder Stopp laut sind. Dies ist normal. Knarren: Im Inneren des Geräts fließendes Kältemittel kann ein Knarren erzeugen, was normal ist.

Tabelle 1 Klimaklassen

Klasse	Symbol	Umgebungstemperaturbereich °C
Erweiterte Temperierung	SN	+ 10 bis + 32
Temperiert	N	+ 16 bis + 32
Subtropisch	ST	+ 16 bis + 38
Tropisch	T	+ 16 bis + 43

Erweiterte Temperierung: „Dieses Kühlgerät ist für den Einsatz bei Umgebungstemperaturen von 10 °C bis 32 °C vorgesehen“;

gemäßigt: „Dieses Kühlgerät ist für den Einsatz bei Umgebungstemperaturen von 16 °C bis 32 °C vorgesehen“;

Subtropisch: „Dieses Kühlgerät ist für den Einsatz bei Umgebungstemperaturen von 16 °C bis 38 °C vorgesehen“;

Tropisch: „Dieses Kühlgerät ist für den Einsatz bei Umgebungstemperaturen von 16 °C bis 43 °C vorgesehen“;

Speziell für die neuen europäischen Normen:

Die bestellten Teile in der folgenden Tabelle können von Kanal_ bezogen werden:

Bestellter Teil	Bereitgestellt von	Minimaler Zeitbedarf für die Bereitstellung
Thermostate	Professionelles Wartungspersonal	Mindestens 7 Jahre nach Markteinführung des letzten Modells
Temperatursensoren	Professionelles Wartungspersonal	Mindestens 7 Jahre nach Markteinführung des letzten Modells
Leiterplatten	Professionelles Wartungspersonal	Mindestens 7 Jahre nach Markteinführung des letzten Modells
Lichtquellen	Professionelles Wartungspersonal	Mindestens 7 Jahre nach Markteinführung des letzten Modells
Türgriffe	Professionelle Reparateure und Endverbraucher	Mindestens 7 Jahre nach Markteinführung des letzten Modells
Türscharniere	Professionelle Reparateure und Endverbraucher	Mindestens 7 Jahre nach Markteinführung des letzten Modells
Tabletts	Professionelle Reparateure und Endverbraucher	Mindestens 7 Jahre nach Markteinführung des letzten Modells
Körbe	Professionelle Reparateure und Endverbraucher	Mindestens 7 Jahre nach Markteinführung des letzten Modells
Türdichtungen	Professionelle Reparateure und Endverbraucher	Mindestens 10 Jahre nach Markteinführung des letzten Modells

Der kürzeste Zeitraum für die Bereitstellung von Ersatzteilen nach dem Verkauf ist __

Sehr geehrter Kunde

1. Wenn Sie das Produkt zurückgeben oder umtauschen möchten, wenden Sie sich bitte an das Geschäft, in dem Sie es gekauft haben.

(Denken Sie daran, die Kaufrechnung mitzubringen)

2. Wenn Ihr Produkt kaputt geht und repariert werden muss, wenden Sie sich bitte an den Kundendienst.

Telefon:

E-Mail Adresse:

CONTENIDOS

1 Advertencias de seguridad	
1.1 Advertencia.....	1
1.2 Significado de los símbolos de advertencia de seguridad.....	3
1.3 Advertencias relacionadas con electricidad.....	3
1.4 Advertencias para uso.....	4
1.5 Advertencias para colocación.....	4-5
1.6 Advertencias para energía.....	5
1.7 Advertencias para disposición.....	5
2 Uso adecuado de refrigerador	
2.1 Colocación.....	6
2.2 Patas de nivelación.....	7
2.3 Cambio de puertas derecha-izquierda.....	7-9
2.4 Cambio de luz.....	10
2.5 Encendido.....	10
2.6 Consejos para ahorrar energía.....	10
3 Estructura y funciones	
3.1 Componentes clave.....	11
3.2 Funciones.....	12
4 Mantenimiento y cuidado del refrigerador	
4.1 Limpieza general.....	13
4.2 Descongelación.....	13
4.3 Fuera de operación.....	13
5 Resolución de problemas	
5.1 Resolución de problemas.....	14

1 Advertencias de seguridad

1.1 Advertencia



Advertencia: riesgo de incendio / materiales inflamables

Este aparato está diseñado para usarse en aplicaciones domésticas y similares, como áreas de cocina del personal en tiendas, oficinas y otros entornos de trabajo; casas de campo y clientes en hoteles, moteles y otros entornos residenciales; ambientes tipo cama y desayuno; servicio de comidas y aplicaciones similares no minoristas.

Este aparato no está diseñado para ser utilizado por personas (incluidos niños) con capacidades físicas, sensoriales o mentales reducidas, o falta de experiencia y conocimiento, a menos que hayan recibido supervisión o instrucciones sobre su uso por parte de persona responsable de su seguridad.

Se debe supervisar a los niños para asegurarse de que no jueguen con el aparato.

Si el cable de alimentación está dañado, debe ser reemplazado por el fabricante, su agente de servicio o persona calificada similar, a fin de evitar riesgos.

No almacene sustancias explosivas como latas de aerosol con un propulsor inflamable en este aparato.

El aparato debe desenchufarse después de su uso y antes de realizar el mantenimiento del usuario en el mismo.

Advertencia: Mantenga abierta la ventilación, en el gabinete del aparato o en la estructura incorporada, sin obstrucciones.

Advertencia: No utilice dispositivos mecánicos u otros medios para acelerar el proceso de descongelación, que no sean los recomendados por el fabricante.

Advertencia: No dañe el circuito refrigerante.

Advertencia: No utilice aparatos eléctricos dentro de los compartimientos de almacenamiento de alimentos del aparato, a menos que sean del tipo recomendado por el fabricante.

Advertencia: Abandone el refrigerador de acuerdo con las regulaciones locales, ya que utiliza gas de soplado y refrigerante inflamable.

Advertencia: Asegúrese de que el cable de alimentación no esté atrapado o dañado al colocar el aparato.

Advertencia: No ubique múltiples tomacorrientes portátiles o fuentes de alimentación portátiles en la parte posterior del aparato.

No utilice cables de extensión ni adaptadores sin conexión a tierra (dos clavijas).

Peligro: Riesgo de atrapamiento de niños. Antes de tirar su viejo refrigerador o congelador:

- Quite las puertas.

- Deje los estantes en su lugar para que los niños no puedan subirse fácilmente.

El refrigerador debe estar desconectado de la fuente de alimentación antes de intentar la instalación del accesorio.

El refrigerante y los materiales espumantes de ciclopentano utilizados para el aparato son inflamables.

Por lo tanto, cuando se desecha el aparato, se debe mantener alejado de cualquier fuente de fuego y ser recuperado por una compañía de recuperación especial con la calificación correspondiente en lugar de desecharse por combustión, con el fin de evitar daños al medio ambiente o cualquier otro daño.

Para norma EN: Este aparato puede ser utilizado por niños de más de 8 años y personas con capacidades físicas, sensoriales o mentales reducidas o falta de experiencia y conocimiento si se les ha dado supervisión o instrucciones sobre su uso seguro y entiende los peligros involucrados. A los niños no se les permite jugar con el aparato. La limpieza y el mantenimiento del usuario no deben ser llevados a cabo por niños sin supervisión. Los niños de 3 a 8 años pueden meter objetos en y sacarlos de los aparatos de refrigeración.

Es necesario, para puertas o tapas con cerraduras y llaves, mantenerse las llaves fuera del alcance de los niños y ajenas del aparato de refrigeración, con el fin de evitar que los niños queden encerrados en el interior.

Para evitar la contaminación de los alimentos, respete las siguientes instrucciones:

- Abrir la puerta durante largo tiempo puede provocar un aumento significativo de la temperatura en los compartimientos del aparato.
- Limpie regularmente las superficies que puedan entrar en contacto con los alimentos y los sistemas de drenaje accesibles.
- Limpie los tanques de agua si no se han utilizado durante 48 h; enjuague el sistema de agua conectado a suministro de agua si no se ha extraído agua durante 5 días. (nota 1)
- Almacene la carne cruda y pescado en recipientes adecuados en el refrigerador para que no estén en contacto con otros alimentos ni goteen sobre ellos.
- Son aplicables los compartimientos de alimentos congelados de dos estrellas para almacenar la comida precongelada, almacenar o hacer helados, y hacer cúbicos de hielo. (nota 2)
- No son aplicables para congelar los alimentos frescos los compartimientos de una-, dos - y tres estrellas. (nota 3)
- Para aparatos sin compartimiento de 4 estrellas: este aparato de refrigeración no es apto para congelar alimentos. (nota 4)
- Si el aparato de refrigeración se deja vacío durante largos períodos, apague, descongele, limpie, seque y deje la puerta abierta para evitar que se forme moho dentro del aparato.

Notas 1, 2, 3, 4: Por favor confirme si es aplicable según el tipo de compartimiento de su producto.

Para un aparato independiente: este aparato de refrigeración no es diseñado para utilizarse como aparato empotrado.

Cualquier reemplazo o mantenimiento de las lámparas LED debe ser realizado por el fabricante, un agente de servicio o persona calificada similar.

1.2 Significado de los símbolos de advertencia de seguridad



Símbolo de prohibición

Se trata de un símbolo de prohibición. Cualquier incumplimiento de las instrucciones marcadas con este símbolo puede dañar el producto o poner en peligro la seguridad personal del usuario.



Símbolo de advertencia

Se trata de un símbolo de advertencia. Se requiere operar en estricta observancia de las instrucciones marcadas con este símbolo; de lo contrario se puede causar daños al producto o lesiones personales.



Símbolo de nota

Se trata de un símbolo de precaución. Las instrucciones marcadas con este símbolo requieren especial precaución. Una precaución insuficiente puede dar lugar a lesiones leves o moderadas, o daños al producto.

El presente manual contiene mucha información importante de seguridad que los usuarios deben observar.

1.3 Advertencias relacionadas con electricidad

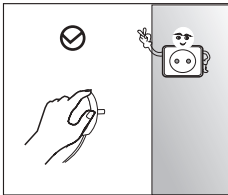

- No tire del cable de alimentación cuando desconecte el enchufe de alimentación del refrigerador. Sujete firmemente el enchufe y extráigalo directamente del tomacorriente.
- No dañe el cable de alimentación ni lo use cuando esté dañado o desgastado, con el fin de garantizar la seguridad en uso.

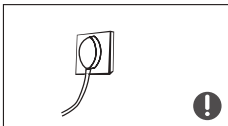

- Utilice el tomacorriente dedicado en lugar de compartirlo con otros aparatos eléctricos. El enchufe debe estar en contacto con el tomacorriente, de lo contrario, podría producir fuegos.
- Asegúrese de que el electrodo de tierra del tomacorriente esté equipado con una línea de tierra confiable.



- Cierre la válvula de escape de gas y luego abra las puertas y ventanas en caso de fuga de gas y otros gases inflamables. No desenchufe el refrigerador y otros aparatos eléctricos, ya que la chispa puede provocar un incendio.

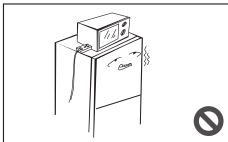

- No se permite utilizar los aparatos eléctricos sobre la parte superior del aparato, excepto los del tipo recomendado por el fabricante.

1.4 Advertencias para uso

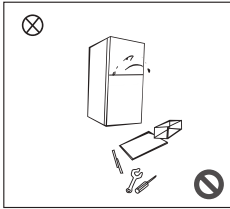

- No desmonte ni reconstruya arbitrariamente el refrigerador, ni dañe el circuito refrigerante; el mantenimiento del aparato debe ser realizado por un especialista
- El cable de alimentación dañado debe ser reemplazado por el fabricante, su departamento de mantenimiento o profesionales relacionados para evitar peligros.

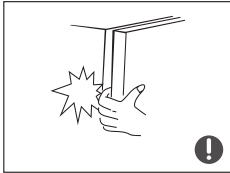

- Debido a que los espacios entre las puertas del refrigerador y entre las puertas y el cuerpo del refrigerador son pequeños, tenga en cuenta que no debe poner la mano en estas áreas para evitar apretar el dedo. Por favor, tenga cuidado al cerrar la puerta del refrigerador para evitar la caída de objetos.
- No recoja alimentos o recipientes con las manos mojadas en la cámara de congelación cuando el refrigerador esté funcionando, especialmente recipientes de metal, para evitar la congelación.



- No permita que ningún niño entre o suba al refrigerador; de lo contrario, se puede causar asfixia o caída del niño.

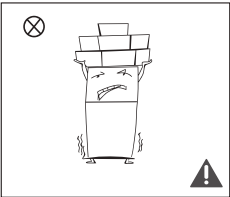

- No coloque objetos pesados sobre la parte superior del refrigerador, ya que los objetos pueden caerse al cerrar o abrir la puerta, e incluso se puede producir lesiones accidentales.
- Retire el enchufe en caso de fallo de alimentación o limpieza. No conecte el refrigerador a la fuente de alimentación dentro de los cinco minutos para evitar daños al compresor debido a arranques sucesivos.

1.5 Advertencias para colocación

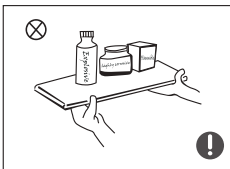

- No coloque artículos inflamables, explosivos, volátiles y altamente corrosivos en el refrigerador para evitar daños al producto o accidentes de incendio.
- No coloque artículos inflamables cerca del refrigerador para evitar incendios.

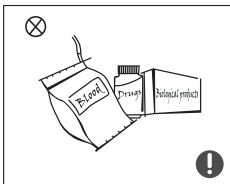

- El refrigerador está destinado para uso doméstico, como almacenamiento de alimentos; no se lo utilizará para otros fines, como el almacenamiento de sangre, medicamentos o productos biológicos, etc.



- No almacene cerveza, bebidas u otro líquido contenido en botellas o recipientes cerrados en la cámara de congelación del refrigerador; de lo contrario, las botellas o los recipientes cerrados pueden romperse debido al congelamiento, causando así daños.

1.6 Advertencias para energía

Advertencia para energía

- 1) Es posible que los aparatos de refrigeración no funcionen de manera constante (posibilidad de descongelar el contenido o que la temperatura se caliente demasiado en el compartimento de alimentos congelados) cuando se coloca durante un período prolongado por debajo del extremo frío del rango de temperaturas para el que está diseñado el aparato de refrigeración.
- 2) Es el hecho de que las bebidas efervescentes no deben almacenarse en compartimientos o gabinetes de congelación de alimentos o en compartimientos o gabinetes de baja temperatura, y que algunos productos como los hielos de agua no deben consumirse demasiado fríos;
- 3) Es necesario no exceder el (los) tiempo(s) de almacenamiento recomendado(s) por los fabricantes de alimentos para cualquier tipo de alimentos y particularmente para alimentos congelados comercialmente en congeladores y compartimientos o gabinetes de almacenamiento de alimentos congelados;
- 4) Se debe prestar necesaria atención a evitar un aumento indebido de la temperatura de los alimentos congelados mientras se descongela el aparato de refrigeración, como envolver los alimentos congelados en varias capas de periódico.
- 5) Es el hecho de que un aumento de la temperatura de los alimentos congelados durante la descongelación manual, el mantenimiento o la limpieza podría acortar la vida útil del almacenamiento.
- 6) Es necesario, para puertas o tapas con cerraduras y llaves, mantenerse las llaves fuera del alcance de los niños y ajenas del aparato de refrigeración, con el fin de evitar que los niños queden encerrados dentro.

1.7 Advertencias para disposición

El refrigerante y los materiales espumosos de ciclopentano utilizados para el refrigerador son inflamables. Por lo tanto, cuando se desecha el refrigerador, se debe mantener alejado de cualquier fuente de fuego y ser recuperado por una compañía de recuperación especial con la calificación correspondiente en lugar de desecharse por combustión, con el fin de evitar daños al medio ambiente o cualquier otro daño.



Quando se desecha el refrigerador, desmonte las puertas y retire la junta de la puerta y los estantes; coloque las puertas y los estantes en un lugar adecuado, para evitar la captura de cualquier niño.



Disposición correcta de este producto:

Esta marca indica que este producto no debe desecharse con otros desechos domésticos en toda la UE. Con el fin de evitar posibles daños al medio ambiente o la salud humana por la disposición incontrolada de residuos, recíclalo de manera responsable para promover la reutilización sostenible de los recursos materiales. Para devolver su dispositivo usado, utilice los sistemas de recuperación y colección o comuníquese con el minorista donde compró el producto. Pueden tomar este producto para reciclaje ambientalmente seguro.

2 Uso adecuado de refrigerador

2.1 Colocación

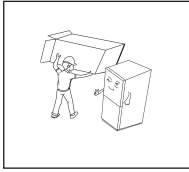

- Antes de usar, retire todos los materiales de embalaje, incluidos los cojines del fondo, almohadillas de espuma y cintas en el refrigerador; rasgue la película protectora en las puertas y el cuerpo del refrigerador.

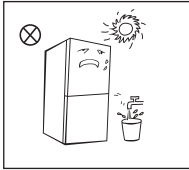

- Mantenga alejado del calor y evite la luz solar directa. No coloque el congelador en lugares húmedos o acuosos para evitar la oxidación o la reducción del efecto aislante.
- No rocíe ni lave el refrigerador; no lo coloque en lugares húmedos fáciles de salpicar con agua, con el fin de no afectar las propiedades de aislamiento eléctrico del refrigerador.

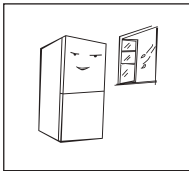

- El refrigerador se coloca en un lugar interior bien ventilado; el suelo debe ser plano y resistente (gire hacia la izquierda o hacia la derecha para ajustar la rueda hasta que se nivele si es inestable).

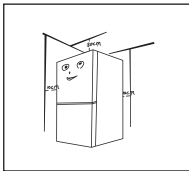

- El espacio superior del refrigerador debe ser mayor de 30cm, y el refrigerador debe colocarse contra pared con una distancia libre de más de 10cm para facilitar la disipación de calor.

ⓘ Precauciones antes de instalación:

Antes de instalar o ajustar los accesorios, debe asegurarse de que el refrigerador esté desconectado de la fuente de alimentación.

Se debe tomar medidas preventivas para evitar que se provoque lesiones personales por la caída de manija.

2.2 Patas de nivelación

Diagrama esquemático de las patas de nivelación

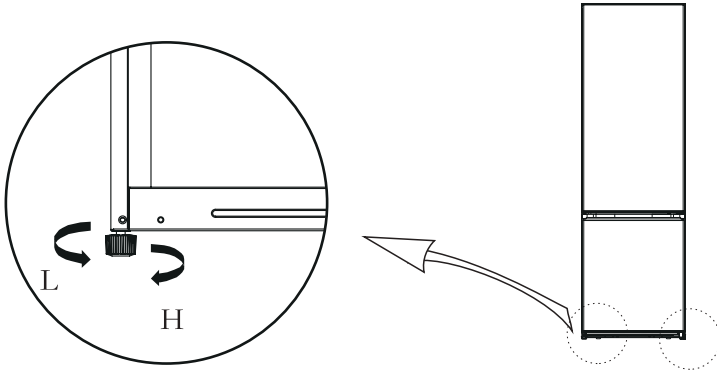

(La figura anterior sirve solo para referencia. La configuración real dependerá del producto físico o la declaración del distribuidor)

Procedimientos de ajuste:

- Gire las patas en sentido horario para levantar el refrigerador;
- Gire las patas en sentido antihorario para bajar el refrigerador;
- Ajuste las patas derecha e izquierda según los procedimientos anteriores a un nivel horizontal.

2.3 Cambio de puertas derecha-izquierda

Lista de herramientas suministradas por el usuario.			
	Destornillador de cruz		Espátula y destornillador de hoja delgada
	5/16" zócalo y trinquete		Cinta adhesiva

Piezas a utilizar para la puerta reversa			
SN	Partes	Cantidad	Notas
1	Bisagra superior derecha	1	Preinstalada en el refrigerador, todavía se la utiliza cuando la puerta está invertida
2	Tomillo de la bisagra superior	3	Preinstalado sobre el refrigerador y a ser utilizado cuando cambie la puerta
3	Tomillo de la bisagra media	2	Preinstalado sobre el refrigerador y a ser utilizado cuando cambie la puerta
4	Bisagra media	1	Preinstalado sobre el refrigerador y a ser utilizado cuando cambie la puerta
5	Tapón de orificio	2	Preinstalado sobre el refrigerador y a ser utilizado cuando cambie la puerta
6	Pata ajustable	1	Preinstalado sobre el refrigerador y a ser utilizado cuando cambie la puerta
7	Tomillo de la bisagra inferior	3	Preinstalado sobre el refrigerador y a ser utilizado cuando cambie la puerta
8	Conjunto de bisagra inferior	1	Preinstalado sobre el refrigerador y a ser utilizado cuando cambie la puerta
9	Tomillo de cubierta de extremo inferior de la puerta de congelación	1	Preinstalado sobre el refrigerador y a ser utilizado cuando cambie la puerta
10	Bloque de límite de cubierta de extremo inferior de la puerta de congelación	1	Preinstalado sobre el refrigerador y a ser utilizado cuando cambie la puerta
11	Tomillo de cubierta de extremo inferior de la puerta de refrigerador	1	Preinstalado sobre el refrigerador y a ser utilizado cuando cambie la puerta
12	Tapón derecho de la puerta del refrigerador	1	Preinstalado sobre el refrigerador y a ser utilizado cuando cambie la puerta
13	Tapón izquierdo de la puerta del refrigerador	1	En la bolsa de plástico adjunta, sáquelas para su uso cuando la puerta esté invertida

- 1) Quite todas las comidas del revestimiento de la puerta interior.
- 2) Desmonte la tapa de la bisagra superior, la bisagra superior y la tapa del orificio del otro lado.

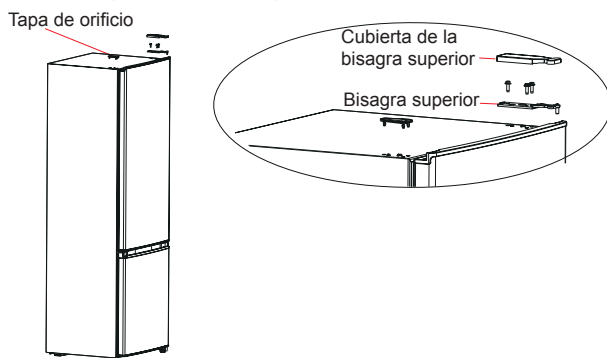

- 3) Retire la puerta del refrigerador, la bisagra central y las tapas de los orificios de los tornillos del otro lado.

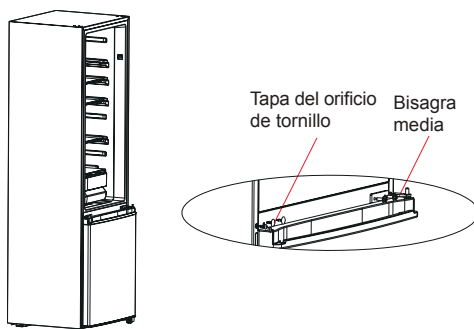

- 4) Retire la puerta del congelador y desmonte la bisagra inferior y la pata ajustable izquierda. Cambie la posición de instalación de la bisagra inferior y la pata ajustable, y fije la bisagra inferior ajustando los tornillos.

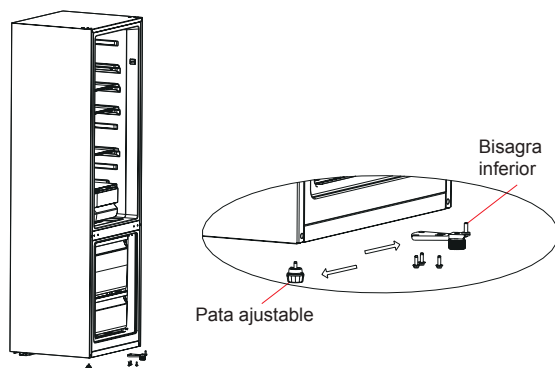

5) Desmonte el tope de la puerta del congelador e instálelo en el otro lado ajustando el tornillo.

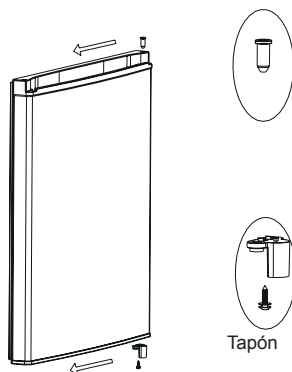

6) Coloque la puerta del congelador en la bisagra inferior, luego instale la bisagra central y las tapas de los orificios de los tornillos (a).

Desmonte el tope de la puerta del refrigerador e instálelo en el otro lado ajustando el tornillo (b).

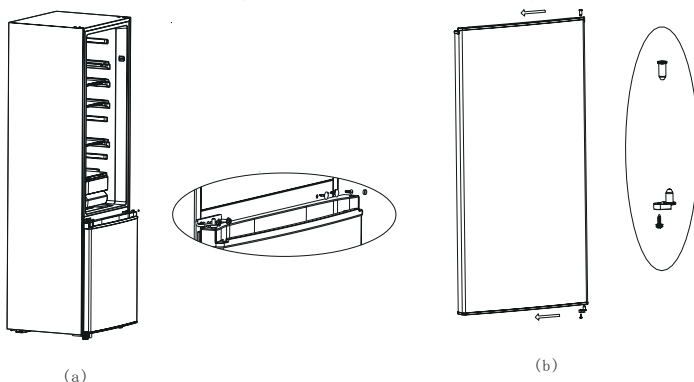

7) Cambie la posición de instalación del eje de la bisagra superior como se muestra a continuación, luego coloque la puerta del refrigerador en la bisagra del medio y fije la bisagra superior ajustando los tornillos, finalmente para instalar la cubierta de la bisagra superior y la tapa del orificio.

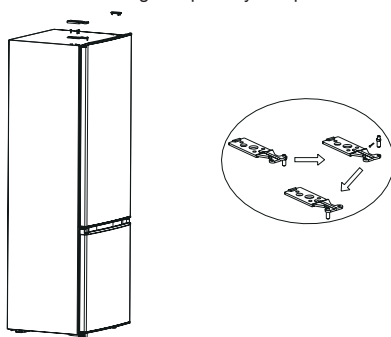

2.4 Cambio de luz

Cualquier reemplazo o mantenimiento de las lámparas LED debe ser llevado a cabo por el fabricante, su agente de servicio o persona calificada similar.

2.5 Encendido

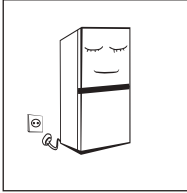

- Antes del encendido inicial, mantenga el refrigerador quieto durante media hora antes de conectarlo a la fuente de alimentación.
- Antes de meter alimentos frescos o congelados en el refrigerador, el último debe haber funcionado durante 2-3 horas, o durante más de 4 horas en verano cuando la temperatura ambiente es alta.

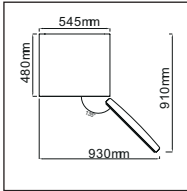

- Reserve suficiente espacio para la apertura conveniente de las puertas y cajones o declaración del distribuidor.

2.6 Consejos para ahorrar energía

- El aparato debe ubicarse en el área más fresca de la habitación, lejos de aparatos que produzcan calor o conductos de calefacción, y fuera de la luz solar directa.
- Deje que los alimentos calientes se enfríen a temperatura ambiente antes de colocarlos en el aparato. La sobrecarga del aparato obliga al compresor a funcionar por más tiempo. Los alimentos que se congelan muy lentamente pueden perder calidad o podrirse.
- Asegúrese de envolver los alimentos adecuadamente y seque los recipientes antes de colocarlos en el aparato. Esto reduce la acumulación de escarcha dentro del aparato.
- El compartimiento de almacenamiento del aparato no debe estar forrado con papel de aluminio, papel encerado o toallas de papel. Los revestimientos interfieren con la circulación de aire frío, lo que hace que el aparato sea menos eficiente.
- Organice y etiquete los alimentos para reducir las aberturas de las puertas y las búsquedas prolongadas. Retire tantos objetos como sea necesario a la vez y cierre la puerta lo antes posible.

3 Estructura y funciones

3.1 Componentes clave

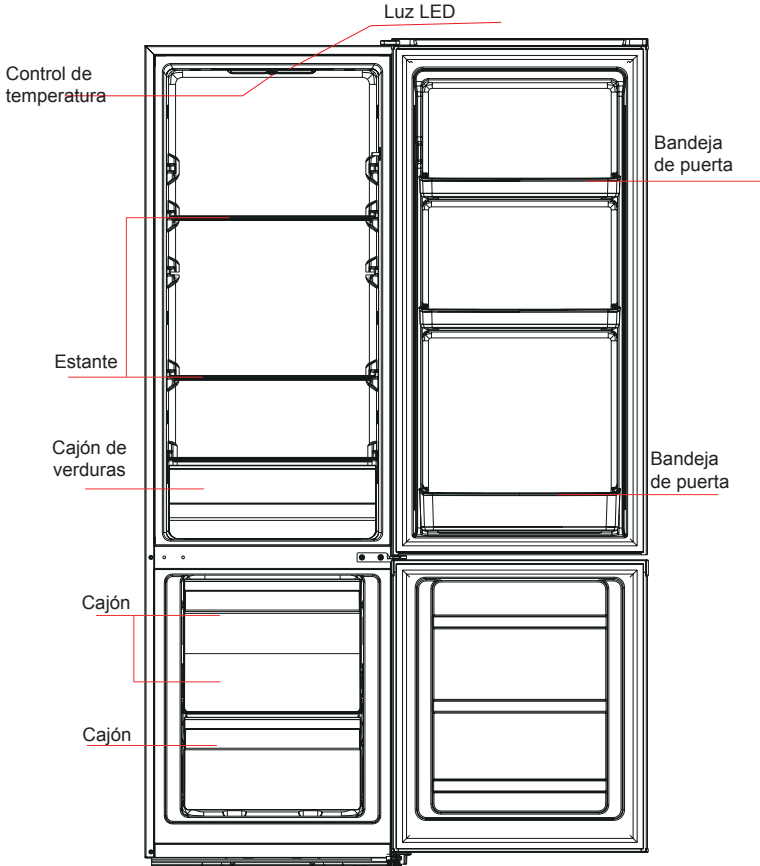

(La figura anterior sirve solo para referencia. La configuración real dependerá del producto físico o la declaración del distribuidor)

Cámara frigorífica

- La cámara frigorífica es adecuada para almacenar una variedad de frutas, verduras, bebidas y otros alimentos que se consumen a corto plazo, **tiempo de almacenamiento sugerido de 3 a 5 días**.
- Los alimentos para cocinar no deben colocarse en la cámara frigorífica hasta que se enfríen a temperatura ambiente.
- Se recomienda sellar los alimentos antes de ponerlos en el refrigerador.
- Los estantes de vidrio se pueden ajustar hacia arriba o hacia abajo para una cantidad razonable de espacio de almacenamiento y fácil uso.

Cámara de congelación

- La cámara de congelación a baja temperatura puede mantener los alimentos frescos durante mucho tiempo y se utiliza principalmente para almacenar alimentos congelados y hacer hielo.
- La cámara de congelación es adecuada para el almacenamiento de carne, pescado, bolas de arroz y otros alimentos que no se consuman a corto plazo.
- Los trozos de carne se deben dividir preferiblemente en trozos pequeños para congelarlos rápidamente y facilitar el acceso.
Tenga en cuenta que los alimentos se consumirán dentro del tiempo de almacenamiento.
- La cantidad máxima de alimentos que se puede congelar en 24 horas se especifica en la placa de características del aparato.

Los cajones, cajas de comida, estantes, etc. colocados según la posición en la figura de arriba son los más eficientes energéticamente.

3.2 Funciones

Control de temperatura

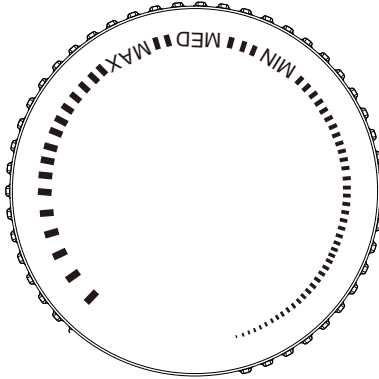

- Gire la perilla de control de temperatura a MAX (MÁXIMO), la temperatura interna del refrigerador se queda más baja.
- Gire la perilla de control de temperatura a MIN (MÍNIMO), la temperatura interna del refrigerador se queda más alta.
- **Con igure y aplique entre "MAX (MÁXIMO)" y "MIN (MÍNIMO)"**

4 Mantenimiento y cuidado del aparato

4.1 Limpieza general

- Los polvos detrás del refrigerador y en el suelo deben limpiarse a tiempo para mejorar el efecto de enfriamiento y el ahorro de energía.
- Revise la junta de puerta regularmente para asegurarse de que no haya residuos. Limpie la junta de puerta con un paño suave humedecido con agua jabonosa o detergente diluido.
- El interior del refrigerador debe limpiarse regularmente para evitar el olor.
- Apague la fuente de alimentación, retire todos los alimentos, bebidas, estantes, cajones, etc. antes de limpiar el interior.
- Use un paño suave o una esponja para limpiar el interior del refrigerador, con dos cucharadas de bicarbonato de sodio y un litro de agua tibia. Luego enjuague con agua y limpie. Después de la limpieza, abra la puerta y deje que se seque naturalmente antes de encender la fuente de alimentación.
- Para áreas que son difíciles de limpiar en el refrigerador (como espacios estrechos, huecos o esquinas), se recomienda limpiarlas regularmente con un trapo suave, un cepillo suave, etc. y, cuando sea necesario, utilice con algunas herramientas auxiliares (como palos delgados) para garantizar que no se acumulen contaminantes ni bacterias en dichas áreas.
- No use jabón, detergente, detergente en polvo, limpiadores en aerosol, etc., ya que pueden causar olores en el interior del refrigerador o alimentos contaminados.
- Limpie el marco de la botella, los estantes y los cajones con un paño suave humedecido con agua jabonosa o detergente diluido. Séquelo con un paño suave o de forma natural.
- Limpie la superficie exterior del refrigerador con un paño suave humedecido con agua jabonosa, detergente, etc., y luego la seque.
- No use cepillos duros, bolas de acero de limpieza, cepillos de alambre, abrasivos (como pastas dentales), solventes orgánicos (como alcohol, acetona, aceite de plátano, etc.), agua hirviendo, elementos ácidos o alcalinos, que pueden dañar la superficie e interior del refrigerador. El agua hirviendo y los disolventes orgánicos como el benceno pueden deformar o dañar las piezas de plástico.
- No enjuague directamente con agua u otros líquidos durante la limpieza para evitar cortocircuitos o afectar el aislamiento eléctrico después de la inmersión.

 Desenchufe el refrigerador para descongelar y limpiar.



4.2 Descongelación

- Apague el refrigerador.
- Retire los alimentos del refrigerador y colóquelos adecuadamente para evitar que estén derritiendo.
- Limpie el tubo de drenaje (utilizando materiales suaves para evitar daños al tubo). Prepare el recipiente de agua para descongelar. (Preste atención a limpiar la bandeja de drenaje de agua del compartimento de compresor, evitando desborde al suelo).
- Se puede aplicar la temperatura natural para la descongelación natural, también se puede usar la pala de hielo para eliminar las heladas (se debe utilizar las palas de hielo de plástico o madera para evitar daños a línea o tubo).
- Usted también se puede utilizar una apropiada cantidad de agua caliente para acelerar la descongelación, mientras seque el agua con una toalla seca después de descongelar.
- Después de la descongelación, coloque los alimentos en el gabinete, y encienda el refrigerador.

4.3 Fuera de operación

- Fallo de fuente de alimentación: En caso de fallo de la fuente de alimentación, incluso en verano, los alimentos dentro del aparato se pueden guardar durante varias horas; durante el corte de alimentación, se reducirán los tiempos de apertura de la puerta y no se colocarán más alimentos frescos en el mismo.
- Sin usar por largo tiempo: El aparato debe desenchufarse y luego limpiarse; entonces las puertas se dejan abiertas para evitar el olor.
- Movimiento: Antes de mover el refrigerador, retire todos los objetos interiores, fije las particiones de vidrio, el porta-verduras, los cajones de la cámara de congelación, etc. con cinta adhesiva, y apriete las patas de nivelación; cierre las puertas y fijelas con cinta adhesiva. Durante el movimiento, el aparato no debe colocarse boca abajo u horizontalmente, ni vibrarse; la inclinación durante el movimiento no será superior a 45°.

 El aparato debe funcionar continuamente una vez encendido. En general, el funcionamiento del aparato no debe interrumpirse; de lo contrario, la vida útil se verá afectada.

5 Resolución de problemas

5.1 Resolución de problemas

Se puede intentar de resolver los problemas simples por su mismo. En caso de no poder resolverlos, por favor ponga en contacto con el Departamento de Postventa.

Operación fallida	Compruebe si el aparato está conectado a la fuente de alimentación o si el enchufe está en contacto correcto Compruebe si el voltaje es demasiado bajo Compruebe si hay fallo en la fuente de alimentación o si se han disparado los circuitos parciales.
Olor	Los alimentos con olor deben estar bien envueltos Compruebe si hay alimentos podridos Limpie el interior del refrigerador
Funcionamiento prolongado del compresor	La operación larga del refrigerador está normal en verano si la temperatura ambiental está alta. No es recomendable tener demasiados alimentos en el aparato al mismo tiempo Los alimentos se enfriarán antes de colocarlos en el aparato Las puertas se abren con demasiada frecuencia
La luz no se enciende	Compruebe si el refrigerador está conectado a la fuente de alimentación y si la luz de iluminación está dañada Reemplace la luz por un especialista
Las puertas no se pueden cerrar correctamente	La puerta está atascada por paquetes alimentos; se coloca demasiado alimento El refrigerador está inclinado
Ruido fuerte	Verifique si el piso está nivelado y si el refrigerador está colocado de manera estable Compruebe si los accesorios están colocados en ubicaciones adecuadas
Se pierde la eficiencia de sellado de la puerta.	Elimine materias extrañas en el sello de la puerta Caliente el sellado de puerta y luego enfríelo para restaurar (o soplelo con un secador eléctrico o use una toalla caliente para calentar)
La bandeja de agua se desborda	Hay demasiado alimento en la cámara o el alimento almacenado contiene demasiada agua, lo que resulta en descongelación intensa. Las puertas no están cerradas correctamente, lo que provoca la formación de escarcha debido a la entrada de aire y el aumento de agua debido a la descongelación.
Carcasa caliente	Disipación de calor del condensador incorporado a través de la carcasa, la cual es normal cuando la carcasa se calienta debido a la temperatura ambiente alta, el almacenamiento de demasiados alimentos o el apagado del compresor, proporcione ventilación sólida para facilitar la disipación de calor
Condensación superficial	La condensación en la superficie exterior y los sellos de las puertas del refrigerador es normal cuando la humedad ambiental es demasiado alta. Simplemente limpie el condensado con una toalla limpia.
Ruido anormal	Zumbido: El compresor puede producir zumbidos durante el funcionamiento, y los zumbidos son fuertes, especialmente al arrancar o parar. Esto es normal. Crujido: El refrigerante que fluye dentro del aparato puede producir un crujido que es normal.

Tabla 1 Clases climáticas

Clase	Símbolo	Rango de temperatura ambiente °C
Templado extendido	SN	+ 10 a + 32
Templado	N	+ 16 a + 32
Subtropical	ST	+ 16 a + 38
Tropical	T	+ 16 a + 43

Templado extendido: 'este aparato de refrigeración está destinado a utilizarse en un rango de temperatura ambiental de 10 °C a 32 °C';

Templado: 'este aparato de refrigeración está destinado a utilizarse en un rango de temperatura ambiental de 16 °C a 32 °C';

Subtropical: 'este aparato de refrigeración está destinado a utilizarse en un rango de temperatura ambiental de 16 °C a 38 °C';

Tropical: 'este aparato de refrigeración está destinado a utilizarse en un rango de temperatura ambiental de 16 °C a 43 °C';

Específico para la norma nueva de Europa

Las piezas de orden en la siguiente tabla pueden ser adquiridas por canal ____:

Pieza Pedida	Suministrada por	Tiempo mínimo requerido para provisión
Termostatos	Personal de mantenimiento profesional	Al menos 7 años después de que el último modelo esté lanzado en el mercado
Sensores de temperatura	Personal de mantenimiento profesional	Al menos 7 años después de que el último modelo esté lanzado en el mercado
Tablero de circuito impreso	Personal de mantenimiento profesional	Al menos 7 años después de que el último modelo esté lanzado en el mercado
Fuentes de luz	Personal de mantenimiento profesional	Al menos 7 años después de que el último modelo esté lanzado en el mercado
Manijas de puerta	Reparadores profesionales y usuarios finales	Al menos 7 años después de que el último modelo esté lanzado en el mercado
Bisagras de puerta	Reparadores profesionales y usuarios finales	Al menos 7 años después de que el último modelo esté lanzado en el mercado
Bandejas	Reparadores profesionales y usuarios finales	Al menos 7 años después de que el último modelo esté lanzado en el mercado
Cestas	Reparadores profesionales y usuarios finales	Al menos 7 años después de que el último modelo esté lanzado en el mercado
Juntas de puerta	Reparadores profesionales y usuarios finales	Al menos 10 años después de que el último modelo esté lanzado en el mercado

El período más corto para proporcionar repuestos de posventa es ____

Estimado cliente

1. Si desea devolver o reemplazar el producto, comuníquese con la tienda donde compra.

(Recuerde traer la factura de compra)

2. Si su producto se descompone y necesita reparación, comuníquese con el proveedor de servicios postventa.

Teléfono:

Correo electrónico:

CONTENUTI

1 Avvertenze di sicurezza	
1.1 Avvertenze.....	1
1.2 Significati dei simboli di avvertenza per la sicurezza.....	3
1.3 Avvertenze sull'elettricità.....	3
1.4 Avvertenze per l'utilizzo.....	4
1.5 Avvertenze per il posizionamento.....	4-5
1.6 Avvertenze per l'energia.....	5
1.7 Avvertenze per lo smaltimento.....	5
2 Uso corretto del frigorifero	
2.1 Posizionamento.....	6
2.2 Piedini regolabili.....	7
2.3 Cambio del lato di apertura.....	7-9
2.4 Cambiare la luce.....	10
2.5 Avviamento.....	10
2.6 Suggerimenti per il risparmio energetico.....	10
3 Strutture e funzioni	
3.1 Componenti chiave.....	11
3.2 Funzioni.....	12
4 Manutenzione e cura del frigorifero	
4.1 Pulizia generale.....	13
4.2 Scongelo.....	13
4.3 Fuori servizio.....	13
5 Risoluzione dei problemi	
5.1 Risoluzione dei problemi.....	14

1 Avvertenze di sicurezza

1.1 Avvertenze



Avvertenze: rischio di incendio / materiali infiammabili

Questo elettrodomestico è destinato ad usi domestici e simili, per esempio nella zona della cucina nei negozi, uffici e altri ambienti di lavoro; è adatto anche per agriturismo, hotel, motel e altri ambienti di tipo residenziale; è inoltre perfetto per locali di bed and breakfast, di ristorazione e luoghi simili non al dettaglio.

Questo apparecchio non è destinato all'uso da parte di persone (compresi i bambini) con ridotte capacità fisiche, sensoriali o mentali o mancanza di esperienza e conoscenza, a meno che non sia stata data loro supervisione o istruzione sull'uso dell'apparecchio da parte di una persona responsabile della loro sicurezza.)

I bambini devono essere sorvegliati per assicurarsi che non giochino con l'apparecchio.

Se il cavo di alimentazione è danneggiato, deve essere sostituito dal produttore, dal suo fornitore di servizio o da persone qualificate per evitare pericoli.

Non conservare sostanze esplosive come bombolette aerosol con un propellente infiammabile in questo apparecchio.

L'apparecchio deve essere scollegato dopo l'uso e prima di eseguire la manutenzione dell'utente sull'apparecchio.

Avvertenze: Mantenete la ventilazione aperta, nell'involucro dell'apparecchio o nella struttura da incasso, libera da ostruzioni.

Avvertenze: Non utilizzate dispositivi meccanici o altri mezzi per accelerare il processo di sbrinamento, diversi da quelli consigliati dal produttore.

Avvertenze: Non danneggiate il circuito del refrigerante.

Avvertenze: Non utilizzate apparecchi elettrici all'interno dei vani per la conservazione degli alimenti dell'apparecchio, a meno che non siano del tipo consigliato dal produttore.

Avvertenze: Abbandonate il frigorifero secondo le normative locali in perché' utilizza gas infiammabili e refrigerante.

Avvertenze: Durante il posizionamento dell'apparecchio, assicuratevi che il cavo di alimentazione non sia intrappolato o danneggiato.

Avvertenze: Non posizionate più prese portatili o alimentatori portatili sul retro dell'apparecchio.

Non utilizzare prolunghe o adattatori senza messa a terra (a due poli).

Pericolo: Rischio di intrappolamento del bambino. Prima di buttare via il vecchio frigorifero o congelatore:

- Rimozione porte.

- Lasciare gli scaffali in posizione in modo che i bambini non possano facilmente arrampicarsi all'interno.

|| frigorifero deve essere scollegato dalla fonte di alimentazione elettrica prima di procedere con l'installazione degli accessori.

|| refrigerante e il materiale espansore ciclopentano utilizzati per l'apparecchio sono infiammabili.

Pertanto, quando l'apparecchio viene rottamato, deve essere tenuto lontano da qualsiasi fonte di fuoco ed essere recuperato da un'apposita azienda di recupero con qualifica corrispondente diversa da quella per combustione, in modo da prevenire danni all'ambiente o qualsiasi altro danno.

Per standard EN: Questo dispositivo può essere utilizzato da bambini di età pari o superiore a 8 anni e da persone con capacità fisiche, sensoriali o mentali ridotte o dalla mancanza di esperienza e conoscenza se siano sotto supervisione o istruzione sull'uso del dispositivo in modo sicuro e comprendono i pericoli coinvolti. I bambini non devono giocare con il dispositivo. La pulizia e la manutenzione dell'utente non devono essere eseguite da bambini senza supervisione. I bambini dai 3 agli 8 anni possono caricare e scaricare apparecchi frigoriferi.

Per quanto riguarda le porte o coperchi muniti di serrature e chiavi, le chiavi devono essere tenute fuori dalla portata dei bambini e non in prossimità del frigorifero, al fine di evitare che i bambini vengano chiusi da soli all'interno.

Per evitare contaminazioni di cibo, si prega di rispettare le seguenti istruzioni:

- L'apertura della porta per lunghi periodi può provocare un aumento significativo della temperatura nei vani dell'apparecchio.

- Pulite regolarmente le superfici che possono venire a contatto con gli alimenti e le fognature accessibili.

- Pulite il serbatoio d'acqua se non viene utilizzato per 48 h; sciacquate l'impianto idrico collegato alla rete idrica se l'acqua non è stata prelevata per 5 giorni. (nota 1)

- Conservate la carne e il pesce crudi in contenitori adeguati nel frigorifero, in modo che non vengano a contatto o gocciolino su altri alimenti.

- Gli scomparti surgelati a due stelle sono adatti per conservare alimenti precongelati, conservare o preparare gelati e produrre cubetti di ghiaccio. (nota 2)

- Gli scomparti a una, due e tre stelle non sono adatti per il congelamento di alimenti freschi. (nota 3)

- Per apparecchi senza scomparto a 4 stelle: questo apparecchio di refrigerazione non è adatto per congelare alimenti. (nota 4)

- Se per un lungo tempo non si usa il frigorifero, spegnetelo e fate lo sbrinamento, pulitelo e asciugatelo, e lasciate aprire la porta per evitare la formazione di muffe all'interno dell'apparecchio.

Nota 1,2,3,4: Confermate se è applicabile secondo il tipo di compartimento del prodotto.

Per un apparecchio a posizionamento libero: questo apparecchio di refrigerazione non è destinato ad essere utilizzato come apparecchio da incasso.

Qualsiasi sostituzione o manutenzione delle lampade LED deve essere effettuata dal produttore, dal suo agente di servizio o da una persona qualificata simile.

1.2 Significato dei simboli di avvertenza per la sicurezza



Simbolo di divieto

Questo è un simbolo di divieto. Qualsiasi inosservanza delle istruzioni contrassegnate da questo simbolo può provocare danni al prodotto o mettere in pericolo la sicurezza personale dell'utente.



Simbolo di avvertenza

Questo è un simbolo di avvertenza. È necessario operare in stretta osservanza delle istruzioni contrassegnate da questo simbolo; o altrimenti si potrebbero causare danni al prodotto o lesioni personali.



Simbolo di nota

Questo è un simbolo di avvertenza. Le istruzioni contrassegnate da questo simbolo richiedono un'attenzione speciale. Una cautela insufficiente può provocare lesioni lievi o moderate o danni al prodotto.

Questo manuale contiene molte importanti informazioni sulla sicurezza che vengono osservate dagli utenti.

1.3 Avvertenze sull'elettricità

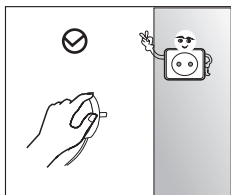

- Non tirate il cavo di alimentazione quando si estrae la spina del frigorifero. Afferrate saldamente la spina ed estraetela direttamente dalla presa.
- Per garantire un utilizzo sicuro, non danneggiate il cavo di alimentazione o utilizzate il cavo di alimentazione quando è danneggiato o usurato.

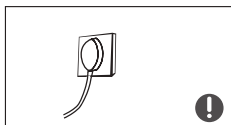

- Si prega di utilizzare una presa di corrente adatta, che non deve essere condivisa con altri apparecchi elettrici. La spina di alimentazione deve essere saldamente a contatto con la presa, altrimenti potrebbero verificarsi incendi.
- Assicuratevi che l'elettrodo di messa a terra della presa di corrente sia dotato di una linea di messa a terra affidabile.



- Chiudete la valvola del gas che fuoriesce e quindi aprire le porte e le finestre in caso di perdita di gas e altri gas infiammabili. Non scollegate il frigorifero e altri apparecchi elettrici poiché la scintilla potrebbe causare un incendio.

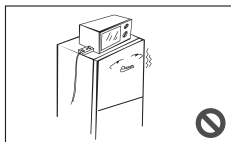

- Non utilizzate apparecchi elettrici sulla parte superiore dell'apparecchio, a meno che non siano del tipo consigliato dal produttore.

1.4 Avvertenze per l'utilizzo

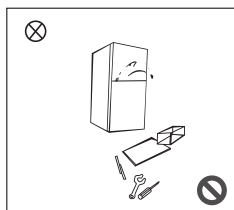

- Non smontate o ricostruite arbitrariamente il frigorifero, né danneggiare il circuito refrigerante; la manutenzione dell'apparecchio deve essere effettuata da uno specialista
- Il cavo di alimentazione danneggiato deve essere sostituito dal produttore, dal suo reparto di manutenzione o da professionisti relativi al fine di evitare pericoli.

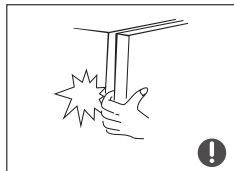

- Gli spazi tra le porte del frigorifero e tra le porte e il corpo del frigorifero sono piccoli, fate attenzione a non mettere la mano in queste aree per evitare di schiacciare il dito. Siate gentili quando si chiude la porta del frigorifero per evitare la caduta di articoli.
- Non raccogliete cibi o contenitori con le mani bagnate nella camera di congelamento con il frigorifero in funzione, in particolare contenitori di metallo per evitare il congelamento.



- Non permettete a nessun bambino di entrare o arrampicarsi nel frigorifero; in caso contrario si possono provocare soffocamento o lesioni da caduta del bambino.

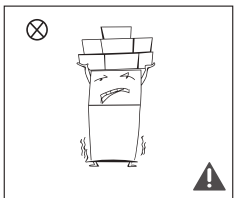

- Non posizionate gli oggetti pesanti sulla parte superiore del frigorifero poiché potrebbero cadere quando si chiude o si apre la porta e si potrebbero causare lesioni accidentali.
- Staccate la spina in caso di interruzione di corrente o pulizia. Aspettare almeno 5 minuti prima di collegare il frigorifero all'alimentazione, al fine di evitare danni al compressore dovuti a avviamenti continuativi.

1.5 Avvertenze per il posizionamento

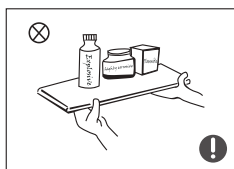

- Non mettete oggetti infiammabili, esplosivi, volatili e altamente corrosivi nel frigorifero per evitare danni al prodotto o incendi.
- Non posizionate oggetti infiammabili vicino al frigorifero per evitare incendi.

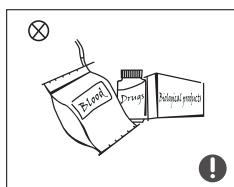

- Il frigorifero è destinato all'uso domestico, come la conservazione di alimenti; non deve essere utilizzato per altri scopi, come la conservazione di sangue, farmaci o prodotti biologici, ecc.



- Non depositare birre, bevande o altri liquidi in bottiglie o contenitori chiusi nella cella freezer del frigorifero; altrimenti le bottiglie o i contenitori chiusi potrebbero spaccarsi a causa del refrigeramento e causare danni.

1.6 Avvertenze per l'energia

Avvertenza per l'energia

- 1) Gli apparecchi di refrigerazione potrebbero non funzionare in modo coerente con quanto indicato (possibilità di scongelamento del contenuto o di temperatura troppo alta nello scomparto degli alimenti congelati) se vengono posizionati per un periodo di tempo prolungato in un ambiente dove la temperatura si trova al di sotto dell'estremità fredda del range di temperature che sono adatte per il corretto funzionamento dell'apparecchio di refrigerazione.
- 2) Le bevande effervescenti non devono essere conservate in compartimenti o armadi per congelatori alimentari o in compartimenti o armadi a bassa temperatura e alcuni prodotti come l'acqua ghiacciata non dovrebbero essere consumati troppo freddi.
- 3) È necessario non superare i tempi di conservazione raccomandati dal produttore alimentare per qualsiasi tipo di alimento e in particolare per gli alimenti surgelati commercialmente nei compartimenti o negli armadi per il congelatore.
- 4) Precauzioni necessarie per evitare un aumento indebito della temperatura degli alimenti surgelati mentre si scongela l'apparecchio frigoriferi come avvolgere il cibo congelato in diversi strati di giornale.
- 5) Un aumento della temperatura degli alimenti surgelati durante lo sbrinatorio manuale, la manutenzione o la pulizia potrebbe ridurre la durata di conservazione.
- 6) Per quanto riguarda le porte o coperchi muniti di serrature e chiavi, le chiavi devono essere tenute fuori dalla portata dei bambini e non in prossimità del frigorifero, al fine di evitare che i bambini vengano chiusi da soli all'interno.

1.7 Avvertenze per lo smaltimento

Il refrigerante e il materiale schiumogeno ciclopentano utilizzato per il frigorifero sono infiammabili. Pertanto, quando il frigorifero viene rottamato, deve essere tenuto lontano da qualsiasi fonte di fuoco e deve essere recuperato da un'apposita azienda di recupero con qualifica corrispondente diversa da quella per combustione, in modo da prevenire danni all'ambiente o qualsiasi altro danno.



Quando il frigorifero è demolito, smontate le porte e rimuovete la guarnizione della porta e dei ripiani; riponete le porte e le mensole in una posizione adeguata, in modo da evitare di intrappolare eventuali bambini.



Smaltimento corretto di questo prodotto:

Questa marcatura indica che questo prodotto non deve essere smaltito con altri rifiuti domestici in tutta l'UE. Per prevenire possibili danni all'ambiente o alla salute umana derivanti dallo smaltimento incontrollato dei rifiuti, riciclateli in modo responsabile per promuovere il riutilizzo sostenibile delle risorse materiali. Per restituire il vostro dispositivo usato, utilizzate i sistemi di restituzione e ritiro o contattate il rivenditore presso il quale è stato acquistato il prodotto. Possono prendere questo prodotto per il riciclaggio sicuro per l'ambiente.

2 Uso corretto dei frigoriferi

2.1 Posizionamento

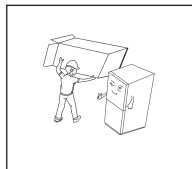

- Prima dell'uso, rimuovere tutto il materiale di imballaggio, inclusi i cuscini del fondo, i cuscinetti in schiuma e i nastri all'interno del frigorifero; strappare la pellicola protettiva sulle porte e sul corpo del frigorifero.

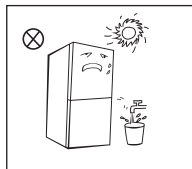

- Tenete lontano dal caldo ed evitare la luce solare diretta. Non posizionate il congelatore in posto umido o acquoso per prevenire la ruggine o la riduzione dell'effetto isolante.
- Non spruzzate o lavate il frigorifero; non mettete il frigorifero in psoto umido facilmente schizzabile con acqua per non compromettere le proprietà di isolamento elettrico del frigorifero.

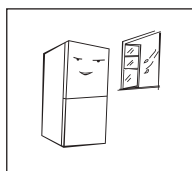

- Il frigorifero deve essere posto in un luogo interno ben ventilato; il terreno deve essere piatto e solido (ruotare a sinistra o a destra per regolare la ruota per livellare se instabile).

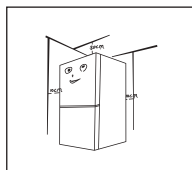

- Lo spazio superiore del frigorifero deve essere maggiore di 30 cm. Per facilitare la dissipazione del calore, il frigorifero deve essere posizionato contro una parete con una distanza superiore a 10 cm.

ⓘ Precauzioni prima dell'installazione:

Prima dell'installazione o della regolazione degli accessori, assicurarsi che il frigorifero sia scollegato dall'alimentazione elettrica.

Devono essere prese precauzioni per evitare la caduta della maniglia, in modo tale che nessuna lesione accidentale venga provocata.

2.2 Piedini regolabili

Diagramma schematico dei piedini livellati

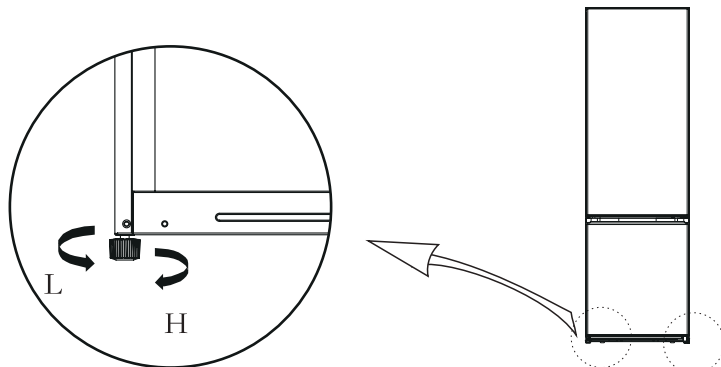

(L'immagine sopra è solo per riferimento. La configurazione attuale dipenderà dal prodotto fisico o dalla dichiarazione del distributore)

Adeguamento delle procedure:

- Ruotare i piedini in senso orario per sollevare il frigorifero;
- Ruotare i piedini in senso antiorario per abbassare il frigorifero;
- In base alle istruzioni sopra menzionate, regolare i piedini destro e sinistro per poter mettere tutti e due a uno stesso livello orizzontale.

2.3 Cambio del lato di apertura

Elenco degli strumenti che l'utente deve fornire			
	Cacciavite a croce		Cacciavite a lama sottile e spatola
	5/16" Chiave a bussola e cricchetto		Nastro adesivo

Parti da utilizzare per il cambio del lato di apertura della porta			
SN	Parti	Quantità	Nota bene
1	Cardine superiore destro	1	Viene pre-installato sul frigorifero, verrà ancora utilizzato quando la porta è invertita
2	Vite del cardine superiore	3	Viene pre-installato sul frigorifero, verrà ancora utilizzato durante il cambio del lato di apertura della porta
3	Vite del cardine centrale	2	Viene pre-installato sul frigorifero, verrà ancora utilizzato durante il cambio del lato di apertura della porta
4	cardine centrale	1	Viene pre-installato sul frigorifero, verrà ancora utilizzato durante il cambio del lato di apertura della porta
5	Tappo del foro	2	Viene pre-installato sul frigorifero, verrà ancora utilizzato durante il cambio del lato di apertura della porta
6	Piedino regolabile	1	Viene pre-installato sul frigorifero, verrà ancora utilizzato durante il cambio del lato di apertura della porta
7	Vite del cardine inferiore	3	Viene pre-installato sul frigorifero, verrà ancora utilizzato durante il cambio del lato di apertura della porta
8	Assemblaggio del cardine inferiore	1	Viene pre-installato sul frigorifero, verrà ancora utilizzato durante il cambio del lato di apertura della porta
9	Vite del coperchio inferiore della porta di congelatore	1	Viene pre-installato sul frigorifero, verrà ancora utilizzato durante il cambio del lato di apertura della porta
10	Fermo della copertura inferiore della porta di congelatore	1	Viene pre-installato sul frigorifero, verrà ancora utilizzato durante il cambio del lato di apertura della porta
11	Vite del coperchio inferiore della porta di frigorifero	1	Viene pre-installato sul frigorifero, verrà ancora utilizzato durante il cambio del lato di apertura della porta
12	Fermo destro della porta del frigorifero	1	Viene pre-installato sul frigorifero, verrà ancora utilizzato durante il cambio del lato di apertura della porta
13	Fermo sinistro della porta del frigorifero	1	Prendere queste parti dalla busta di plastica allegata durante il cambio del lato dell'apertura della porta.

- 1) Rimuovere tutto il cibo dallo scomparto interno della porta.
- 2) Smontare il coperchio del cardine superiore, il cardine superiore e il tappo del foro dell'altro lato del frigorifero.

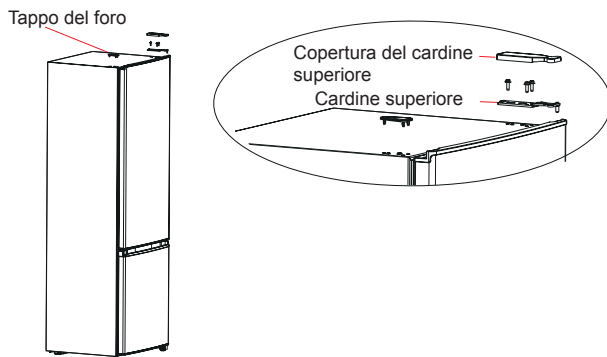

- 3) Rimuovere la porta del frigorifero, la cerniera centrale e i tappi dei fori delle viti dell'altro lato.

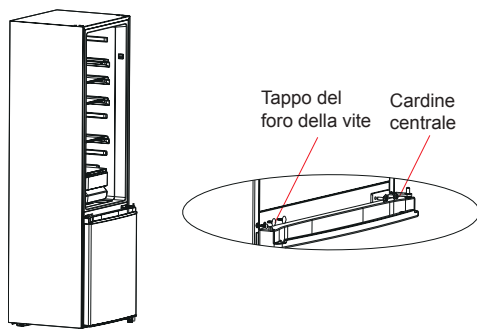

- 4) Rimuovere la porta del congelatore e smontare il cardine inferiore e il piedino regolabile sinistro. Scambiare la posizione di installazione del cardine inferiore e del piedino regolabile e fissare il cardine inferiore montando le viti.

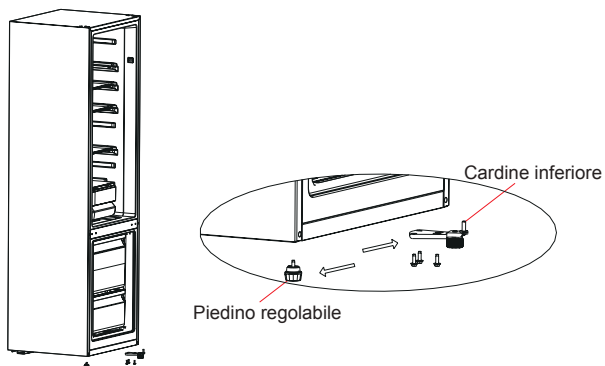

5) Smontare il fermaporta del congelatore e installarlo sull'altro lato montando la vite.

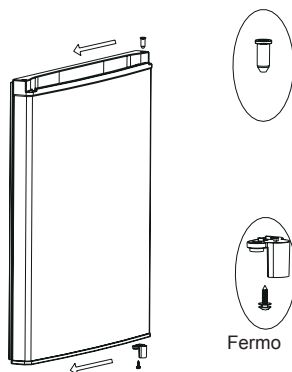

6) Posizionare la porta del congelatore sul cardine inferiore, poi installare il cardine centrale e i tappi dei fori (a).
Smontare il fermo della porta del frigorifero e installarlo sull'altro lato montando la vite (b).

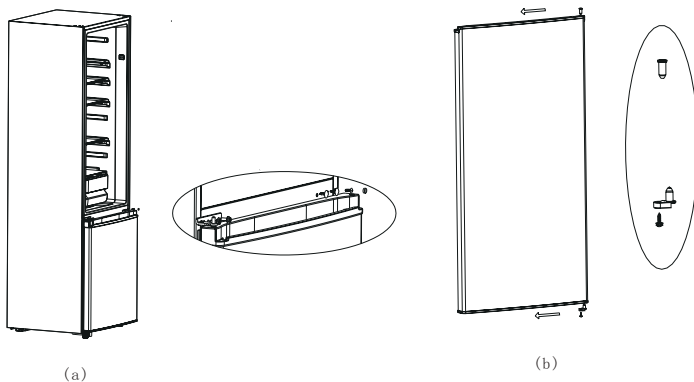

7) Modificare la posizione di installazione dell'albero del cardine superiore come mostrato di seguito, poi posizionare la porta del frigorifero sul cardine centrale e fissare il cardine superiore montando le viti, infine installare il coperchio del cardine superiore e il tappo del foro.

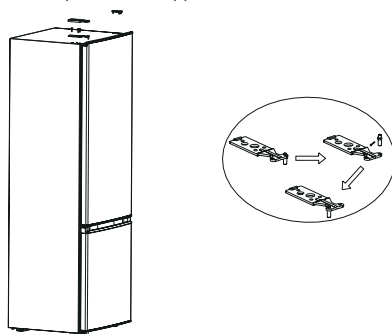

2.4 Cambiare la luce

Qualsiasi sostituzione o manutenzione delle lampade LED deve essere effettuata dal produttore, dal suo agente di servizio o da una persona qualificata simile.

2.5 Avviamento

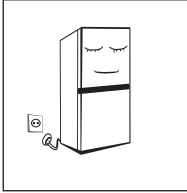

- Prima del primo avvio, mantenete fermo il frigorifero per mezz'ora prima di collegarlo alla rete elettrica.
- Prima di riporre alimenti freschi o congelati, il frigorifero deve aver funzionato per 2-3 ore, o per più di 4 ore in estate quando la temperatura ambiente è elevata.

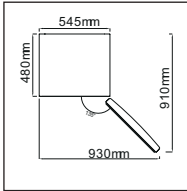

- Lasciare uno spazio sufficiente per una comoda apertura di porte e cassetti oppure seguire le istruzioni nella dichiarazione del distributore.

2.6 Suggerimenti per il risparmio energetico

- L'apparecchio deve essere posizionato nello spazio più fresco della stanza, lontano dagli apparecchi che producono calore, dai condotti di riscaldamento e dal sole.
- Lasciate raffreddare i cibi caldi a temperatura ambiente prima di metterli nell'apparecchio. Il sovraccarico dell'apparecchio costringe il compressore a funzionare più a lungo. Gli alimenti che si congelano troppo lentamente perderebbero qualità o deteriorarsi.
- Assicuratevi di avvolgere correttamente gli alimenti e asciugate i contenitori prima di metterli nell'apparecchio. In questo modo si riduce la formazione di brina all'interno dell'apparecchio.
- Il contenitore per la conservazione all'interno dell'apparecchio non deve essere rivestito con fogli di alluminio, carta oleata o carta assorbente. I rivestimenti interferiscono con la circolazione dell'aria fredda, rendendo l'apparecchiatura meno efficiente.
- Organizzare ed etichettare gli alimenti per ridurre le aperture delle porte e velocizzare le ricerche. Rimuovete tutti gli elementi necessari una volta e chiudete la porta il prima possibile.

3 Strutture e funzioni

3.1 Componenti chiave

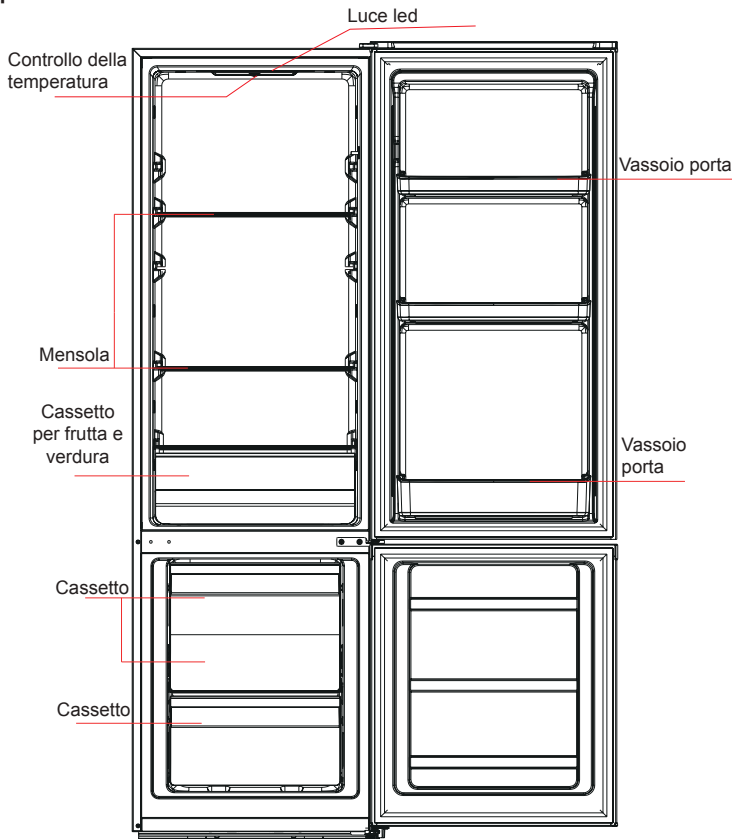

(L'immagine sopra è solo per riferimento. La configurazione attuale dipenderà dal prodotto fisico o dalla dichiarazione del distributore)

Camera refrigerata

- La Camera di Refrigerazione è adatta per la conservazione di una varietà di frutta, verdura, bevande e altri alimenti da consumare entro breve periodo. **Il tempo di conservazione suggerito è dai 3 a 5 giorni.**
- Gli alimenti da cuocere non devono essere messi nella camera refrigerata fino a quando non si sono raffreddati a temperatura ambiente.
- Si consiglia di sigillare gli alimenti prima di metterli in frigorifero.
- I ripiani in vetro possono essere regolati verso l'alto o verso il basso per una quantità ragionevole di spazio di riservazione e un facile utilizzo.

Camera di congelamento

- La camera di congelamento a bassa temperatura può mantenere gli alimenti freschi per lungo tempo ed è utilizzata principalmente per conservare cibi congelati e produrre ghiaccio.
- La camera di congelamento è adatta per la conservazione di carne, pesce, polpette di riso e altri alimenti da non consumare a breve termine.
- Pezzi di carne sono preferibilmente da dividere in piccoli pezzi per un congelamento rapido e di facile accesso.
- Notate bene che il cibo deve essere consumato entro il tempo di conservazione.
- La quantità massima di alimenti che può essere congelata in 24 ore è specificata sulla targhetta dell'apparecchio.

Cassetti, contenitori per alimenti, ripiani, ecc. Posizionati in base alla posizione nella foto sopra sono i più efficienti dal punto di vista energetico.

3.2 Funzioni

Controllo della temperatura

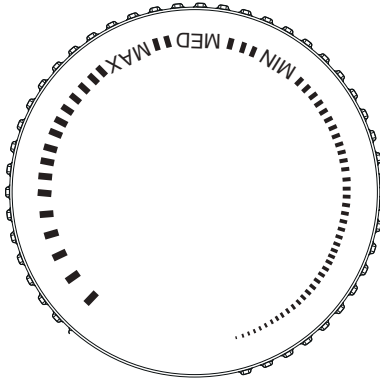

- Ruotare la manopola di controllo della temperatura su MAX, la temperatura interna del frigorifero si abbassa.
- Ruotare il termostato su MIN, la temperatura interna del frigorifero aumenterà.
- **Si prega di regolare la temperatura scegliendone una tra "MAX" e "MIN".**

4 Manutenzione e cura dell'apparecchio

4.1 Pulizia generale

- Le polveri dietro il frigorifero e sul terreno devono essere pulite tempestivamente per migliorare l'effetto di raffreddamento e il risparmio energetico.
- Controllate regolarmente la guarnizione della porta per assicurarsi che non siano presenti detriti. Pulite la guarnizione della porta con un panno morbido inumidito con acqua saponosa o detergente diluito.
- L'interno del frigorifero deve essere pulito regolarmente per evitare l'odore.
- Spegnerne l'alimentazione prima di pulire l'interno dell'apparecchio, rimuovere tutti gli alimenti, le bevande e i ripiani, i cassetti, ecc.
- Usate un panno morbido o una spugna per pulire l'interno del frigorifero, con due cucchiaini di bicarbonato di sodio e un litro di acqua tiepida. Poi risciacquate e pulite con un panno. Dopo la pulizia, aprite la porta e lasciatela asciugare naturalmente prima di accendere la corrente.
- Per le aree difficili da pulire nel frigorifero (come panini stretti, spazi vuoti o angoli), si consiglia di pulirle regolarmente con uno straccio morbido, una spazzola morbida, ecc. E, se necessario, in combinazione con alcuni strumenti ausiliari (come bastoncini sottili) per garantire l'assenza di contaminanti o accumuli di batteri in queste aree.
- Non utilizzare sapone, detersivo, polvere abrasiva, detergente spray, ecc., poiché potrebbero causare gli odori all'interno del frigorifero oppure contaminare gli alimenti.
- Pulire il telaio della bottiglia, i ripiani e i cassetti con un panno morbido inumidito con acqua saponata o detersivo diluito. Asciugate con un panno morbido o asciugate naturalmente.
- Pulite la superficie esterna del frigorifero con un panno morbido inumidito con acqua saponosa, detergente, ecc., e pulite asciutto.
- Non utilizzate spazzole dure, sfere d'acciaio, spazzole metalliche, abrasivi (come dentifrici), solventi organici (come alcol, acetone, olio di banana, ecc.), acqua bollente, oggetti acidi o alcalini, che potrebbero danneggiare la superficie del frigorifero e interni. L'acqua bollente e i solventi organici come il benzene possono deformare o danneggiare le parti in plastica.
- Non risciacquare direttamente con acqua o altri liquidi durante la pulizia al fine di evitare cortocircuiti o influire negativamente sulla prestazione dell'isolamento elettrico a causa dell'umidità.

Si prega di scollegare il frigorifero per lo sbrinamento e la pulizia.



4.2 Scongelamento

- Spegnerne il frigorifero.
- Rimuovere gli alimenti dal frigorifero e conservarli correttamente per evitare che si sciolgano.
- Pulire il tubo di scarico (usare materiali morbidi per evitare danni al rivestimento), preparare i contenitori dell'acqua per lo sbrinamento (prestare attenzione a pulire il vassoio di scarico dell'acqua del scomparto di compressore, ed evitare l'eccesso a terra).
- È possibile utilizzare la temperatura naturale per lo scongelamento naturale, è inoltre possibile utilizzare una pala del ghiaccio per eliminare la brina (usare una pala del ghiaccio in plastica o legno, per evitare danni al rivestimento o al tubo).
- Si può anche usare una quantità appropriata di acqua calda per accelerare lo sbrinamento, con un panno asciutto per asciugare l'acqua dopo lo sbrinamento.
- Dopo lo sbrinamento, rimettere gli alimenti nei cassetti e accendere il frigorifero.

4.3 Fuori servizio

- Interruzione di corrente: In caso di mancanza di corrente, anche se è d'estate, i cibi all'interno dell'apparecchio possono essere conservati per diverse ore; durante l'interruzione di corrente, le volte di apertura della porta devono essere ridotte e non devono più essere introdotti alimenti freschi nell'apparecchio.
- Inattivo a lungo: L'apparecchio deve essere scollegato e quindi pulito; quindi le porte vengono lasciate aperte per evitare l'odore.
- Spostamento: Prima che il frigorifero venga spostato, prendere tutti gli oggetti all'interno, fissare le partizioni di vetro, il supporto vegetale, i cassetti della camera di congelamento e così via con nastro adesivo e stringere i piedini di livellamento; chiudere le porte e fissarle con il nastro adesivo. Durante lo spostamento, l'apparecchio non deve essere posizionato o tenuto alla rovescia o orizzontalmente, né deve subire vibrazioni; l'inclinazione durante lo spostamento non deve essere superiore a 45°.

L'apparecchio deve funzionare continuamente una volta avviato. In generale, il funzionamento dell'elettrodomestico non deve essere interrotto; in caso contrario, la sua durata potrebbe esserne compromessa.

5 Risoluzione dei problemi

5.1 Risoluzione dei problemi

Puoi provare a risolvere i seguenti semplici problemi da solo. Se non possono essere risolti, contattare il servizio post-vendita.

Operazione fallita	Verificare se l'apparecchio è collegato all'alimentazione o se la spina è stata collegata bene Verificare se la tensione è troppo bassa Verificate se c'è un'interruzione di corrente o se sono intervenuti circuiti parziali
Odore	Gli alimenti odorosi devono essere avvolti strettamente Controllate se c'è del cibo avariato Pulite l'interno del frigorifero
Funzionamento da lungo tempo del compressore	Il funzionamento da lungo tempo del frigorifero è normale d'estate quando la temperatura ambiente è alta Non è suggeribile avere allo stesso tempo troppo cibo nell'apparecchio Il cibo deve essere raffreddato prima di essere messo nell'apparecchio Le porte sono aperte troppo spesso
La luce non si accende	Verificare se il frigorifero è collegato alla rete elettrica e se la lampada illuminante è danneggiata Fate sostituire la luce da uno specialista
Le porte non possono essere chiuse correttamente	La porta è bloccata da confezioni di cibo Troppo cibo messo dentro Il frigorifero è inclinato
Forte rumore	Controllate se il pavimento è in piano e se il frigorifero è posizionato in modo stabile Verificate che gli accessori siano collocati nelle posizioni corrette
La guarnizione della porta non è a tenuta	Rimuovete gli oggetti estranei dalla guarnizione della porta Riscaldare la guarnizione della porta e poi raffreddatela per il restauro (o soffiato con un essiccatore elettrico o utilizzate un asciugamano caldo per il riscaldamento)
Fuoriuscite della vaschetta d'acqua	Dal momento che è presente una quantità troppo elevata di alimenti nella camera, oppure la quantità d'acqua degli alimenti conservati è alta, l'acqua prodotta dallo scioglimento della brina è molta. Le porte non sono chiuse correttamente, con conseguente congelamento dovuto all'ingresso di aria e aumento di acqua dovuto allo sbrinamento
Ambiente caldo	Dissipazione del calore del condensatore integrato attraverso l'alloggiamento, che è normale Quando l'alloggiamento diventa caldo a causa di alta temperatura ambiente, la conservazione di troppo cibo o l'arresto del compressore è spento, fornire una ventilazione sana per facilitare la dissipazione del calore
Condensa superficiale	La condensa sulla superficie esterna e sulle guarnizioni della porta del frigorifero è normale quando l'umidità ambientale è troppo alta. Basta pulire la condensa con un panno pulito.
Rumore anormale	Buzz: Il compressore può produrre ronzii durante il funzionamento e i ronzii sono forti soprattutto all'avvio o all'arresto. È normale. Scricchiolazione: Il refrigerante che scorre all'interno dell'apparecchio può produrre scricchiolii, il che è normale.

Tabella 1 Classi climatiche

Classe	Simbolo	Intervallo di temperatura ambiente °C
Temperato esteso	SN	Da + 10 a + 32
Temperato	N	Da + 16 a + 32
Subtropicale	ST	Da + 16 a + 38
Tropicale	T	Da + 16 a + 43

Temperato esteso: 'questo apparecchio di refrigerazione è destinato ad essere utilizzato a temperature ambiente comprese tra 10°C e 32°C';

temperato: 'questo apparecchio di refrigerazione è destinato ad essere utilizzato a temperature ambiente comprese tra 16 °C e 32°C';

Subtropicale: 'questo apparecchio di refrigerazione è destinato ad essere utilizzato a temperature ambiente comprese tra 16 °C e 38 °C';

Tropicale: 'questo apparecchio di refrigerazione è destinato ad essere utilizzato a temperature ambiente comprese tra 16 °C e 43 °C';

È progettato per essere in conformità con il nuovo standard europeo:

Le parti nella tabella seguente possono essere acquisite tramite i seguenti canali ___:

Parte ordinata	Fornito da	Tempo minimo richiesto per la disposizione
termostati	Personale di manutenzione professionale	Almeno 7 anni dopo il lancio sul mercato dell'ultimo modello
sensori di temperatura	Personale di manutenzione professionale	Almeno 7 anni dopo il lancio sul mercato dell'ultimo modello
circuiti stampati	Personale di manutenzione professionale	Almeno 7 anni dopo il lancio sul mercato dell'ultimo modello
sorgenti luminose	Personale di manutenzione professionale	Almeno 7 anni dopo il lancio sul mercato dell'ultimo modello
maniglie	Riparatori professionali e utenti finali	Almeno 7 anni dopo il lancio sul mercato dell'ultimo modello
cardini della porta	Riparatori professionali e utenti finali	Almeno 7 anni dopo il lancio sul mercato dell'ultimo modello
vassoi	Riparatori professionali e utenti finali	Almeno 7 anni dopo il lancio sul mercato dell'ultimo modello
cestini	Riparatori professionali e utenti finali	Almeno 7 anni dopo il lancio sul mercato dell'ultimo modello
guarnizioni delle porte	Riparatori professionali e utenti finali	Almeno 10 anni dopo il lancio sul mercato dell'ultimo modello

Il periodo più breve per fornire i pezzi di ricambio post-vendita è__

Gentili Cliente

1. Se desiderate restituire o sostituire il prodotto, contattate il negozio dove hai acquistato.

(Ricordatevi di portare la fattura di acquisto)

2. Se il vostro prodotto si guasta e deve essere riparato, contattate il fornitore del servizio post-vendita.

Telefono:

Indirizzo email: