

## iQ500, Cappa a parete, 80 cm, Vetro nero LC81JAN60



### Accessori opzionali

HEZG9AS00S	Adattatore
LZ11BKB16	ACCESSORIO CAPP
LZ11BKP11	ACCESSORIO CAPP

- ✓ Motore iQdrive: silenzioso e ad alte prestazioni per un'efficiente eliminazione di odori e vapore.
- ✓ cookConnect: seleziona la potenza e regola l'illuminazione della tua cappa direttamente dal piano cottura.
- ✓ voiceControl: controlla le funzioni della cappa e l'illuminazione con semplici comandi vocali.
- ✓ Home Connect: l'app che rende la tua cappa più smart.
- ✓ LED light: ottima visibilità e atmosfera quando cucini

### Caratteristiche

#### Dati tecnici

Tipologia:	Wall-mounted
Lunghezza del cavo di alimentazione elettrica:	130.0 cm
Altezza:	450 mm
Dist.min.dal fornello elettr.:	450 mm
Dist.min.dal fornello gas:	650 mm
Peso:	25.0 kg
Tipo di controllo:	elettronico
Velocità di funzionamento:	3 velocità + 2 intensive
Massima potenza ricircolo aria con con stadio intensivo:	886 m³/h
Potenza massima ricircolo aria:	438 m³/h
Numero di luci:	2
Rumorosità:	60 dB(A) re 1 pW
Diametro dello sbocco d'uscita dell'aria:	150 mm
Materiale del filtro grassi:	Acciaio inossidabile lavabile
Codice EAN:	4242003934166
Dati nominali collegamento elettrico:	200 W
Corrente:	10 A
Tensione:	220-240 V
Frequenza:	50; 60 Hz
Tipo di spina:	Schuko
Tipo di installazione:	Montaggio a parete
Funzione post-cottura:	10 min



## iQ500, Cappa a parete, 80 cm, Vetro nero LC81JAN60

### Caratteristiche

- LC81JAN60
- Cappa inclinata a parete nero, 80 cm

#### Design:

- DesignCreative in vetro nero
- Installazione a parete
- Pannello principale in Vetro trasparente nero
- Accessori per montaggio a ricircolo con camino inclusi

#### Caratteristiche principali:

- Motore senza spazzole iQdrive: tecnologia altamente efficiente e silenziosa
- softLight : la luce si accende e si spegne in maniera graduale
- Regolazione luminosità : intensità della luce regolabile.
- Temperatura: 3500 k
- Intensità della luce: 422 lux
- Posizione Powerboost: la cappa può funzionare a un grado di aspirazione definito in modo da aumentare il grado di cattura degli odori particolarmente forti e le grandi quantità di vapore
- 2 zone di aspirazione: anteriore e posteriore
- 3 filtri antigrasso.

#### Comfort:

- 3 velocità di funzionamento, 1 stadio intensivo
- Reset automatico dal livello intensivo al livello normale dopo 6M

#### Connettività:

- Home Connect: controlla la tua cappa e seleziona i preferiti via smartphone o tablet
- cookConnect System: controllo della cappa attraverso l'elettronica del piano a induzione
- Intelligent hood automatic: la cappa adatta automaticamente il livello di aspirazione grazie alle informazioni che riceve dal piano cottura tramite Home Connect (è necessario collegare il piano e la cappa nell'app Home Connect)
- Controllo vocale abilitato (solo nei paesi in cui è disponibile questo servizio)
- Performance Profiles: scegli tra profilo standard, profilo performance o profilo silence per incrementare la potenza o ridurre la rumorosità tramite l'app Home Connect
- Illuminazione LED con calore regolabile: ti permette di adattare il calore della luce a seconda della tue necessità tramite l'app Home Connect
- Indicatore di saturazione e funzione reset per il filtro antigrasso ed antiodore disponibili tramite l'app Home Connect
- Le funzionalità di HomeConnect possono essere estese integrando numerose applicazioni di partner

#### Pulizia:

- Cornice internafacile da pulire
- Filtri metallici antigrasso lavabili in lavastoviglie

#### Performance installazione a ricircolo:

- Secondo il regolamento EN 61591 e EN/ IEC 60704-2-13 l'apparecchio può raggiungere i seguenti valori in modalità ricircolo

con il kit Clean Air plus recirculation kit, per montaggio senza camino (accessori inclusi): Livello 1: capacità di aspirazione 215 m3/h ; rumorosità 42 db (A) re1pW Livello 2: capacità di aspirazione 315 m3/h ; rumorosità 51 db (A) re1pW Livello 3: capacità di aspirazione 438 m3/h ; rumorosità 60 db (A) re1pW Livello Intensivo: capacità di aspirazione 886 m3/h ; rumorosità 78 db (A) re1pW

#### Informazioni tecniche:

- Assorbimento elettrico: 200 W
- Voltaggio: 220 - 240 V
- Sostenibilità:
- Made in Germany: prodotto in un sito di produzione a CO2 neutrale
- Imballaggio ecologico
- La tecnologia di soffiaggio più efficiente disponibile sul mercato
- Filtro antiodore disponibile come rigenerativo Filtro Long Life con durata di 10 anni
- Intelligent hood automatic per migliori risultati con il minimo consumo di energia

#### Dimensioni:

- Dimensioni per montaggio a ricircolo senza camino (HxWxD): 471 mm x 790 mm x 447 mm
- Cavo collegamento elettrico 1.3 m

## iQ500, Cappa a parete, 80 cm, Vetro nero LC81JAN60

### Disegni quotati

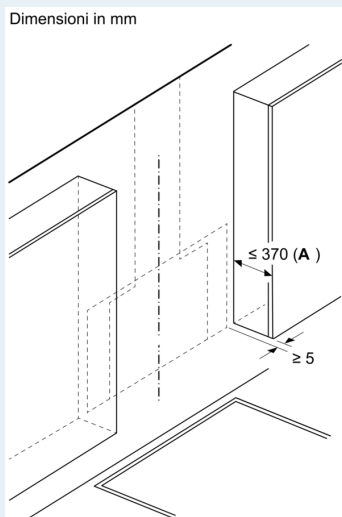

**A:** Profondità max. dei mobili a pensile laterali (incl. sportello) dovuta al montaggio del piano in vetro

Installare l'apparecchio davanti ai mobili a pensile, se questi sono più profondi di 370 mm

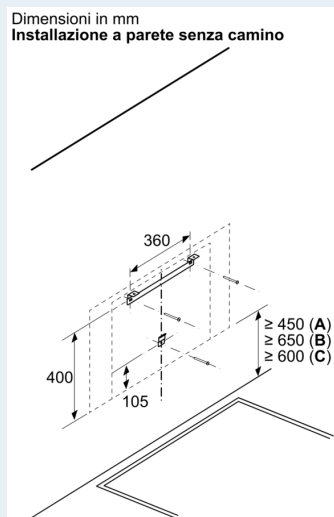

**A:** Elettrico  
**B:** Gas: dal bordo superiore del supporto pentola  
**C:** Elettrico: per Australia e Nuova Zelanda

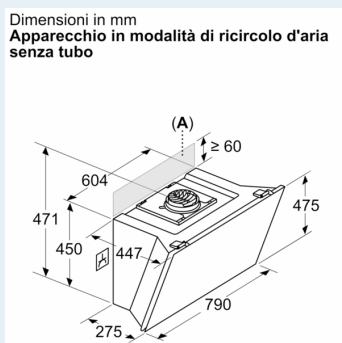

La presa pu essere applicata lateralmente o sulla parte superiore dell'apparecchio

**A:** Presa solo all'esterno dell'area contrassegnata

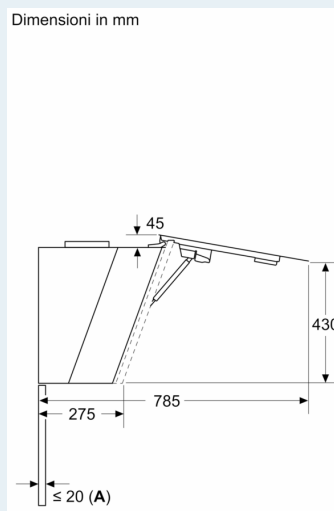

**A:** Spessore max. della parete posteriore