

Manuale dell'utente
Lavatrice

HW150-BP14986E

IT

Haier

Vi ringraziamo per aver deciso di acquistare un prodotto Haier.

Vi invitiamo a leggere con attenzione queste istruzioni prima di iniziare a usare il dispositivo. Le istruzioni contengono informazioni importanti che vi aiuteranno a trarre il meglio da questo dispositivo e vi garantiranno altresì sicurezza in fase di installazione, uso e manutenzione del dispositivo.

Conservare questo manuale in un luogo pratico, di modo da poterlo sempre consultare garantendo così un utilizzo sicuro e adeguato del dispositivo.

Qualora il dispositivo venga venduto, ceduto o lasciato nella vecchia abitazione in fase di trasferimento, accertarsi sempre di lasciare anche il manuale, di modo che il nuovo proprietario possa acquisire familiarità con il dispositivo e con le relative avvertenze di sicurezza.

Legenda



Avvertenza - Informazioni importanti per la sicurezza



Informazioni e suggerimenti generali



Informazioni ambientali

Smaltimento

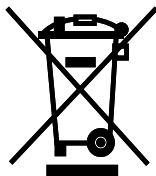

Contribuire alla protezione dell'ambiente e alla salute umana. Collocare l'imballaggio in contenitori adeguati per poterlo riciclare. Contribuire al riciclaggio dei rifiuti provenienti da dispositivi elettrici ed elettronici. Non smaltire i dispositivi recanti questo simbolo con i normali rifiuti domestici. Riportare il prodotto presso la struttura di riciclaggio locale o contattare il proprio ufficio municipale competente in merito.



ATTENZIONE!

Rischio di lesione o soffocamento!

Scollegare il dispositivo dalla presa di corrente. Tagliare il cavo di rete e smaltirlo. Togliere il blocco dell'oblò per evitare che bambini e animali restino bloccati all'interno dell'apparecchiatura stessa.

1- Informazioni di sicurezza	4
2- Descrizione del prodotto	7
3- Pannello di controllo	8
4- Programmi	12
5- Consumo	15
6- Uso quotidiano	16
7- Lavaggio eco	21
8- Manutenzione e pulizia	22
9- Guida alla risoluzione dei problemi	25
10- Installazione	28
11- Dati tecnici	32
12- Assistenza clienti	34

Leggere queste istruzioni per la sicurezza prima di utilizzare l'appa-



ATTENZIONE!

Prima di iniziare a usare il dispositivo

- ▶ Verificare che non vi siano danni verificatisi in fase di trasporto.
- ▶ Verificare che siano stati rimossi tutti i bulloni usati in fase di trasporto.
- ▶ Rimuovere completamente l'imballaggio e tenere fuori dalla portata dei bambini.
- ▶ Spostare sempre il dispositivo in due persone, dato che è molto pesante.

Uso quotidiano

- ▶ Questa apparecchiatura può essere usata da bambini a partire dagli 8 anni di età ed oltre e da persone con ridotte capacità fisiche, sensoriali o mentali o con scarsa esperienza o conoscenza sull'uso dell'apparecchiatura, solamente se sorvegliati o se sono stati istruiti relativamente all'uso sicuro dell'apparecchiatura stessa e se ne hanno compreso i rischi.
- ▶ Tenere i bambini di età inferiore ai 3 anni lontano dal dispositivo a meno che non siano sotto costante supervisione.
- ▶ I bambini non devono giocare con l'apparecchiatura.
- ▶ Evitare che bambini e animali si avvicinino all'apparecchiatura mentre l'oblò è aperto.
- ▶ Riporre gli agenti detergenti fuori dalla portata dei bambini.
- ▶ Chiudere le cerniere, riparare i fili allentati e fare attenzione agli oggetti di piccole dimensioni per evitare che il bucato si impigli all'interno. Ove necessario, servirsi di una borsa o di una retina adeguata.
- ▶ Non toccare o usare l'apparecchiatura quando ci si trova a piedi scalzi oppure quando si hanno mani o piedi umidi.
- ▶ Non coprire o ricoprire l'apparecchiatura in fase di funzionamento o subito dopo per consentire all'umidità o al bagnato di evaporare.
- ▶ Non posizionare fonti di calore, oggetti pesanti o umidi sopra l'apparecchiatura.
- ▶ Non usare o conservare detergenti infiammabili o agenti detergenti asciutti nelle immediate vicinanze dell'apparecchiatura.
- ▶ Non usare spray infiammabili nelle immediate vicinanze dell'apparecchiatura.
- ▶ Non lavare indumenti trattati con solventi all'interno dell'apparecchiatura senza averli prima asciugati all'aria.

**ATTENZIONE!****Uso quotidiano**

- ▶ Non togliere o inserire la spina in presenza di gas infiammabili.
- ▶ Non lavare a caldo materiali in gomma schiumosa o materiali simili alla spugna.
- ▶ Non lavare bucato sporco di farina.
- ▶ Non aprire il cassetto del detersivo durante il ciclo di lavaggio.
- ▶ Non toccare l'oblò durante il processo di lavaggio: si potrebbe surriscaldare.
- ▶ Non aprire l'oblò se il livello dell'acqua è visibilmente al di sopra del vetro dell'oblò.
- ▶ Non forzare l'apertura dell'oblò. L'oblò è dotato di un dispositivo di auto-blocco e si apre poco dopo il termine della procedura di lavaggio.
- ▶ Spegnerne l'apparecchiatura dopo ogni programma di lavaggio e prima di intraprendere eventuali interventi di manutenzione routinaria, quindi scollegare l'apparecchiatura dalla sorgente di alimentazione elettrica per risparmiare elettricità oltre che a fini di sicurezza.
- ▶ Tenere la presa e non il cavo in fase di scollegamento del dispositivo.

Manutenzione / pulizia

- ▶ Verificare che i bambini siano supervisionati se eseguono operazioni di pulizia e manutenzione.
- ▶ Scollegare il dispositivo dall'alimentazione elettrica prima di intraprendere qualsiasi intervento di manutenzione.
- ▶ Tenere pulita la parte bassa dell'oblò e aprire l'oblò e il cassetto del detersivo qualora il dispositivo non sia in uso, per evitare la formazione di cattivi odori.
- ▶ Non usare acqua spray o vapore per pulire il dispositivo.
- ▶ Sostituire un cavo danneggiato unicamente rivolgendosi al produttore, al suo agente di servizio o a persone debitamente qualificate per evitare di correre inutili rischi.
- ▶ Non cercare di riparare l'apparecchiatura da soli. In caso di riparazioni rimandiamo al nostro centro assistenza clienti.

Installazione

- ▶ L'apparecchiatura dovrebbe essere collocata in un luogo ben ventilato. Posizionare l'apparecchiatura in una zona in cui sia possibile aprire completamente l'oblò.
- ▶ Non installare mai l'apparecchiatura all'esterno, in un luogo umido o in zone che potrebbero essere soggette a perdite d'acqua come ad esempio vicino a un lavandino o sotto allo stesso. In caso di perdite di acqua, togliere la corrente e lasciare che la macchina si asciughi in modo naturale.



ATTENZIONE!

Installazione

- ▶ Installare o utilizzare l'apparecchio solo quando la temperatura è superiore a 5°C.
- ▶ Non mettere l'apparecchiatura direttamente sul tappeto o vicino a una parete o a mobili.
- ▶ Non installare il dispositivo direttamente esposto alla luce del sole o vicino a sorgenti di alimentazione (ad esempio: stufe, riscaldatori).
- ▶ Verificare che le informazioni elettriche sulla targhetta elettrica siano in linea con l'alimentazione disponibile. In caso contrario, contattare un elettricista.
- ▶ Non usare ciabatte e prolunghe.
- ▶ Verificare di utilizzare unicamente il cavo elettrico e il tubo forniti in dotazione.
- ▶ Verificare di non danneggiare il cavo elettrico e la presa. Qualora siano danneggiati, rivolgersi a un elettricista per effettuare la sostituzione.
- ▶ Servirsi di una presa con messa a terra separata per l'alimentazione che sia facilmente accessibile dopo l'installazione. L'apparecchiatura deve disporre di una messa a terra.
- ▶ Verificare che i giunti e i connettori del tubo siano saldamente fissati e che non vi siano perdite.

Uso previsto

Questa apparecchiatura è stata pensata per lavare unicamente capi che possono essere lavati in lavatrice. Attenersi sempre alle istruzioni fornite sull'etichetta di ogni indumento. L'apparecchiatura è stata progettata unicamente per un uso domestico in casa. Non è stata pensata per un uso di tipo commerciale o industriale.

Non sono ammesse modifiche o trasformazioni all'apparecchiatura. Un uso senza interruzioni potrebbe causare pericoli e perdita del servizio di copertura della garanzia, esponendo l'utente a responsabilità.

i Nota:

A causa di modifiche tecniche e modelli diversi, le illustrazioni nei seguenti capitoli potrebbero differire rispetto al modello attuale.

2.1 Immagine dell'apparecchiatura

Lato anteriore (Fig. 2-1):

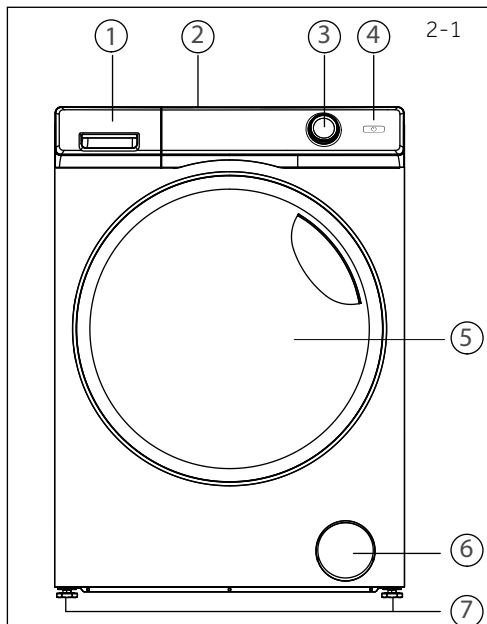

- | | |
|---------------------------|---------------------------------|
| 1 Cassetto del detersivo | 6 Filtro/
Aletta di servizio |
| 2 Piano di lavoro | 7 Piedini regolabili |
| 3 Selettore del programma | |
| 4 Pannello di controllo | |
| 5 Oblò | |

Lato posteriore (Fig. 2-2):

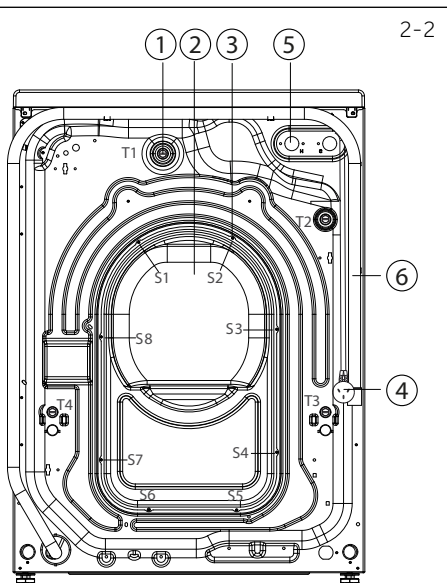

- | |
|---|
| 1 Bulloni di trasporto (T1-T4) |
| 2 Coperchio posteriore |
| 3 Viti del coperchio posteriore (S1-S8) |
| 4 Cavo di alimentazione |
| 5 Valvola di ingresso dell'acqua |
| 6 Tubo di scarico |

2.2 Accessori

Controllare gli accessori e la documentazione conformemente al presente elenco (Fig.:2-3):

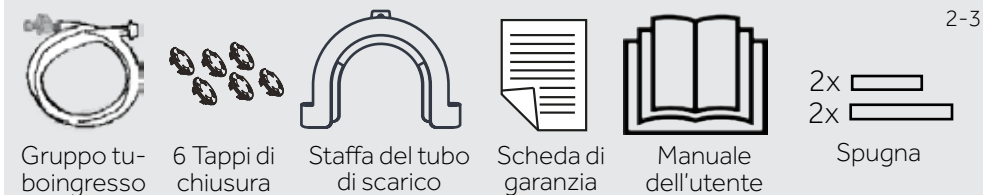

3-1

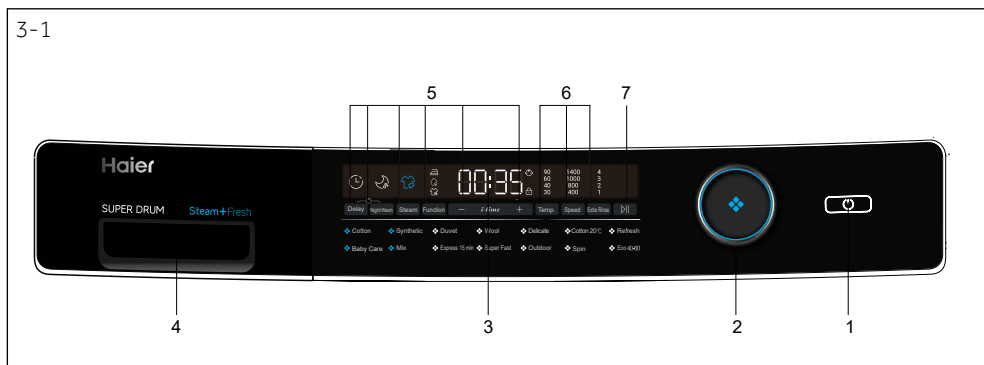

i Nota: Varietà

L'aspetto e le caratteristiche varieranno.

- | | | | |
|---------------------------|--------------------------|----------------------------|--------------------------|
| 1 Pulsante "Accensione" | 3 Display | 5 Pulsanti funzione | 7 "Pulsante Avvio/Pausa" |
| 2 Selettore del programma | 4 Cassetto del detersivo | 6 Pulsanti di impostazione | |

i Nota: Segnale acustico

Nei seguenti casi viene emesso un segnale acustico:

- ▶ quando viene premuto un pulsante
- ▶ al termine del programma
- ▶ quando viene girato il selettore programma
- ▶ in caso di guasti

Il segnale acustico può essere deselezionato ove necessario: cfr. USO QUOTIDIANO (P17 6.13).

3-2

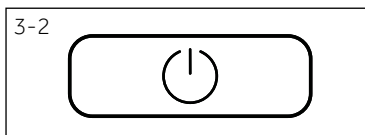

3.1 Tasto "ON/OFF"

Premere questo tasto (Fig. 3- 2) per eseguire l'accensione; il display si accende. Toccarlo per altri 3 secondi per spegnere l'apparecchiatura.

i Nota: Modalità

Il display passerà alla modalità standby "OFF" se la modalità di standby dura troppo a lungo

i Nota: Alimentazione.

Scollegare il cavo di alimentazione per disconnettere l'apparecchio dall'alimentazione.

3.2 Selettore programma

Ruotando la manopola (Fig. 3-3) è possibile selezionare uno dei 14 programmi; il relativo LED si accenderà e verranno visualizzate le impostazioni predefinite.

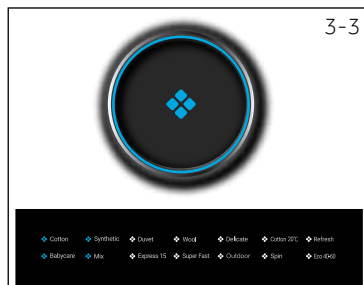

3.3 Display

Il display (Fig. 3-4) mostra le seguenti informazioni:

- ▶ Tempo di lavaggio
- ▶ Tempo di ritardo con l'opzione fine ritardata
- ▶ Codici di errore e informazioni di servizio
- ▶ Pulsanti funzione e pulsante "Start/Pausa"

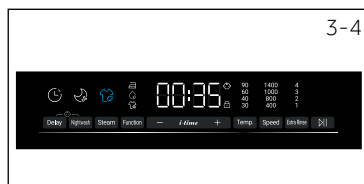

3.4 Cassetto del detersivo

Aprendo il cassetto per l'erogazione del detersivo, è possibile vedere i seguenti componenti (Fig. 3-5):

- 1: Scomparto per detersivo liquido o in polvere
- 2: Selettore aletta del detersivo, sollevarlo per detersivo in polvere, tenerlo premuto per detersivo liquido.
- 3: Scomparto per disinfettante.
- 4: Scomparto per ammorbidente.
- 5: Linguetta di blocco, premerla verso il basso per estrarre il cassetto per la distribuzione del detersivo.

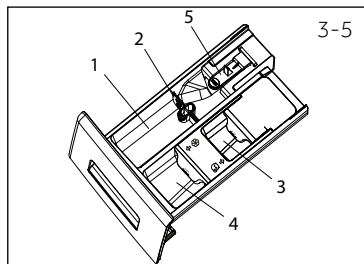

Per consigli sul tipo di detersivo adatto alle varie temperature di lavaggio rimandiamo al manuale del detersivo

3.5 Pulsanti funzione

I pulsanti funzione (pulsanti 3.5.1-3.5.5, Fig. 3-6) attivano funzioni aggiuntive ai programmi prima di iniziare il programma. Vengono visualizzati i relativi indicatori.

Spegnendo l'apparecchiatura o impostando un nuovo programma vengono disattivate tutte le opzioni. Qualora un pulsante abbia diverse opzioni, sarà possibile selezionare l'opzione desiderata premendo il pulsante in sequenza.

Per eliminare l'impostazione o annullare il processo di impostazione, premere il pulsante funzione fino a che le spie LED, oppure in caso di una sola opzione la spia LED, si spengono.

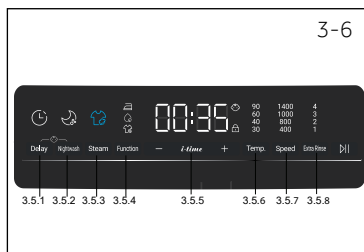

i Nota: Impostazioni di fabbrica

Per ottenere i risultati migliori in ogni lavaggio, Haier ha definito in modo corretto diverse impostazioni predefinite. Qualora non vi siano requisiti speciali vengono consigliate le impostazioni predefinite.

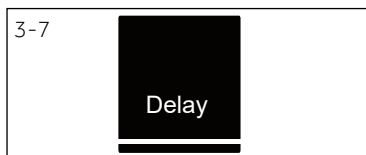

3.5.1-Tasto funzione "Fine ritardata"

Premere questo pulsante (Fig. 3-7) per avviare il programma di fine ritardata. La fine ritardata può essere aumentata a scaglioni di 30 minuti, da 0,5-24 ore (aggiungere tempo al tempo del programma originale). Ad esempio, display off 6:30 significa che la fine del ciclo del programma sarà fra 6 ore e 30 minuti. Toccare il pulsante "Start/Pausa" per attivare il ritardo di tempo. Non è applicabile al programma "Centrifuga".



3.5.2 Pulsante "Nightwash" (lavaggio notturno)

Premere questo pulsante (Fig. 3-8) per selezionare la funzione Nightwash per ottenere prestazioni migliori durante la notte. Tutti i segnali acustici verranno disattivati, ad eccezione del segnale di guasto. Al programma viene aggiunta una distribuzione del carico di bucato di 12 ore quando rimane 1 minuto.

i Nota: Nightwash

La velocità massima che può essere impostata è 800 giri al minuto quando si aggiunge il lavaggio notturno a un programma. Stira Facile è l'impostazione predefinita per il Nightwash. Il lavaggio notturno verrà annullato se la funzione Stira Facile viene disattivata.

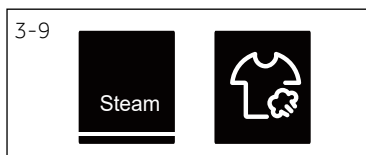

3.5.3 Pulsante "Steam wash" (Vapore)

Questa funzione (Fig. 3-9) è disponibile sui cicli Cotonne, Sintetici, Babycare, Misti. Quando viene selezionata, la funzione temperatura diventa non selezionabile. L'icona si accenderà quando vengono selezionati i cicli sopra indicati.

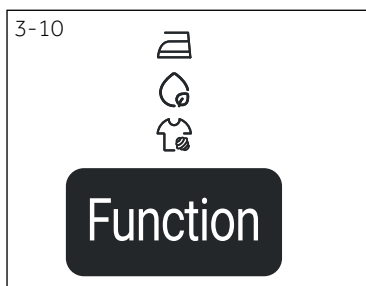

3.5.4 Pulsante "Funzione"

Premere questo pulsante (Fig.3-10) per scegliere le funzioni speciali.

I simboli sono spiegati di seguito.

Stiratura facile
Stiro facile

Anti Allergico

Intensivo



3.5.5-Pulsante funzione " i-time "

Questa funzione (Fig. 3-11) intensifica differenti tempi di pulizia. L'"i-time" non può funzionare nella modalità lavaggio singolo, funzione centrifuga e autopulizia facile.

3.6 Pulsanti di impostazione

Nei programmi è possibile configurare impostazioni individuali per la temperatura dell'acqua (Temp.), la velocità di centrifuga (Speed) e i tempi di risciacquo extra (Extra Risciacquo). Ogni impostazione ha diverse opzioni per impostare dal minimo al massimo.

Nota: Impostazioni

Le impostazioni non sono disponibili su alcuni programmi.

3.6.1-Pulsante di impostazione "Temp."

Toccare questo pulsante (Fig. 3-12) per modificare la temperatura di lavaggio del programma. Qualora non si illumini nessun valore l'acqua non verrà riscaldata.

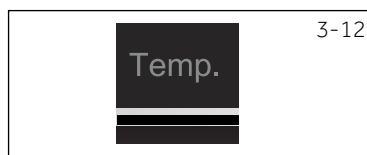

3.6.2-Pulsante impostazione "Velocità"

Toccare questo pulsante (Fig. 3-13) per modificare o deselezionare la centrifuga del programma. Qualora nessun valore si illumini il bucato non verrà sottoposto a centrifuga.



3.6.3 Pulsante funzione "Risciacquo extra"

Toccare questo pulsante (Fig. 3-14) per risciacquare il bucato più intenso con acqua fresca. Questa opzione è particolarmente consigliata per le persone con una pelle sensibile. Premendo il pulsante diverse volte sarà possibile selezionare da uno a tre cicli aggiuntivi. Il tempo di risciacquo aggiuntivo si illuminerà quando selezionato.



3.7 Pulsante "Start/Pausa"

Premere questo pulsante (Fig. 3-15) per avviare un programma selezionato. Premendolo di nuovo l'apparecchio verrà messo in pausa e lo sportello verrà sbloccato quando l'apparecchio è in funzione. Potrebbero essere necessari alcuni secondi per sbloccare lo sportello. I tempi di risciacquo extra si illumineranno quando viene selezionato.



3.8 Blocco bambini

Premere contemporaneamente per 3 secondi i pulsanti "Ritardo" e "Nightwash" (Fig. 3-16) su tutti gli elementi del pannello per l'attivazione pulsanti. L'indicatore del blocco bambini si accende quando il blocco bambini funziona. Questa funzione è opzionale quando la macchina è in funzione.

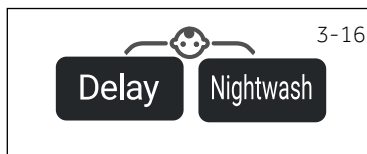

Programmi di lavaggio

I programmi di lavaggio sono ottimizzati per tipi specifici di bucato. Selezionare il programma che più si avvicina ai capi da lavare. Le impostazioni mostrate in **grassetto** sono le impostazioni consigliate per il programma

◦ Opzionale, / Non disponibile

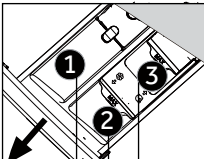

Scomparto detergente per:

- 1** Detersivo liquido o detersivo in polvere
- 2** Ammorbidente o prodotto per la cura dei capi
- 3** Disinfettante

Programma	Carico massimo in kg	Temperatura in °C ²⁾				Tipo di tessuto	Velocità di centrifuga in giri/min	Risciacquo +
			1	2	3			
Cotone	15	90	◦	◦	/	Cotone	1400	3
		60					1000	2
		40					800	1
		30					400	-
		-					-	-
Sintetici	15	60	◦	◦	/	Tessuti sintetici o misti	1000	3
		40					800	2
		30					400	1
		-					-	-
Piumone	3	40	◦	◦	/	Piumone	800	2
		30					400	1
		-					-	-
Lana	3	40	◦	◦	/	Tessuti lavabili a macchina, in lana o con contenuto di lana	800	2
		30					400	1
		-					-	-
Delicati	3	30	◦	◦	/	Bucato delicato e seta	400	1
		-					-	-
Cotone 20 °C	15	/	◦	◦	/	Cotone	1000	3
							800	2
							400	1
							-	-
Refresh	1	/	/	/	/	Cotone/Sintetici	/	/
Baby Care	7,5	90	◦	◦	/	Cotone/Sintetici	1000	2
		60					800	1
		40					400	-
		30					-	-
		-					-	-

◦ Opzionale, / Non disponibile

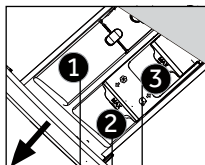

Scoperto detergente per:

- ① Detersivo liquido o detersivo in polvere
- ② Ammorbidente o prodotto per la cura dei capi
- ③ Disinfettante

Programma	Carico massimo in kg	Temperatura in °C ²⁾				Tipo di tessuto	Velocità di centrifuga in giri/min	Risciacquo +
			1	2	3			
Misti	15	60 40 30 -	◦	◦	/	Bucato misto, leggermente sporco in cotone e sintetico	1000 800 400 -	3 2 1 -
Express 15 min.	2	40 30 -	◦	◦	/	Cotone/Sintetici	1400 1000 800 400 -	2 1 -
Super veloce	7,5	40 30 -	◦	◦	/	Cotone/Sintetici	1000 800 400 -	1 -
Outdoor	7,5	40 30 -	◦	◦	/	Cotone, lino e sintetici	1000 800 400 -	1 -
Centrifuga	15	/	/	/	/	Tutti i tessuti	1400 1000 800 400 -	/
Eco 40 -60	15	/	◦	◦	/	Cotone/lino	1400	/





Nota: Indice

1. Il carico massimo si riferisce al peso della biancheria asciutta; 2. "-" si riferisce alla luce del display spenta per l'impostazione corrispondente. Per l'impostazione della temperatura si intende che l'acqua in ingresso non verrà riscaldata; per l'impostazione della velocità si intende l'assenza di centrifuga per il programma selezionato; per l'impostazione del risciacquo extra si intende l'assenza di risciacquo extra.
3. Scegliere la temperatura di lavaggio a 90°C solo per particolari esigenze igieniche.
4. Ridurre la quantità di detersivo per Express 15 e Super Fast perché la durata del programma è breve.
5. La raccomandazione sul carico di biancheria per la modalità "Refresh" è un capo unico per l'abbigliamento per adulti, non più di 5 pezzi per l'abbigliamento da bambini.
6. Il design e le specifiche sono soggetti a modifiche senza preavviso, ai fini del miglioramento della qualità.

Le funzioni riportate di seguito sono disponibili su programmi specifici per fornire prestazioni migliorate.

"O" indica che la funzione può essere selezionata per il programma.

"-" indica che quella funzione non può essere selezionata per il programma.

Programma	Opzioni						i-time
	Ritardo	Nightwash	Vapore	Funzione			
							
Cotone	o	o	o	o	o	o	o
Sintetici	o	o	o	o	o	o	o
Piumone	o	o	-	o	o	-	o
Lana	o	o	-	o	o	-	o
Delicati	o	o	-	o	o	-	o
Cotone 20 °C	o	-	-	-	-	-	-
Refresh	-	-	-	-	-	-	-
Baby Care	o	o	o	o	o	o	o
Misti	o	o	o	o	o	o	o
Espress 15 min.	o	o	-	o	o	-	o
Super veloce	o	o	-	o	o	-	o
Outdoor	o	o	-	o	o	o	o
Centrifuga	-	o	-	o	-	-	-
Eco 40-60	o	-	-	-	-	-	-

Nota: Funzione secondaria

La funzione secondaria Intenso non può essere selezionata per i programmi Piumino, Delicato, Express 15, Super Veloce.

I valori di consumo indicati potrebbero variare a seconda delle condizioni locali.

Programma	Temperatura in °C	Carico massimo in kg	Consumo energetico in kWh	Consumo di acqua in L	Tempo di lavaggio in h:min	Prestazioni di asciugatura centrifuga in %
Eco 40-60*	40	5				
	60	5				
	60	15				

Programma Standard per Classificazione Energetica conformemente a 2010/30 EU: "Eco 40-60" "60°C/40°C" con impostazione velocità "max. spin" (massima centrifuga). I programmi standard Eco 40-60 sono adatti per lavare la biancheria di cotone normalmente sporca a 40°C o 60°C. Sono i programmi più efficienti in termini di consumo combinato di energia e acqua per il bucato in cotone. La temperatura dell'acqua usata potrebbe variare rispetto alla temperatura del ciclo indicata.



Nota: Peso automatico

L'apparecchiatura è dotata di un sistema di riconoscimento del carico. Con un carico piccolo, energia, acqua e tempo di lavaggio verranno ridotti automaticamente in alcuni programmi.

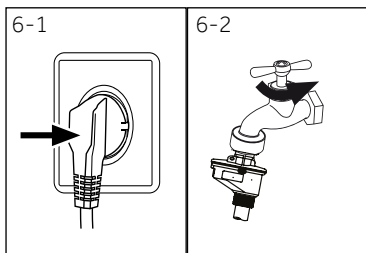

6.1 Alimentazione

Collegare la lavatrice a una sorgente di alimentazione (da 220V a 240V~/50Hz; Fig. 6-1). Rimandiamo inoltre alla sezione **INSTALLAZIONE**.

6.2 Collegamento dell'acqua

- ▶ Prima di eseguire il collegamento controllare la pulizia e verificare che l'ingresso dell'acqua non sia ostruito.
- ▶ Aprire il rubinetto (Fig.6-2).

i Nota: Ermeticità

Prima dell'uso controllare la presenza di perdite nei giunti fra il rubinetto e il tubo di ingresso attivando il rubinetto.

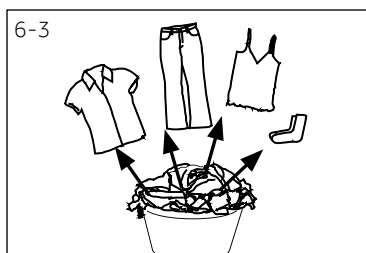

6.3 Preparazione del bucato

- ▶ Ordinare gli indumenti a seconda del tessuto (cotone, sintetici, lana o seta) e a seconda del livello di sporchezza (Fig. 6-3). Prestare attenzione alle etichette sugli indumenti che forniscono indicazioni a livello di lavaggio.
- ▶ Separare gli indumenti bianchi da quelli colorati. Lavare prima a mano gli indumenti colorati per verificare che non perdano colore o si rovinino.
- ▶ Svuotare le tasche (chiavi, monete, ecc.) e togliere gli oggetti decorativi più duri (ad esempio spille).
- ▶ Gli indumenti senza orli, i capi delicati e i tessuti delicati come ad esempio le tende sottili, vanno messi in un apposito sacchetto pensato per questa tipologia di indumenti (il lavaggio a mano o il lavaggio a secco sarebbero due opzioni migliori).
- ▶ Chiudere cerniere, chiusure in velcro e gancetti, verificare che i bottoni siano saldamente cuciti.
- ▶ Mettere i capi più particolari, ad esempio quelli senza orlo, oppure quelli delicati (intimo) e quelli piccoli come ad esempio calzini, cinghie, reggiseni, ecc. all'interno di un sacchetto da lavaggio.
- ▶ Srotolare i pezzi più grandi di tessuto quali ad esempio lenzuola, copriletto, ecc.
- ▶ Capovolgere i jeans i tessuti stampati, decorati o particolarmente carichi di colore; se possibile, lavare separatamente.



CAUTELA!

Gli articoli non in tessuto, come anche quelli piccoli, sfilacciati o con estremità appuntite potrebbero causare anomalie di funzionamento e danni sia agli indumenti che alle apparecchiature.

Tabella per prendersi cura degli indumenti

Lavaggio		
 Lavabile fino a 95°C lavaggio normale	 Lavabile fino a 60°C lavaggio normale	 Lavabile fino a 60°C lavaggio delicato
 Lavabile fino a 40°C lavaggio normale	 Lavabile fino a 40°C lavaggio delicato	 Lavabile fino a 40°C lavaggio extra delicato
 Lavabile fino a 30°C lavaggio normale	 Lavabile fino a 30°C lavaggio delicato	 Lavabile fino a 30°C lavaggio extra delicato
 Lavabile a mano max. 40°C	 Non lavare	
Candeggio		
 E' consentito qualsiasi tipo di candeggio	 Solo ossigeno/ no cloro	 Non candeggiare
Asciugatura		
 Asciugabile in asciugatrice temperatura normale	 Asciugabile in asciugatrice a bassa temperatura	 No asciugatrice
 Asciugatura su filo	 Asciugatura in piano	
Stiro		
 Stirare ad una temperatura massima di 200 °C	 Stirare ad una temperatura media non superiore a 150°C	 Stirare a bassa temperatura non oltre 110 °C; senza vapore (lo stiraggio a vapore può causare danni irreversibili)
 Non stirare		
Cura professionale per vostri tessuti		
 Lavaggio a secco in tetracloroetilene	 Lavaggio a secco in idrocarburi	 No lavare a secco
 Pulizia a umido professionale	 No pulizia a umido professionale	

6.4 Caricamento dell'apparecchiatura

- ▶ Inserire il bucato, un pezzo alla volta
- ▶ Non sovraccaricare. Si prega di notare che il carico massimo varia a seconda dei programmi! Regola per il carico massimo: Lasciare uno spazio libero di quindici cm circa fra il carico e la parte superiore del cestello.
- ▶ Chiudere l'oblò facendo attenzione. Verificare che non vi siano degli indumenti che ostruiscono.

6.5 Selezionare il detersivo

- ▶ L'efficacia e le performance di lavaggio sono determinate dalla qualità del detersivo usato.
- ▶ Servirsi unicamente di detersivi approvati per essere usati all'interno di lavatrici.
- ▶ Ove necessario, servirsi di detersivi specifici, ad esempio per indumenti sintetici e in lana.
- ▶ Attenersi sempre alle indicazioni fornite dal produttore del detersivo.
- ▶ Non usare agenti detersivi secchi come ad esempio tricloroetilene e prodotti simili.

Scegliere il detersivo migliore

Programma	Tipo di detersivo				
	Quotidiano	Colore	Delicati	Speciale	Ammorbidente
Cotone	L/P	L/P	-	-	o
Sintetici	-	-	L/P	-	o
Piumone	-	-	L	L/P	o
Lana	-	-	L/P	L/P	o
Delicati	-	-	-	L/P	o
Cotone 20 °C	L/P	L/P	-	-	o
Refresh	-	-	-	-	-
Baby Care	L/P	L/P	-	-	o
Misti	L/P	L/P	-	-	o
Espress 15 min.	L	L	-	-	o
Super veloce	L/P	L/P	-	-	o
Outdoor	-	-	L/P	L/P	o
Centrifuga	-	-	-	-	-
Eco 40-60	L/P	L/P	-	-	o

L = detersivo gel-/liquido P = detersivo in polvere O = opzionale - = no

Qualora si usi detersivo liquido, consigliamo di non attivare l'opzione fine ritardata.

Consigliamo di usare:

- ▶ Polvere per il bucato: da 20°C a 90°C* (miglior utilizzo: 40-60°C)
- ▶ Detersivo per i colori: da 20°C a 60°C (miglior utilizzo: 30-60°C)
- ▶ Detersivo lana/delicati: da 20°C a 30°C (miglior utilizzo:)

*Scegliere una temperatura di lavaggio 90°C solo per particolari requisiti igienici.

* Se si sceglie la temperatura dell'acqua di 60°C o superiore, consigliamo di utilizzare meno detersivi, utilizzando un disinfettante speciale, adatto per il cotone o per i tessuti sintetici.

* E' meglio utilizzare un detersivo in polvere che faccia poca schiuma o non ne produca affatto.

6.6 Aggiunta di detersivo

1. Far fuoriuscire il cassetto del detersivo.
2. Versare le sostanze chimiche necessarie all'interno degli scomparti corrispondenti (Fig. 6- 4)
3. Spingere nuovamente all'interno il cassetto.

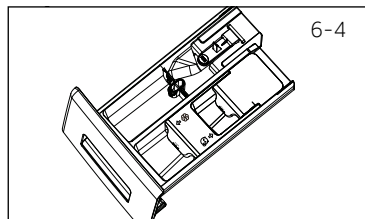

Nota:

- ▶ Togliere i residui di detersivo prima del ciclo di lavaggio successivo dal cassetto del detersivo.
- ▶ Non usare in modo eccessivo detersivi o ammorbidenti.
- ▶ Attenersi alle istruzioni fornite sulla confezione del detersivo.
- ▶ Riempire sempre con detersivo prima dell'inizio del ciclo di lavaggio.
- ▶ Il detersivo liquido concentrato dovrebbe essere diluito prima di essere aggiunto.
- ▶ L'uso migliore per il detersivo liquido prevede di usare una palla di dosaggio, messa insieme al bucato all'interno della lavatrice.
- ▶ Non usare detersivo liquido se è stato selezionato "end time delay" (ritardo fine).
- ▶ Scegliere con attenzione le impostazioni del programma a seconda dei simboli sulle etichette del bucato e conformemente alla tabella programma.

6.7 Accendere l'apparecchiatura

Premere il pulsante di accensione, per accendere l'elettrodomestico (Fig. 6-5). Il LED del pulsante "Start/Pausa" lampeggia.

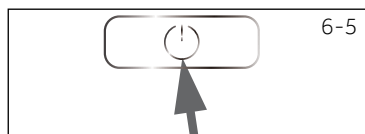

6.8 Selezionare un programma

Per ottenere risultati di lavaggio impeccabili, selezionare un programma che si adatti al livello di sporcizia, e al tipo di bucato.

Ruotare la manopola del programma (Fig. 6-6) per selezionare il programma giusto. Il LED del programma relativo si accende e vengono visualizzate le impostazioni predefinite.

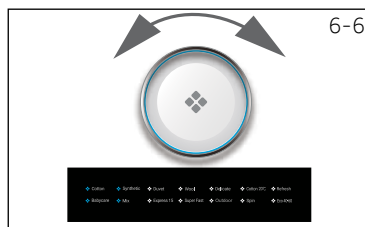

6.9 Aggiungere singole opzioni

Selezionare le opzioni e le impostazioni richieste (Fig. 6- 7); fare riferimento alla sezione PANNELLO DI CONTROLLO.

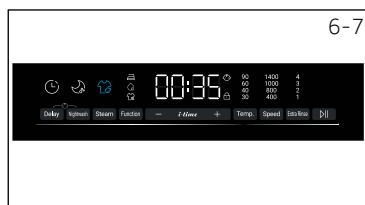

6-8



6.10 Avvio programma di lavaggio

Premere il pulsante "Start/Pausa" (Fig. 6-8) per iniziare. Il LED del pulsante "Start/Pausa" smette di lampeggiare e resta acceso fisso

L'apparecchiatura opera conformemente alle impostazioni attuali. Le modifiche sono possibili solo annullando il programma.

6.11 Interrompere/annullare il programma di lavaggio

Per interrompere un programma in esecuzione premere delicatamente il pulsante "Start/Pausa". Il LED sopra al pulsante lampeggia. Premerlo nuovamente per riprendere il funzionamento.

Per annullare un programma in esecuzione e tutte le sue impostazioni individuali

1. Premere il pulsante "Start/Pausa" per interrompere il programma in funzione.
2. Premere il pulsante di accensione e spegnimento per circa 2 secondi per spegnere l'apparecchiatura.
3. Selezionare "Centrifuga" e "Nessuna velocità", quindi eseguire il programma per scaricare l'acqua.
4. Selezionare un nuovo programma e avviarlo.

6.12 Dopo il lavaggio



Nota: Blocco oblò

- Per ragioni di sicurezza l'oblò della lavatrice viene di norma parzialmente bloccato durante il ciclo di lavaggio. Sarà possibile aprire l'oblò solo alla fine del programma o dopo aver annullato correttamente il programma (cfr. descrizione più sopra).
- In caso di livello dell'acqua alto, temperatura dell'acqua alta e durante la centrifuga non è possibile aprire l'oblò; **LoC 1-** viene visualizzato

1. Al termine del ciclo del programma viene visualizzato **End**.
2. L'apparecchiatura si spegne automaticamente.
3. Togliere il bucato non appena possibile in modo delicato, evitando così che si increspi ulteriormente.
4. Spegner l'alimentazione di acqua.
5. Togliere il cavo di alimentazione.
6. Aprire l'oblò per evitare la formazione di umidità e cattivi odori. Lasciarlo aperto mentre l'apparecchiatura non è in funzione.



Nota: Modalità Standby / Modalità di risparmio energetico

L'apparecchiatura accesa passa in modalità standby se non viene attivata entro 2 minuti prima dell'avvio del programma oppure al termine del programma stesso. Il display si spegne. Ciò consente di risparmiare energia. Per interrompere la modalità standby premere il pulsante "Start/Pausa".

6.13 Attivare o disattivare il segnale acustico

Il segnale acustico può essere deselezionato ove necessario:

1. Accendere l'apparecchiatura.
2. Selezionare il programma Centrifuga.
3. Toccare contemporaneamente il pulsante "Extra risciacquo" e il pulsante "+" per 3 secondi. "bEEP OFF" viene visualizzato e il segnale acustico viene disattivato.

Per attivare il segnale acustico premere questi nuovamente questi due pulsanti. "Verrà visualizzato **bEEP On**".



Uso rispettoso dell'ambiente

- ▶ Per sfruttare al meglio l'energia, l'acqua, il detergente e il tempo consigliamo di attenersi alle indicazioni relativamente al carico massimo.
- ▶ Non sovraccaricare (lasciare lo spazio di una mano sopra al bucato).
- ▶ Per indumenti leggermente sporchi, selezionare il programma Express 15 min.
- ▶ Applicare dosaggi esatti per ogni lavaggio.
- ▶ Scegliere la temperatura di lavaggio adeguata più bassa possibile - i detergenti moderni sono già efficaci a temperature inferiori ai 60°C.
- ▶ Alzare i valori predefiniti solo in caso di elevato livello di sporco.
- ▶ Selezionare la velocità di centrifuga massima qualora venga asciugata un'asciugatrice domestica.

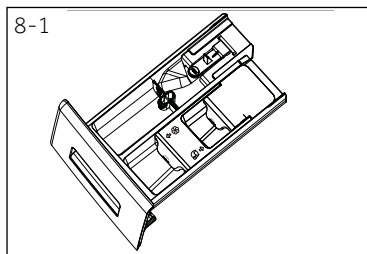

8.1 Pulizia del cassetto del detersivo

Verificare sempre che non vi siano residui di detersivo. Pulire il cassetto a intervalli regolari (Fig. 8-1):

1. Estrarre il cassetto fino a che non si ferma.
2. Premere il pulsante di rilascio, quindi rimuovere il cassetto.
3. Lavare il cassetto con acqua fino a che non sarà pulito, quindi reinserire il cassetto nell'apparecchiatura.

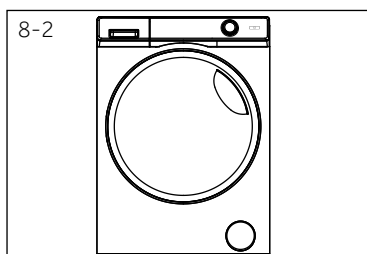

8.2 Pulizia dell'apparecchiatura

- ▶ Scollegare la macchina durante le operazioni di pulizia e manutenzione.
- ▶ Servirsi di un panno morbido con un detergente liquido per pulire l'alloggiamento della macchina (Fig. 8-2) e le componenti in gomma.
- ▶ Non usare agenti chimici organici o solventi corrosivi.

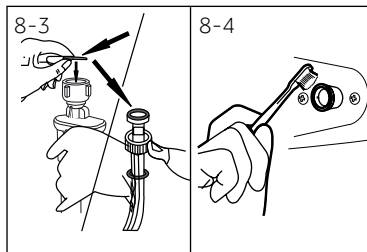

8.3 Valvola di ingresso dell'acqua e filtro della valvola di ingresso

Per evitare ostruzioni nell'erogazione dell'acqua con sostanze solide come il calcare, pulire regolarmente il filtro della valvola di ingresso.

- ▶ Scollegare il cavo di alimentazione e chiudere l'alimentazione idrica.
- ▶ Svitare il tubo di ingresso dell'acqua sulla parte posteriore (Fig. 8-3) dell'apparecchiatura oltre che sul rubinetto.
- ▶ Lavare i filtri servendosi di acqua e spazzola (Fig. 8-4).
- ▶ Inserire il filtro, quindi installare il tubo di ingresso.

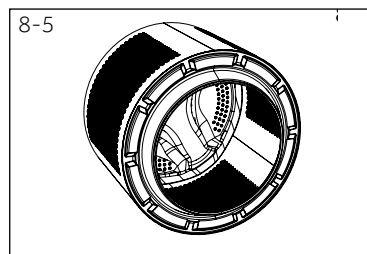

8.4 Pulizia del cestello

- ▶ Togliere oggetti lavati per sbaglio, in particolare parti in metallo, come ad esempio spille, monete, ecc, dal cestello (Fig. 8-5) dato che causano macchie di ruggine e danni.
- ▶ Servirsi di un detersivo senza cloro per la rimozione delle macchie di ruggine. Osservare i segnali di avvertenza del produttore dell'agente detersivo.
- ▶ Non usare oggetti pesanti o lana di roccia per le operazioni di pulizia.



Nota: Pulizia cestello

Per interventi di manutenzione regolare consigliamo di avviare il programma "Pulizia cestello" senza carico per eliminare i possibili residui con cadenza trimestrale. Aggiungere un po' di detersivo nello scomparto dell'agente di lavaggio (2) - oppure usare un detersivo speciale.

8.5 Lunghi periodi di inutilizzo

Se l'elettrodomestico viene lasciato inattivo per un periodo più lungo di tempo:

1. Togliere la spina elettrica (fig. 8-6).
2. Spegnerne l'alimentazione idrica (Fig. 8-7).
3. Aprire l'oblò per evitare la formazione di umidità e cattivi odori. Lasciare l'oblò aperto quando non si utilizza il prodotto.

Prima dell'uso successivo controllare con attenzione il cavo di alimentazione, la linea di ingresso dell'acqua e il tubo di scarico. Verificare che tutto sia installato correttamente e che non vi siano perdite.

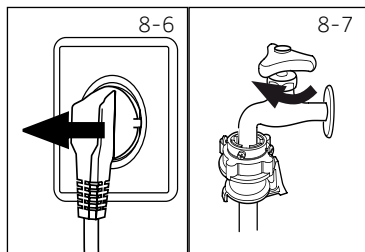

i Nota: Pulizia cestello

Per interventi di manutenzione regolare consigliamo di avviare il programma "Pulizia cestello" senza carico per eliminare i possibili residui con cadenza trimestrale. Aggiungere un po' di detersivo nello scomparto dell'agente di lavaggio (2) - oppure usare un detersivo speciale.

8.6 Filtro della pompa

Pulire il filtro una volta al mese e controllare il filtro della pompa per verificare se il dispositivo:

- ▶ Non scarica l'acqua.
- ▶ Non centrifuga.
- ▶ Fa rumori anomali in fase di funzionamento.

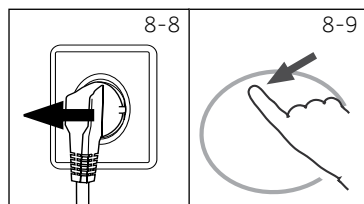

ATTENZIONE!

Attenzione! Rischio di scottatura! L'acqua all'interno del filtro della pompa può essere molto calda! Prima di qualsiasi azione, assicurarsi che l'acqua si sia raffreddata.

1. Spegnerne e scollegare la macchina (Fig. 8-8).
2. Aprire l'aletta di servizio. E' possibile utilizzare sia una moneta che un cacciavite (Fig. 8- 9).
3. Disporre di un contenitore piano per raccogliervi l'acqua (Fig. 8-10). Il quantitativo di acqua potrebbe essere elevato!
4. Estrarre il tubo di scarico e tenere l'estremità sopra al contenitore (Fig. 8-10).
5. Estrarre il tappo-guarnizione dal tubo di scarico (Fig. 8-10).
6. Dopo lo scarico completo, chiudere il tubo di scarico (Fig. 8- 11) e spingerlo di nuovo nella macchina.
7. Svitare e togliere in senso anti-orario il filtro della pompa (Fig. 8-12).
8. Rimuovere i contaminanti e lo sporco (Fig. 8- 13).

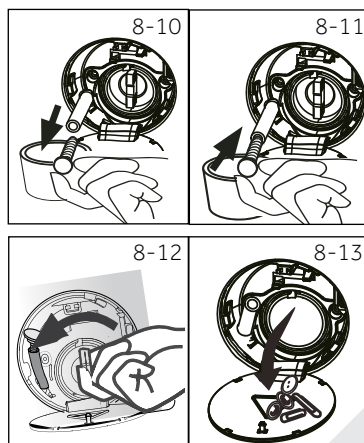

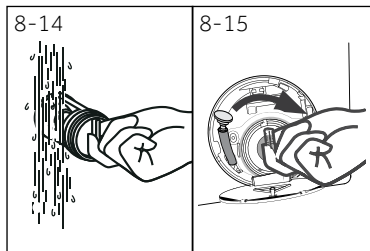

9. Pulire accuratamente il filtro della pompa, ad es. usando acqua corrente (Fig. 8- 14).
10. Riposizionarlo accuratamente (Fig. 8-15).
11. Chiudere l'aletta di servizio.



CAUTELA!

- ▶ La guarnizione del filtro della pompa deve essere pulita e non danneggiata. Qualora il coperchio non sia completamente chiuso, l'acqua potrebbe fuoriuscire.
- ▶ Il filtro deve essere in posizione, oppure potrebbe portare a perdite.

Molti dei problemi più ricorrenti possono essere risolti senza competenze specifiche. In caso di problemi controllare tutte le possibilità indicate e attenersi alle seguenti istruzioni prima di contattare il servizio post vendita. Cfr. ASSISTENZA CLIENTI.



ATTENZIONE!

- ▶ Prima di eseguire qualunque intervento di manutenzione, spegnere l'apparecchio ed estrarre la spina dalla presa.
- ▶ Gli interventi di manutenzione sulla strumentazione elettrica vanno eseguiti unicamente da elettricisti esperti, dato che l'esecuzione di riparazioni in modo non adeguato può causare gravi danni alla strumentazione.
- ▶ Un cavo di alimentazione danneggiato va sostituito unicamente dal produttore, dal suo agente di servizio o da persone qualificate al fine di evitare pericoli.

9.1 Codici informativi

I seguenti codici vengono visualizzati unicamente per informazioni relative al ciclo di lavaggio. Non è richiesto nessun intervento.

Codice	Messaggio
<i>t:25</i>	Il tempo del ciclo di lavaggio restante sarà di 1 ora e 25 minuti
<i>6:30</i>	Il tempo del ciclo di lavaggio restante, compreso il ritardo del tempo di fine ritardata sarà di 6 ore e 30 minuti
<i>P-- 1/2/3</i>	Vengono scelti 1/2/3 risciacqui aggiuntivi (cfr. i PULSANTI FUNZIONE "Risciacquo extra").
<i>End</i>	Il ciclo di lavaggio è concluso. L'apparecchiatura si spegne automaticamente.
<i>[Loc] -</i>	La funzione blocco bambini è attiva.
<i>Loc] -</i>	L'oblò viene chiuso dato l'elevato livello dell'acqua, la temperatura dell'acqua elevata o il ciclo di centrifuga.
<i>bEEP OFF</i>	Il segnale acustico è disattivato
<i>bEEP On</i>	Il segnale acustico è attivato

9.2 Guida alla risoluzione dei problemi con codice display

Problema	Causa	Soluzione
<i>E1</i>	<ul style="list-style-type: none"> • Errore di scarico, l'acqua non è completamente scaricata dopo 6 minuti. 	<ul style="list-style-type: none"> • Pulire il filtro della pompa. • Controllare l'installazione del tubo di scarico.
<i>E2</i>	<ul style="list-style-type: none"> • Errore blocco 	<ul style="list-style-type: none"> • Chiudere correttamente l'oblò.
<i>E4</i>	<ul style="list-style-type: none"> • Livello dell'acqua non raggiunto dopo 8 minuti. • Il tubo di scarico si sta svuotando da solo mediante sifone. 	<ul style="list-style-type: none"> • Assicurarsi che il rubinetto sia completamente aperto e che la pressione dell'acqua sia normale. • Controllare l'installazione del tubo di scarico.
<i>E5</i>	<ul style="list-style-type: none"> • Errore di scarico nei primi 3 minuti del ciclo Refresh. 	<ul style="list-style-type: none"> • Selezionare nessuna velocità ed eseguire al Centrifuga per drenare l'acqua • Far scorrere le soluzioni in E1 come azioni riparatrici.
<i>E8</i>	<ul style="list-style-type: none"> • Errore livello di protezione acqua. 	<ul style="list-style-type: none"> • Contattare il servizio Post vendita.

Problema	Causa	Soluzione
F3	• Errore sensore della temperatura.	• Contattare il servizio Post vendita.
F4	• Errore di riscaldamento.	• Contattare il servizio Post vendita.
F7	• Errore motore.	• Contattare il servizio Post vendita.
FA	• Errore sensore livello acqua.	• Contattare il servizio Post vendita.
FE0 o FE1 o FE2	• Errore di comunicazione anomalo.	• Contattare il servizio Post vendita.
Unb	• Errore carico non equilibrato.	• Controllare ed equilibrare il carico del bucato all'interno del cestello. • Ridurre il carico.

9.3 Guida alla risoluzione dei problemi, senza visualizzare il codice

Problema	Causa	Soluzione
La lavatrice non funziona.	<ul style="list-style-type: none"> • Il programma non è ancora partito. • L'oblò non è stato chiuso correttamente. • La macchina non è stata accesa. • Guasto di alimentazione. • Il blocco bambini è attivato. 	<ul style="list-style-type: none"> • Controllare il programma, quindi avviarlo. • Chiudere correttamente l'oblò. • Accendere la macchina. • Controllare l'alimentazione. • Disattivare il blocco bambini.
La lavatrice non viene riempita di acqua.	<ul style="list-style-type: none"> • Assenza di acqua. • Il tubo di ingresso è piegato. • Il filtro del tubo di ingresso è bloccato. • La pressione dell'acqua è inferiore a 0.03 MPa. • L'oblò non è stato chiuso correttamente. • Guasto dell'alimentazione dell'acqua. 	<ul style="list-style-type: none"> • Controllare il rubinetto dell'acqua. • Controllare il tubo di ingresso. • Sbloccare il filtro del tubo di ingresso. • Controllare la pressione dell'acqua. • Chiudere correttamente l'oblò. • Controllare che l'alimentazione dell'acqua funzioni correttamente.
La macchina scarica mentre è in fase di riempimento.	<ul style="list-style-type: none"> • L'altezza del tubo di scarico è inferiore agli 80 cm. • L'estremità del tubo di scarico arriva nell'acqua. 	<ul style="list-style-type: none"> • Assicurarsi che il tubo di scarico sia installato correttamente. • Verificare che il tubo di scarico non sia immerso in acqua.
Guasto del sistema di scarico.	<ul style="list-style-type: none"> • Il tubo di scarico è bloccato. • Il filtro della pompa è bloccato. • L'estremità del tubo di scarico è superiore di 100 cm rispetto al livello del pavimento. 	<ul style="list-style-type: none"> • Sbloccare il tubo di scarico. • Pulire il filtro della pompa. • Assicurarsi che il tubo di scarico sia installato correttamente.
Forti vibrazioni mentre la centrifuga è in corso.	<ul style="list-style-type: none"> • Non sono stati rimossi i bulloni di trasporto. • L'apparecchiatura non ha una posizione solida. • Il carico della macchina non è corretto. 	<ul style="list-style-type: none"> • Rimuovere tutti i bulloni per il trasporto. • Verificare che l'apparecchiatura sia saldamente appoggiata in piano e che sia a bolla. • Controllare il peso e il bilanciamento del carico.
Il funzionamento si interrompe prima del completamento del ciclo di lavaggio.	<ul style="list-style-type: none"> • Guasto acqua o guasto elettrico. 	<ul style="list-style-type: none"> • Controllare l'alimentazione di corrente e l'alimentazione idrica.
Il funzionamento si interrompe per alcuni momenti.	<ul style="list-style-type: none"> • L'apparecchiatura visualizza il codice di errore. • Problema dovuto allo schema di carico. • Il programma esegue un ciclo di ammollo. 	<ul style="list-style-type: none"> • Prendere in considerazione i codici di errore. • Ridurre o regolare il carico. • Annullare il programma e riavviare.

Problema	Causa	Soluzione
C'è troppa schiuma galleggiante nel cestello e/o nel cassetto del detersivo.	<ul style="list-style-type: none"> Il detersivo non è adeguato. Uso di un quantitativo eccessivo di detersivo. 	<ul style="list-style-type: none"> Controllare le istruzioni del detersivo. Ridurre il quantitativo di detersivo.
Regolazione automatica del tempo di lavaggio.	<ul style="list-style-type: none"> Verrà regolata la durata del programma di lavaggio. 	<ul style="list-style-type: none"> Questo è normale e non influisce sulle funzionalità dell'apparecchiatura.
La centrifuga non va a buon fine.	<ul style="list-style-type: none"> Sbilanciamento del carico. 	<ul style="list-style-type: none"> Controllare il carico della lavatrice e il bucato ed eseguire nuovamente un programma di centrifuga.
Risultati di lavaggio non soddisfacenti.	<ul style="list-style-type: none"> Il livello di sporcizia non è conforme al programma selezionato. La quantità di detersivo non era sufficiente. Il carico massimo è stato superato. Il bucato non è stato distribuito in modo uniforme all'interno del cestello. 	<ul style="list-style-type: none"> Selezionare un altro programma. Scegliere il detersivo a seconda del livello di sporcizia, e in linea con le specifiche tecniche del produttore. Ridurre il carico. Ammorbidire il bucato.
Sul bucato ci sono residui del detersivo in polvere.	<ul style="list-style-type: none"> Le particelle insolubili di detersivo possono lasciare residui sotto forma di puntini bianchi sul bucato. 	<ul style="list-style-type: none"> Eseguire un ulteriore Risciacquo +. Provare a spazzolare via i punti bianchi dal bucato. Scegliere un altro detersivo.
Il bucato presenta delle chiazze di colore grigio.	<ul style="list-style-type: none"> Queste chiazze sono causate da grassi quali ad esempio olio, panna o pomate. 	<ul style="list-style-type: none"> Pre-trattare il bucato con un detersivo speciale.



Nota: Formazione di schiuma

Se durante il ciclo di centrifuga si forma troppa schiuma, il motore si ferma e la pompa di scarico viene attivata per 90 secondi. Se l'eliminazione della schiuma non va a buon fine per 3 volte consecutive, il programma si conclude senza centrifuga.

Qualora compaiano nuovamente i messaggi di errore dopo aver intrapreso le misure necessarie, spegnere l'apparecchiatura, scollegare l'alimentazione e contattare l'assistenza clienti.

9.4 In caso di guasto a livello di alimentazione

Il programma attuale, e le relative impostazioni, verranno salvate. Quando viene ripristinata l'alimentazione, l'apparecchiatura inizia nuovamente a funzionare.

In caso di guasto di alimentazione durante l'esecuzione del programma il meccanismo di apertura dell'oblò è bloccato meccanicamente. Se il bucato deve essere rimosso, il livello dell'acqua non deve essere visibile dall'oblò. - Pericolo di ustioni!

- ▶ Far abbassare il livello dell'acqua in base al capitolo "Cure e pulizia del filtro della pompa".
- ▶ Tirare la leva (A) sotto lo sportello di servizio (Fig. 9- 1) finché la porta non viene sbloccata con un leggero clic.
- ▶ Fissare tutte le componenti e chiudere l'aletta di servizio.

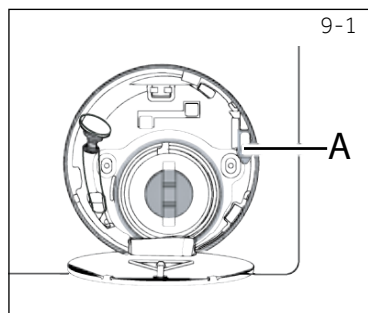

Nota: Sblocco dell'oblò

Quando la lavatrice è in uno stato di sicurezza (sotto il livello dell'acqua, sotto l'oblò, a una certa distanza, temperatura cestello inferiore a 55 °C, il cestello interno non sta girando), si può sbloccare l'oblò della macchina

10.1 Preparazione

- ▶ Estrarre il dispositivo dall'imballaggio.
- ▶ Togliere tutti i materiali dell'imballaggio, la base in polistirene, e tenere il tutto fuori dalla portata dei bambini. In fase di apertura della confezione, sul sacchetto e sull'oblò si potrebbero vedere delle goccioline di acqua. Si tratta di un fenomeno normale dovuto ai collaudi eseguiti in fabbrica.



Nota: Smaltimento dell'imballaggio

Conservare tutti i materiali dell'imballaggio fuori dalla portata dei bambini e smaltirli in modo rispettoso dell'ambiente.

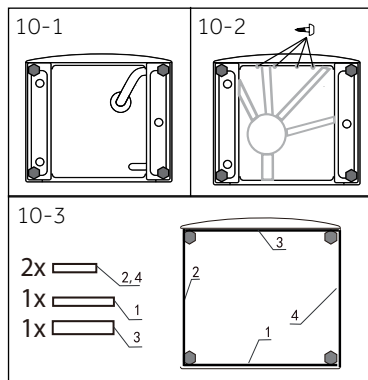

10.2 Installare la piastra metallica

1. Inclinare indietro l'apparecchio (Fig 10.1).
2. Prendere il pannello di metallo dalla parte superiore della schiuma di imballaggio e installarlo sul fondo dell'apparecchio, quindi fissare il pannello di metallo con quattro viti (Fig. 10.2).
3. Estrarre le protezioni antirumore e rimuovere la pellicola protettiva biadesiva; posizionare i cuscinetti di riduzione del rumore sotto la lavatrice come mostrato in Fig. 10.3. (due pad più lunghi in posizione 1 e 3, due pad più corti in posizione 2 e 4). Da ultimo, posizionare la macchina nuovamente in verticale.



Nota: Cuscinetto di riduzione del rumore

Il cuscinetto di riduzione del rumore è opzionale, potrebbe aiutare a ridurre il rumore, si prega di assemblarlo o meno secondo la propria necessità.

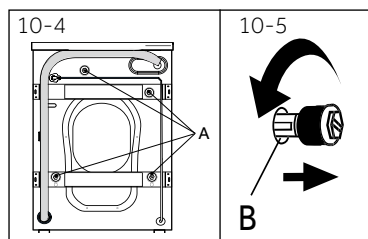

10.3 Eliminare i bulloni di trasporto

I bulloni di trasporto sono stati progettati per fissare le componenti e proteggerle dalle vibrazioni all'interno dell'apparecchiatura in fase di trasporto al fine di evitare danni interni.

1. Togliere le 4 viti per il trasporto (A) sul lato posteriore, ed estrarre i distanziatori in plastica (B) dal lato interno della macchina (10.4 e 10.5).

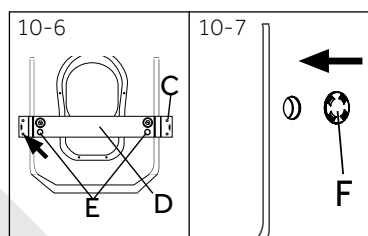

2. Rimuovere le viti dei rinforzi (C), quindi rimuovere i pezzi di rinforzo (D) ed estrarre le aste di imballaggio (E) dall'interno dell'apparecchio (Fig. 10.6).
3. Riempire i fori rimasti con tappi di chiusura (F) (Fig. 10.7).



Nota: Conservare in un luogo sicuro

Tenere i bulloni di trasporto in una posizione sicura per poterli riutilizzare in seguito. Quando l'apparecchiatura deve essere spostata, come prima cosa procedere alla re-installazione dei bulloni.

10.4 Spostamento dell'apparecchiatura

Se l'apparecchiatura deve essere spostata in un luogo lontano, riposizionare i bulloni di trasporto tolti prima dell'installazione al fine di evitare danni:

1. Togliere i tappi di chiusura.
2. Togliere il coperchio posteriore.
3. Inserire i distanziatori in plastica e i bulloni di trasporto.
4. Serrare i bulloni con una chiave.
5. Riposizionare il coperchio posteriore.

10.5 Allineamento dell'apparecchio

Regolare tutti i piedini (Fig. 10-8) per ottenere una posizione a livello completa. In questo modo le vibrazioni e il conseguente rumore in fase di utilizzo, verranno ridotti al minimo. Verrà inoltre ridotta l'usura dei materiali. Consigliamo di usare una bolla per eseguire le regolazioni. Il pavimento dovrebbe essere quanto più stabile e in piano.

1. Allentare il dado di blocco (1) servendosi di una chiave inglese.
2. Regolare l'altezza ruotando i piedini (2).
3. Serrare il dado di blocco (1) contro l'alloggiamento.

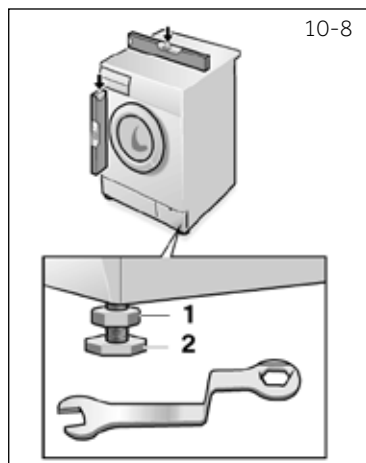

10-8

10.6 Collegamento dello scarico dell'acqua

Fissare il tubo di scarico dell'acqua in modo corretto alle tubazioni. Il tubo deve raggiungere un'altezza compresa fra 80 e 100 cm dal pavimento! Ove possibile, tenere sempre il tubo di scarico fissato al clip, sulla parte posteriore dell'apparecchiatura.



ATTENZIONE!

- ▶ Servirsi unicamente del set di tubi fornito in dotazione per eseguire il collegamento.
- ▶ Non riutilizzare mai set di tubi vecchi!
- ▶ Collegare unicamente ad alimentazioni di acqua fredda.
- ▶ Prima del collegamento, verificare che l'acqua sia pulita e trasparente.

Sarà possibile eseguire i seguenti collegamenti:

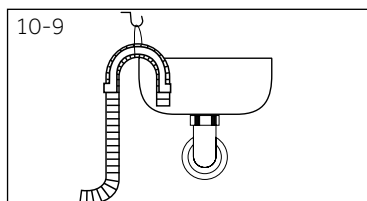

10.6.1 Tubo di scarico verso il lavandino

- ▶ Posizionare il tubo di scarico col supporto a U sull'estremità di un lavandino di dimensioni adeguate (Fig. 10- 9).
- ▶ Proteggere quanto basta il supporto a U per impedirne lo scivolamento.

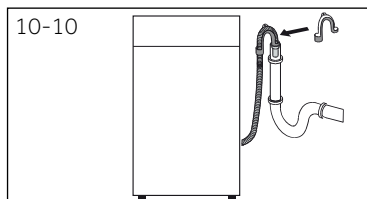

10.6.2 Collegamento del tubo di scarico all'acqua di scarico

- ▶ Il diametro interno del tubo di scarico deve come minimo essere 40 mm.
- ▶ Mettere il tubo di scarico per circa 80 mm all'interno del tubo dell'acqua di scarico.
- ▶ Collegare il supporto a U e tenerlo saldamente in posizione (Fig. 10-10).

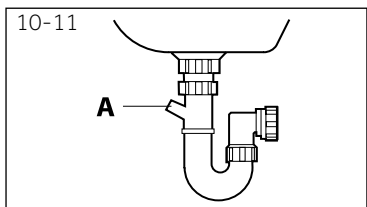

10.6.3 Collegamento del tubo flessibile di scarico al lavandino

- ▶ La giunzione deve avvenire sopra al sifone
- ▶ Viene di norma usato un collegamento a tappo, chiuso da un cuscinetto (A), che deve essere rimosso per evitare eventuali malfunzionamenti (Fig. 10- 11).
- ▶ Fissare il tubo di scarico con una fascetta.



CAUTELA!

- ▶ Il tubo di scarico non va immerso in acqua e va saldamente fissato per non causare perdite. Qualora il tubo di scarico venga posizionato a terra, oppure se il tubo si trova a un'altezza inferiore agli 80 cm, la lavatrice continuerà a scaricare in fase di riempimento (sifonaggio automatico).
- ▶ Il tubo di scarico non va allungato. Ove necessario, contattare il servizio post-vendita.

10.7 Collegamento all'acqua potabile

Verificare che vengano inserite le guarnizioni.

1. Collegare il tubo di ingresso dell'acqua con l'estremità angolata all'apparecchio (Fig. 10.-12). Serrare il giunto a vite con una mano.
2. L'altra estremità si collega ad un rubinetto dell'acqua con una filettatura da 3/4" (Fig. 10-13).

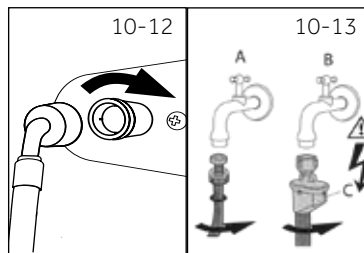

Nota: Sistema di interruzione acqua (Aquastop)

Alcuni modelli sono dotati di un tubo flessibile di ingresso aqua-stop (B). Il sistema aqua-stop protegge dalle perdite di acqua riducendo automaticamente la fornitura di acqua in caso di tubi con delle perdite. Ciò è indicato da un indicatore rosso (C). Sarà necessario provvedere alla sostituzione del tubo. .

10.8 Collegamento elettrico

Prima di ogni collegamento, verificare che:

- ▶ la sorgente di alimentazione, la presa e il fusibile siano adeguati alla targhetta informativa.
- ▶ la presa di alimentazione sia dotata di messa a terra e non vengano usate ciabatte o prolungh.
- ▶ il cavo di alimentazione e la presa siano conformi a quanto indicato.

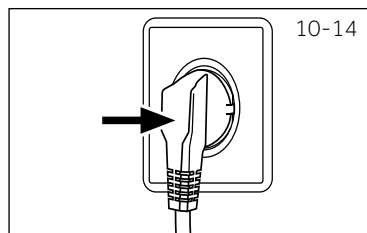

Inserire la spina nella presa (Fig. 10-14).



ATTENZIONE!

- ▶ Verificare sempre che tutti i collegamenti (alimentazione, tubo di scarico e tubo dell'acqua) siano saldamente fissati e senza perdite!
- ▶ Fare attenzione ad evitare che queste parti vengano schiacciate, piegate o attorcigliate
- ▶ Se il cavo di alimentazione è danneggiato, deve essere sostituito dall'agente di servizio (cfr. scheda garanzia) al fine di evitare situazioni di pericolo. .



Nota: Igiene

Dopo l'installazione o lunghi periodi di inutilizzo, prima del primo utilizzo e per la manutenzione regolare eseguire il programma IGIENICO (HYGENIC) senza carico, mettendo una piccola quantità di detersivo nello scomparto del detersivo (2) o con uno speciale detersivo per la macchina al fine di rimuovere eventuali residui corrosivi. .

11.1 Scheda prodotto conformemente alla normative UE numero 1061/2010

Nome del fornitore o marchio commerciale	Haier
Identificativo del modello del fornitore	HW150-BP14986E
Capacità nominale (kg)	
Classe di efficienza energetica	
Consumo energetico all'anno (AE_c in kWh/anno) ¹⁾	
Consumo energetico del programma standard cotone 60°C, pieno carico (kWh/ciclo)	
Consumo energetico del programma standard cotone 60°C, carico parziale (kWh/ciclo)	
Consumo energetico del programma standard cotone 40°C, carico parziale (kWh/ciclo)	
Consumo di corrente ponderato della modalità off (W)	
Consumo di corrente ponderato della modalità "lasciata accesa" (W)	
Consumo idrico all'anno (AW_c in L/anno) ²⁾	
Classe di efficienza di centrifuga ³⁾	
Velocità di centrifuga massima (giri/min) ⁴⁾	
Contenuto di umidità restante (%) ⁴⁾	
Programma standard cotone 60°C ⁵⁾	
Programma standard cotone 40°C ⁵⁾	
Tempo del programma cotone 60°C pieno carico (min)	
Tempo del programma cotone 60°C carico parziale (min)	
Tempo del programma cotone 40°C carico parziale (min)	
Durata della modalità "lasciata accesa" (T_l in min) ⁶⁾	
Rumore acustico trasmesso dall'aria (lavaggio/centrifuga) in dB(A) re 1pW ⁷⁾	
Tipo	indipendente

- 1) Sulla base di 220 cicli di lavaggio standard per programmi cotone a 60°C e 40°C e carico pieno e parziale e il consumo delle modalità a risparmio energetico. Il consumo effettivo di energia dipenderà dalla modalità d'uso.
- 2) Sulla base di 220 cicli di lavaggio standard per programmi cotone a 60°C e 40°C e carico pieno e parziale. Il consumo effettivo di acqua dipenderà da come viene utilizzato l'apparecchio.
- 3) La Classe G è la classe con minor efficacia, mentre la Classe A è quella con la maggiore efficacia.
- 4) Basato sul programma standard di cotone a 60°C a pieno carico e sul programma standard per il cotone a 40°C a carico parziale.
- 5) "Programma cotone standard a 60°C" e "programma cotone standard a 40°C" sono programmi di lavaggio standard a cui si riferiscono le informazioni contenute nell'etichetta e nella scheda. Questi programmi sono adatti alla pulizia di biancheria in cotone normalmente sporca e sono i programmi più efficienti in termini di consumo combinato di energia e acqua.
- 6) Qualora vi sia un sistema di gestione della corrente.
- 7) Sulla base del programma standard cotone 60°C a pieno carico.

11.2 Dati tecnici aggiuntivi

HW150-BP14986E	
Dimensioni (A x L x P in mm)	
Tensione in V	
Corrente in A	
Potenza max in W	
Pressione dell'acqua in MPa	
Peso netto in kg	

11.3 Standard e Direttive



Questo prodotto soddisfa i requisiti di tutte le direttive CE applicabili con i corrispondenti standard armonizzati, il che gli conferisce la marcatura CE.

Consigliamo di fare riferimento alla nostra Assistenza Clienti Haier; consigliamo inoltre di servirsi di componenti originali.

In caso di problemi col dispositivo, controllare come prima cosa la sezione GUIDA ALLA RISOLUZIONE DEI PROBLEMI.

Qualora non fosse possibile trovare una soluzione, contattare

- ▶ il proprio rivenditore locale o
- ▶ l'area Assistenza & Supporto su www.haier.com dove è possibile trovare numeri di telefono e Domande Frequenti e da dove è possibile attivare la richiesta di intervento.

Per contattare il nostro Servizio, verificare di disporre dei seguenti dati.

Le informazioni si trovano sulla targhetta.

Modello _____ Numero di serie _____

Consigliamo inoltre di controllare la Scheda Garanzia fornita in dotazione col prodotto qualora si debba fare ricorso alla garanzia.

Per richieste commerciali generiche indichiamo qui di seguito i nostri indirizzi in Europa:

Indirizzi Haier europei

Paese*	Indirizzo postale	Paese*	Indirizzo postale
Italia	Haier Europe Trading SRL Via De Cristoforis, 12 21100 Varese ITALIA	Francia	Haier Francia SAS 53 Boulevard Ornano – Pleyad 3 93200 Saint Denis FRANCIA
Spagna Portogallo	Haier Iberia SL Pg. Garcia Faria, 49-51 08019 Barcellona SPAGNA	Belgio-FR Belgio-NL Paesi Bassi Lussemburgo	Haier Benelux SA Anderlecht Route de Lennik 451 BELGIO
Germania Austria	Haier Germania GmbH Konrad-Zuse-Platz 6 81829 München GERMANIA	Polonia Repubblica Ceca Ungheria Grecia Romania Russia	Haier Polonia Sp. zo.o. Al. Jerozolimskie 181B 02-222 Varsavia POLONIA
Regno Unito	Haier Appliances Regno Unito Co.Ltd. One Crown Square Church Street East Woking, Surrey, GU21 6HR Regno Unito		

*Per ulteriori informazioni rimandiamo a www.haier.com



HW150-BP14986E

Haier