



Friggere diventa facile. Risultati sempre perfetti

Il piano cottura SenseFry 7000 consente di sapere quando la padella raggiunge la temperatura ottimale e mantiene un calore uniforme per un gusto e una consistenza perfetti. È inoltre dotato di un potente aspiratore incorporato che libera la cucina da vapore e odori.

Product Benefits & Features



Il piano cottura con aspiratore SenseFry. Friggere è diventato più facile

SenseFry elimina le congetture sulla frittura. Il sistema consente di sapere quando la padella è alla giusta temperatura e di mantenere il livello di calore ottimale per risultati eccellenti. Non sono richiesti interventi aggiuntivi. Niente più cibi bruciati o bistecche troppo



Filtro a carbone a lunga durata. Si pulisce e si riutilizza più volte

Il filtro antigrasso e quello a carbone a lunga durata sono facili da pulire in lavastoviglie, così l'aria della cucina rimane fresca e la ventola funziona al meglio più a lungo. I filtri a carbone, dopo la pulizia, possono essere rigenerati sino a 8 volte, per una durata



DoubleBridge. Sfrutta al meglio il tuo piano cottura

Con DoubleBridge puoi combinare due zone cottura su due lati diversi. Ideale per cucinare con pentole di tutte le dimensioni, questa funzione offre la possibilità di sincronizzare la temperatura e i timer nelle due zone, per una massima flessibilità.



4 comandi di zona individuali. Opzioni di cottura illimitate

4 comandi individuali di zona, con 9 livelli di potenza, consentono di controllare individualmente 4 diverse aree di cottura e di impostare timer separati per ciascuna di esse. Altre funzioni includono power boost, active touch, blocco bambini e controllo automatico



Controllo automatico dell'estrattore. Si adatta mentre cucini

Il controllo automatico dell'estrattore ti consente di concentrarti su ciò che conta: cucinare. Il piano cottura si accenderà automaticamente e regolerà il livello di aspirazione in base alle tue attività di cucina, mantenendo la tua cucina fresca e le mani libere.

- Doppia funzione Bridge
- Connessione Hob2Hood: connessione wireless piano induzione cappa
- Classe di efficienza energetica A+
- Possibilità di installare anche a filo-top
- 3 livelli di aspirazione + 1 intensivo
- Portata massima aspirante 650 m³/h
- Completo di filtri carbone
- Indicatore luminoso saturazione filtri
- n° 2 filtri in acciaio inox
- Funzione Power per potenza aggiuntiva
- Contaminuti
- Blocco impostazioni di cottura
- Sicurezza bambini (blocco accensione)
- Spie di calore residuo
- Spegnimento automatico di sicurezza
- 80 cm di larghezza
- 4 zone di cottura

Product Specification

PNC (Product Number Code)	949 598 229
Codice ean	7333394058504
Tipo di piano di cottura	Induzione con estrattore
Dimensioni	80
Installabile in modalità filtrante	Sì
Installabile in modalità aspirante	Sì
Classe di efficienza energetica	A+
EPREL Registration Code	2136846
Tipologia interfaccia	Controllo elettronico Slider Touch
Cornice	Senza cornice
Potenza sviluppata e diametro zona di cottura anteriore sinistra	2300/3200W/210mm
Potenza sviluppata e diametro zona di cottura posteriore sinistra	2300/3200W/210mm
Potenza sviluppata e diametro zona di cottura anteriore destra	2300/3200W/180x210mm
Potenza sviluppata e diametro zona di cottura posteriore destra	2300/3200W/180x210mm

Funzioni di controllo

Tipo di filtro al carbone	MCFB88
Assorbimento massimo (W):	7350
Classe di efficienza fluidodinamica	A
Indice di efficienza fluidodinamica	32
Classe di efficienza di filtraggio dei grassi	B
Indice di efficienza di filtraggio dei grassi	85.1
Flusso d'aria alla potenza minima in uso normale (m ³ /h)	270
Flusso d'aria alla potenza massima in uso normale (m ³ /h)	550
Flusso d'aria in uso intenso o boost (m ³ /h)	650
Potenza sonora ponderata alla minima velocità, dB(A)	50
Potenza sonora ponderata alla massima velocità, dB(A)	66
Potenza sonora ponderata a velocità intensiva, dB(A)	69
Estrazione minima in modalità ricircolo m ³ /h	250
Estrazione massima in modalità ricircolo m ³ /h	480

Indicatore calore residuo, Segnale Acustico, -, Auto Breeze, Funzione potenza aggiuntiva, Sicurezza Bambino, Eco timer, -, Assorbimento massimo regolabile, Blocco impostazioni di cottura, Contaminuti, -, Blocco Suono, Timer, Funzione Doppio Bridge

PSGBHH240DE00001

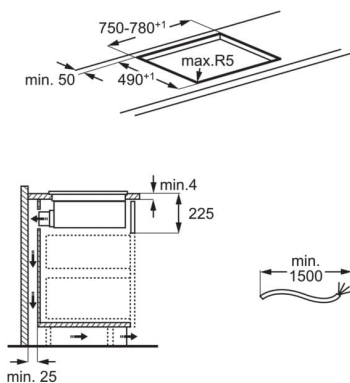

PSGBHH240DE00002

