

CRYSTAL

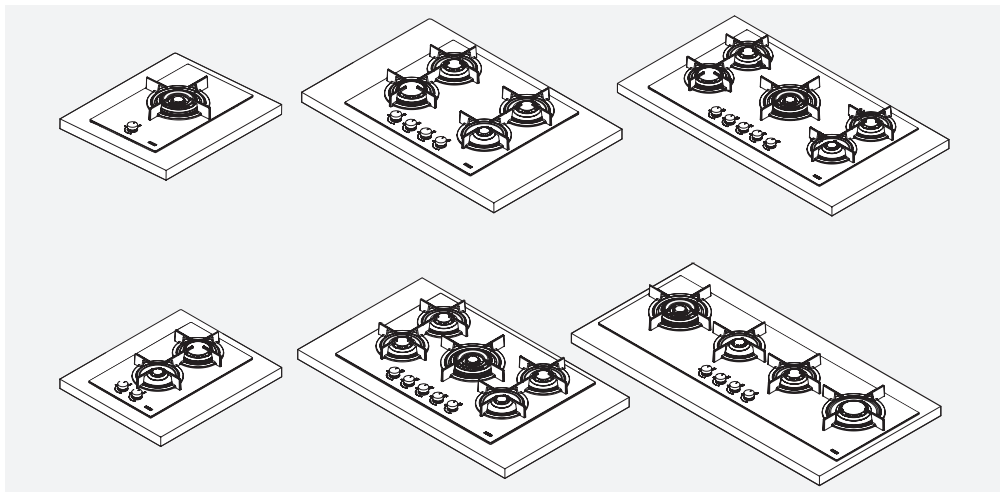

FH CR 301 1TC
FH CR 302 2G

FH CR 604 4G
FH CR 755 4G TC

FH CR 905 4G TC
FH CR 1204 3G TC

EN Installation manual
DE Installationsanleitung
FR Manuel d'installation
NL Installatiehandleiding
IT Manuale di installazione
ES Manual de instalación
PT Manual de instalação
EL Εγχειρίδιο εγκατάστασης
CS Montážní návod
PL Instrukcja montażu
RO Manual de instalare
RU Руководство по установке
TR Kurulum kılavuzu
ZH 安装手册
AR دليل التركيب

Gas Hob
Gaskochfeld
Table de cuisson au gaz
Gaskookplaat
Piano cottura a gas
Placa de gas
Placa a gás
Εστία αερίου
Plynová varná deska
Płyta gazowa
Plită cu gaz
Газовая варочная поверхность
Gazlı ocak
燃气灶
بوتاجاز يعمل بالغاز

Make
it
Wonderful

FRANKE

ΕΓΚΑΤΑΣΤΑΣΗ

Η εγκατάσταση πρέπει να πραγματοποιείται σε συμμόρφωση προς τα τρέχοντα πρότυπα και κανονισμούς.

Η εγκατάσταση πρέπει να πραγματοποιείται μόνο από εξειδικευμένο και αδειούχο προσωπικό.

Ο κατασκευαστής δεν φέρει καμία ευθύνη για τραυματισμό σε άτομα ή για ζημιά σε περιουσιακά στοιχεία εξαιτίας της μη συμμόρφωσης με τις παρούσες διατάξεις.

Η σύνδεση με την παροχή αερίου πρέπει να συμμορφώνεται με τους κανονισμούς που ισχύουν στη χώρα κατά την εγκατάσταση.

Πινακίδα αναγνώρισης

Η πινακίδα αναγνώρισης βρίσκεται κάτω από τη συσκευή.



Προϋποθέσεις επίπλου εντοιχισμού

Το παρόν εγχειρίδιο αφορά εντοιχιζόμενες εστίες αερίου κατηγορίας 3 και τύπου Y για τα ηλεκτρικά μέρη.

Απαιτείται να δημιουργήσετε άνοιγμα στην πιο κατάλληλη θέση, έχοντας υπόψη ότι ο αγωγός αερίου δεν πρέπει να έρχεται σε επαφή με τα πλαϊνά του φούρνου κάτω από τις εστίες.

Αν η εγκατάσταση γίνει σε εύφλεκτο έπιπλο εντοιχισμού, πρέπει να τηρούνται αυστηρά οι οδηγίες και τα πρότυπα για εγκαταστάσεις χαμηλής τάσης και για την πυροπροστασία.

Για εντοιχισμένες μονάδες, τα εξαρτήματα (πλαστικά υλικά και ξύλα πρόσωσης) πρέπει να συναρμολογούνται με θερμοανθεκτικά συγκολλητικά υλικά (ελάχ. 100°C): Ακατάλληλα υλικά και κόλλες μπορεί να οδηγήσουν σε σκέβρωμα και αποκόλληση.

Το ντουλάπι εντοιχισμού πρέπει να εξασφαλίζει επαρκή χώρο για την ηλεκτρική σύνδεση της συσκευής. Αναρτημένα ντουλάπια κουζίνας πάνω από τη συσκευή πρέπει να τοποθετούνται σε απόσταση που να εξασφαλίζει αρκετό χώρο για άνετο μαγείρεμα.

Σημαντικό:

Οι συγκεκριμένες συσκευές είναι τύπου «Y» αναφορικά με το βαθμό προστασίας έναντι σε κινδύνους πυρκαγιάς. Επιτρέπεται η χρήση διακοσμητικών ξύλινων πλαισίων γύρω από την επιφάνεια εργασίας, στο πίσω μέρος της συσκευής, αρκεί να τηρείται η ελάχιστη απόσταση από την άκρη της συσκευής προς τον πλαϊνό τοίχο 50 mm, προς τα πίσω 30 mm και προς οποιαδήποτε ντουλάπια από πάνω 700 mm.

Η συσκευή συστήνεται να εντοιχίζεται σε πάγκους κουζίνας πάχους 50 mm. Σε περίπτωση που οι διαστάσεις διαφέρουν, οι απαραίτητες τροποποιήσεις θα πρέπει να πραγματοποιηθούν από τον τεχνικό.

Εξαερισμός του χώρου

Βεβαιωθείτε ότι ο χώρος όπου εγκαθίσταται η συσκευή διαθέτει μόνιμο εξαερισμό προς τα έξω ή αεραγωγούς εξόδου για διασφάλιση επαρκούς ροής αέρα, όπως συστήνουν οι ισχύοντες κανονισμοί. Όλα τα ανοίγματα πρέπει:

- Να έχουν επιφάνεια τουλάχιστον 100 cm².
- Να γίνουν με τέτοιο τρόπο ώστε να μην εμποδίζονται από μέσα ή από έξω.
- Να διαθέτουν κατάλληλη προστασία για να διασφαλίζουν ότι το άνοιγμα εξαερισμού δεν υφίσταται μείωση.
- Να βρίσκονται σε κατάλληλο ύψος από το πάτωμα έτσι ώστε να μην επιβραδύνουν την εξαγωγή των αερίων.

Αν γίνονται ανοίγματα στη μεσοτοιχία ενός παρακείμενου χώρου, αυτός ο χώρος πρέπει να διαθέτει άμεσο εξαερισμό και δεν πρέπει να είναι:

- Υπνοδωμάτιο
- Κοινόχρηστος χώρος του κτιρίου
- Ζώνη κινδύνου πυρκαγιάς

Προτού δοκιμάσετε και ελέγξετε τη συσκευή, βεβαιωθείτε ότι ο χώρος στον οποίο πραγματοποιείται άνοιγμα εξαερισμού δεν έχει χαμηλή πίεση εξαιτίας της λειτουργίας άλλης συσκευής και ότι ο εξαερισμός των δύο δωματίων είναι εγγυημένος χάρη σε μόνιμα ελεύθερα ανοίγματα, για παράδειγμα αυξάνοντας το κενό ανάμεσα στο κάτω μέρος της πόρτας και του πατώματος. Η εξαγωγή των αερίων πρέπει να διεξάγεται μέσω απορροφητήρα, ο οποίος με τη σειρά του πρέπει να συνδέεται με καμινάδα, αγωγό διαφυγής καπνού ή άμεσα με τον έξω χώρο.



Διαδικασία εγκατάστασης

Η συσκευή σταθεροποιείται στο ντουλάπι εντοιχισμού με τα παρεχόμενα άγκιστρα (βραχίονες) και αξεσουάρ.

- ▶ Βεβαιωθείτε ότι υπάρχει ελεύθερη πρόσβαση στα δύο μπροστινά εξαρτήματα στερέωσης μετά την εγκατάσταση της συσκευής.

1

- ▶ Προετοιμάστε το άνοιγμα κοπής του πάγκου κουζίνας σύμφωνα με τις διαστάσεις που υποδεικνύονται.
- ▶ Προιόνιστε τον πάγκο κουζίνας κατά μήκος των πλευρών του ανοίγματος κοπής που θα χρησιμοποιηθεί για την τοποθέτηση. Βεβαιωθείτε ότι συμμορφώνεστε με τις διαστάσεις που υποδεικνύονται.

2

- ▶ Ανατρέξτε στις πληροφορίες της ενότητας «Σύνδεση με την παροχή αερίου» πριν συνδέσετε τη συσκευή.
- ▶ Συνδέστε τη συσκευή στην παροχή αερίου.

3

- ▶ Ανατρέξτε στις πληροφορίες της ενότητας «Ηλεκτρική σύνδεση» πριν συνδέσετε τη συσκευή.
- ▶ Συνδέστε τη συσκευή στην παροχή ρεύματος.

4

- ▶ Τοποθετήστε σωστά τη συσκευή στον πάγκο κουζίνας.
- ▶ Εφαρμόστε τη στεγανωτική λωρίδα γύρω από την τρύπα και τοποθετήστε τις εστίες.
- ▶ Σταθεροποιήστε τη συσκευή με τις βίδες και τα άγκιστρα.
- ▶ Αφαιρέστε τυχόν περίσσεια στεγανωτικής λωρίδας.

5

Αν η συσκευή δεν εγκατασταθεί πάνω από ένα φούρνο:

- ▶ Τοποθετήστε ένα διαχωριστή.

6

Προσαρμογή ελάχιστης φλόγας

- ▶ Αφαιρέστε τους διακόπτες (τύπος push-on).
- ▶ Ανάψτε τις εστίες.
- ▶ Προσαρμόστε την ελάχιστη φλόγα στρίβοντας τη βίδα προσαρμογής δεξιόστροφα για μείωση της φλόγας και αριστερόστροφα για αύξηση. Το κατσαβίδι προσαρμογής παρέχεται με τα αξεσουάρ.

Σύνδεση με την παροχή αερίου

Συνδέστε τη συσκευή με την παροχή αερίου σύμφωνα με τους ισχύοντες κανονισμούς, αφότου έχετε βεβαιωθεί ότι είναι σχεδιασμένη να χρησιμοποιείται για το συγκεκριμένο τύπο αερίου. Διαφορετικά, διεξάγετε τις διαδικασίες που περιγράφονται στην ενότητα «Αντικατάσταση ακροφυσίων».

Για υγρό αέριο, χρησιμοποιήστε ρυθμιστές πίεσης σύμφωνα με τους ισχύοντες κανονισμούς.

Η σύνδεση με την παροχή αερίου μπορεί να γίνει με δύο τρόπους:

A

- ▶ Συνδέστε τις εστίες αερίου χρησιμοποιώντας άκαμπτο χάλκινο σωλήνα διαμέτρου 12 mm (3). Για να διασφαλίσετε καλή σφράγιση, χρησιμοποιήστε το ελαστομερές μονωτικό που παρέχεται ως αξεσουάρ (1).

B

- ▶ Συνδέστε τις εστίες αερίου χρησιμοποιώντας εύκαμπτο χαλυβδοσωλήνα συνεχούς δαπέδου συντήρησης (2).

Επίσης σε αυτή την περίπτωση, για να διασφαλίσετε καλή σφράγιση, χρησιμοποιήστε το μονωτικό που παρέχεται ως αξεσουάρ (1).

Βεβαιωθείτε ότι συμμορφώνεστε με τους ισχύοντες κανονισμούς στα συστήματα αερίου.

- ▶ Αφότου πραγματοποιήσετε τη σύνδεση, χρησιμοποιήστε σαπουνόνερο για να ελέγξετε για διαρροές.

Ηλεκτρική σύνδεση

Οι εστίες μαγειρέματος της FRANKE διαθέτουν τριπολικό καλώδιο τροφοδοσίας με ελεύθερους ακροδέκτες.

- ▶ Επιβεβαιώστε ότι τα χαρακτηριστικά της ηλεκτρικής εγκατάστασης του σπιτιού σας (τάση, μέγιστη τιμή ισχύος και ρεύματος) είναι συμβατά με εκείνα της συσκευής.

Αν θέλετε η συσκευή να συνδεθεί μόνιμα στην παροχή ισχύος:

- ▶ Εγκαταστήστε ένα εξάρτημα που εξασφαλίζει την αποσύνδεση από την παροχή ισχύος, με διάκενο επαφής (3 mm) που εγγυάται πλήρη αποσύνδεση σε υπερφόρτωση δικτύου κατηγορίας 3.
- ▶ Επιβεβαιώστε τα ακόλουθα:
 - Επιβεβαιώστε ότι τα χαρακτηριστικά της ηλεκτρικής εγκατάστασης του σπιτιού σας (τάση, μέγιστη τιμή ισχύος και ρεύματος) είναι συμβατά με εκείνα της συσκευής FRANKE.
 - Το βύσμα και η πρίζα είναι κατάλληλα για ρεύμα 16Α.
 - Το βύσμα και η πρίζα είναι εύκολα προσβάσιμα και τοποθετημένα έτσι ώστε κανένα επικίνδυνο τμήμα τους να μην είναι προσβάσιμο όταν εισάγετε ή αφαιρείτε την πρίζα.
 - Το βύσμα εισάγεται χωρίς δυσκολία και είναι προσβάσιμο με τη συσκευή εγκατεστημένη.
 - Η συσκευή δεν ακουμπάει στο βύσμα μετά την εγκατάστασή της στο ντουλάπι.
 - Χρησιμοποιήστε ένα καλώδιο τύπου H05RR-F 3 x 0,75 mm² για εστίες αερίου, όταν αντικαθιστάτε το καλώδιο τροφοδοσίας ρεύματος.
 - Οι ακροδέκτες δύο συσκευών δεν συνδέονται στην ίδια πρίζα.
 - Τηρούνται οι πολικότητες των ελεύθερων ακροδεκτών [Μπλε = Ουδέτερος = (1) / Κίτρινο και Πράσινο = Γείωση = (2) / Καφέ = Φάση = (3)].

Αντικατάσταση ακροφυσίων

Σημαντικό: όλες οι συσκευές είναι εργοστασιακά κατασκευασμένες για φυσικό αέριο (G20).

Αν χρησιμοποιείται διαφορετικός τύπος αερίου, αντικαταστήστε τα ακροφύσια με τον εξής τρόπο:

- ▶ Αφαιρέστε τη σχάρα, τα καπάκια και τα μπεκ.
- ▶ Ξεβιδώστε τα ακροφύσια και αντικαταστήστε με τα παρεχόμενα και κατάλληλα για την παροχή αερίου, διασφαλίζοντας ότι τα σημάδια αντιστοιχούν με εκείνα του πίνακα.
- ▶ Επανατοποθετήστε τα μπεκ, τα καπάκια και τη σχάρα.

Οι εστίες αυτές δεν απαιτούν προσαρμογή αέρα.

Πρόσβαση στις εστίες

Για να έχετε πρόσβαση στο τμήμα που περιέχει τα λειτουργικά μέρη, ακολουθήστε την εξής διαδικασία:

- ▶ Αφαιρέστε τη σχάρα, τα καπάκια και τα μπεκ.
- ▶ Αφαιρέστε τους διακόπτες, τραβώντας τους από τους πείρους τους.
- ▶ Αφαιρέστε τις βίδες που στερεώνουν τις εστίες στη συσκευή.
- ▶ Ανασηκώστε την εστία.

Σημαντικό

Όταν μετατρέπετε τη συσκευή για διαφορετικό τύπο αερίου, τοποθετήστε το αντίστοιχο αυτοκόλλητο (παρέχεται ως αξεσουάρ) στον ειδικό χώρο της πινακίδας αναγνώρισης. Για λειτουργία με υγραέριο (G30 ή G31), η βίδα προσαρμογής για ελάχιστη φλόγα πρέπει να βιδώνεται πλήρως μέχρι κάτω. Οι παρούσες συσκευές παρέχονται στην κατηγορία II 2H3+.

ΕΠΙΣΚΕΥΗ

Αν το καλώδιο τροφοδοσίας ρεύματος έχει υποστεί ζημιά, πρέπει να αντικατασταθεί από τον κατασκευαστή ή την εξυπηρέτηση, ή αλλιώς από ένα άτομο με παρόμοια προσόντα, αποφεύγοντας οποιονδήποτε κίνδυνο.

Προσοχή!

- ▶ Προτού επιχειρήσετε να κάνετε οποιοσδήποτε επισκευές στη συσκευή, αποσυνδέστε την από την παροχή ισχύος.

ΤΕΧΝΙΚΑ ΔΕΔΟΜΕΝΑ

- Ανατρέξτε στην πινακίδα αναγνώρισης σήματος που βρίσκεται στην κάτω πλευρά του προϊόντος.

Αναγνώριση προϊόντος

Κατηγορία συσκευής: II 2H3+

Τιμές ισχύος και εστίας

Εστία	Ονομαστική ισχύς (kW)	Μειωμένη ισχύς (kW)
TC	4	1.8
R	3	0.7
SR	1.75	0.45
SR PLUS	1.9	0.45
AUX	1	0.3

Τιμές ισχύος και εστίας

Εστία	Ονομαστική ισχύς G20 (m ³ /h)	Ακροφύσια ψεκασμού G20 20 mbar (100/mm)	Ονομαστική ισχύς G30/G31 (g/h)	Ακροφύσια ψεκασμού G30/G31 28-30/37 mbar (100/mm)
TC	0.381	E(2x1,01) + I(1x0,68)	291	E(2x0,68) + I(1x0,46)
R	0.286	1.28	218	0,87
SR	0.167	1.03	127	0.67
SR PLUS	0.181	1.06	138	0.69
AUX	0.095	0.78	73	0.5

FH CR 301 1TC HE

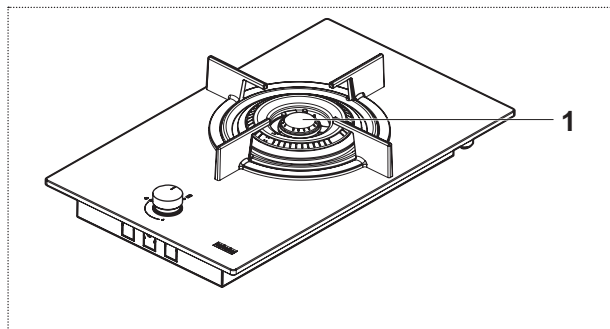

1 TC

Παράμετρος	Τιμή	Διαστάσεις (mm)
Διαστάσεις εντοιχισμού (Π x Β)	-	310 x 510
Τάση/συχνότητα παροχής ισχύος	220-240 V, 50/60 Hz	-
Ισχύς/Ρεύμα	0,6 W / 16 A	
Συνολική ονομαστική ισχύς εγκατεστημένου αερίου	4,00 kW	
Συνολική ονομαστική ισχύς - αέριο G20	0,381 m ³ /h	
Συνολική ονομαστική ισχύς - αέριο G30/G31	291 g/h	
Αέρας απαραίτητος για καύση (2 m ³ /h ανά kW της ονομαστικής ισχύος εγκατεστημένου αερίου)	8.00	

Παράμετρος	Σύμβολο	Τιμή	Μονάδα μέτρησης
Βάρος συσκευής (μεικτό/καθαρό)	M	7.5 / 6.5	κιλά
Αριθμός εστιών		1	
Πηγή θερμότητας της κάθε εστίας		Αέριο	

FH CR 302 2G HE

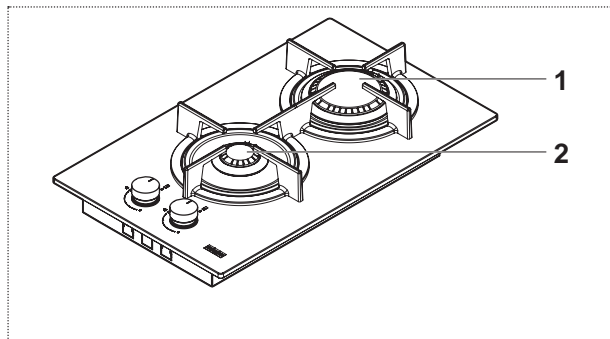

1 R
 2 AUX

Παράμετρος	Τιμή	Διαστάσεις (mm)
Διαστάσεις εντοιχισμού (Π x Β)	-	310 x 510
Τάση/συχνότητα παροχής ισχύος	220-240 V, 50/60 Hz	-
Ισχύς/Ρεύμα	0,6 W / 16 A	
Συνολική ονομαστική ισχύς εγκατεστημένου αερίου	4,00 kW	
Συνολική ονομαστική ισχύς - αέριο G20	0,381 m ³ /h	
Συνολική ονομαστική ισχύς - αέριο G30/G31	291 g/h	
Αέρας απαραίτητος για καύση (2 m ³ /h ανά kW της ονομαστικής ισχύος εγκατεστημένου αερίου)	8.00	

Παράμετρος	Σύμβολο	Τιμή	Μονάδα μέτρησης
Βάρος συσκευής (μεικτό/καθαρό)	M	7.5 / 6.5	κιλά
Αριθμός εστιών		2	
Πηγή θερμότητας της κάθε εστίας		Αέριο	

FH CR 604 4G HE

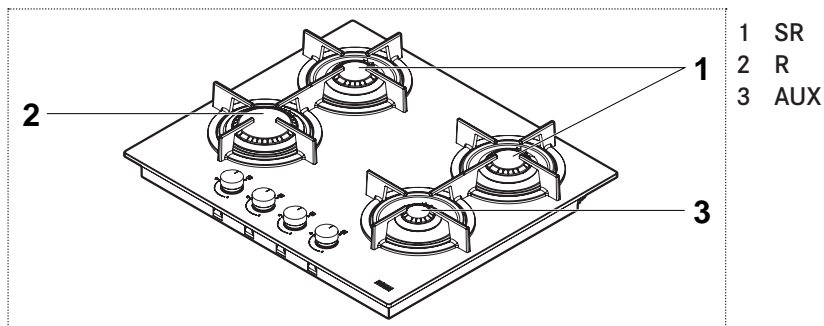

- 1 SR
2 R
3 AUX

Παράμετρος	Τιμή	Διαστάσεις (mm)	
Διαστάσεις εντοιχισμού (Π x Β)	-	590 x 510	
Τάση/συχνότητα παροχής ισχύος	220-240 V, 50/60 Hz	-	
Ισχύς/Ρεύμα	0,6 W / 16 A		
Συνολική ονομαστική ισχύς εγκατεστημένου αερίου	7,50 kW		
Συνολική ονομαστική ισχύς - αέριο G20	0,715 m ³ /h		
Συνολική ονομαστική ισχύς - αέριο G30/G31	545 g/h		
Αέρας απαραίτητος για καύση (2 m ³ /h ανά kW της ονομαστικής ισχύος εγκατεστημένου αερίου)	15.00		
Παράμετρος	Σύμβολο	Τιμή	Μονάδα μέτρησης
Βάρος συσκευής (μεικτό/καθαρό)	M	14 / 12	κιλά
Αριθμός εστιών		4	
Πηγή θερμότητας της κάθε εστίας		Αέριο	

FH CR 755 4G TC HE

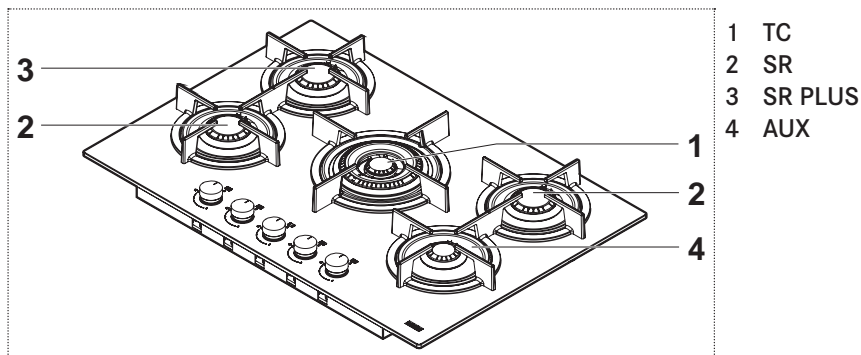

Παράμετρος	Τιμή	Διαστάσεις (mm)
Διαστάσεις εντοιχισμού (Π x Β)	-	750 x 510
Τάση/συχνότητα παροχής ισχύος	220-240 V, 50/60 Hz	-
Ισχύς/Ρεύμα	0,6 W / 16 A	
Συνολική ονομαστική ισχύς εγκατεστημένου αερίου	10,55 kW	
Συνολική ονομαστική ισχύς - αέριο G20	1,005 m ³ /h	
Συνολική ονομαστική ισχύς - αέριο G30/G31	767 g/h	
Αέρας απαραίτητος για καύση (2 m ³ /h ανά kW της ονομαστικής ισχύος εγκατεστημένου αερίου)	21.10	

Παράμετρος	Σύμβολο	Τιμή	Μονάδα μέτρησης
Βάρος συσκευής (μεικτό/ καθαρό)	M	18 / 15.5	κιλά
Αριθμός εστιών		5	
Πηγή θερμότητας της κάθε εστίας		Αέριο	

FH CR 905 4G TC HE

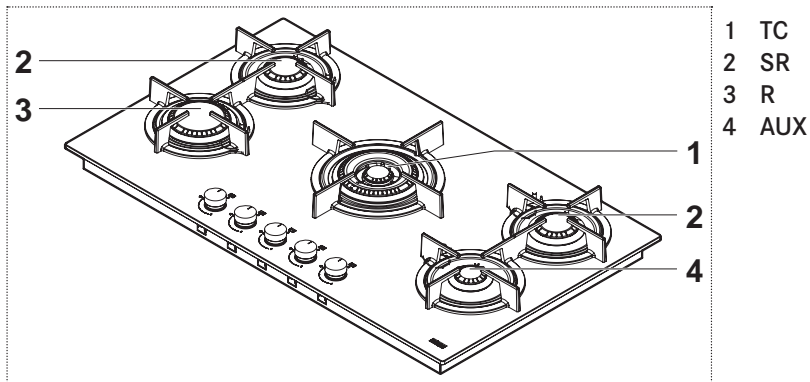

Παράμετρος	Τιμή	Διαστάσεις (mm)	
Διαστάσεις εντοιχισμού (Π x Β)	-	880 x 510	
Τάση/συχνότητα παροχής ισχύος	220-240 V, 50/60 Hz	-	
Ισχύς/Ρεύμα	0,6 W / 16 A		
Συνολική ονομαστική ισχύς εγκατεστημένου αερίου	11,50 kW		
Συνολική ονομαστική ισχύς - αέριο G20	1,096 m ³ /h		
Συνολική ονομαστική ισχύς - αέριο G30/G31	836 g/h		
Αέρας απαραίτητος για καύση (2 m ³ /h ανά kW της ονομαστικής ισχύος εγκατεστημένου αερίου)	23.00		
Παράμετρος	Σύμβολο	Τιμή	Μονάδα μέτρησης
Βάρος συσκευής (μεικτό/καθαρό)	M	19.5 / 17.5	κιλά
Αριθμός εστιών		5	
Πηγή θερμότητας της κάθε εστίας		Αέριο	

FH CR 1204 3G TC HE

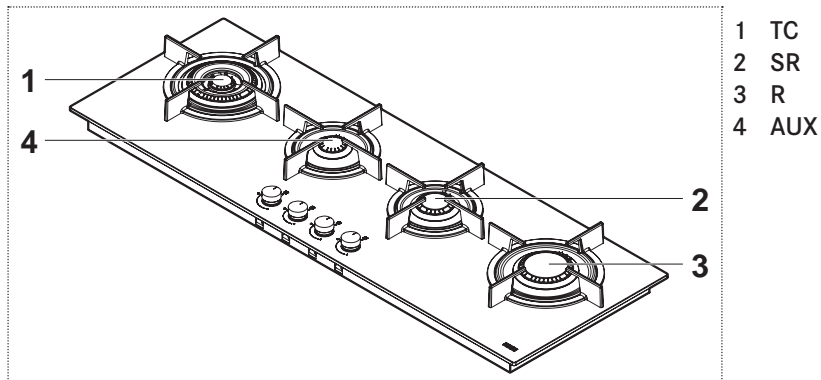

- 1 TC
- 2 SR
- 3 R
- 4 AUX

Παράμετρος	Τιμή	Διαστάσεις (mm)	
Διαστάσεις εντοιχισμού (Π x Β)	-	1180 x 410	
Τάση/συχνότητα παροχής ισχύος	220-240 V, 50/60 Hz	-	
Ισχύς/Ρεύμα	0,6 W / 16 A		
Συνολική ονομαστική ισχύς εγκατεστημένου αερίου	9,75 kW		
Συνολική ονομαστική ισχύς - αέριο G20	0,929 m ³ /h		
Συνολική ονομαστική ισχύς - αέριο G30/G31	709 g/h		
Αέρας απαραίτητος για καύση (2 m ³ /h ανά kW της ονομαστικής ισχύος εγκατεστημένου αερίου)	19.50		
Παράμετρος	Σύμβολο	Τιμή	Μονάδα μέτρησης
Βάρος συσκευής (μεικτό/καθαρό)	M	24 / 18.5	κιλά
Αριθμός εστιών		4	
Πηγή θερμότητας της κάθε εστίας		Αέριο	

MONTÁŽ

Montáž se musí provádět v souladu s platnými normami a předpisy.

Montáž smí provádět pouze specializovaný a oprávněný personál.

Výrobce odmítá veškerou odpovědnost za zranění nebo škody na majetku vzniklé v důsledku nedodržení těchto ustanovení.

Plynová přípojka musí vyhovovat předpisům dané země, které byly platné v okamžiku montáže.

Identifikační štítek

Identifikační štítek se nachází na spodní straně spotřebiče.



Požadavky na skříň

Tento návod se vztahuje na vestavnou plynovou varnou desku třídy 3 s elektrickou částí typu Y.

Je nezbytné vytvořit otvor v nejvýhodnější poloze; přitom je třeba vzít v úvahu, že plynová trubka nesmí přijít do styku se žádnými bočními stranami trouby pod varnou deskou.

Pokud se montuje do hořlavého materiálu, musí se přesně dodržet směrnice a normy o instalaci nízkonapěťových zařízení a protipožární ochraně.

Součásti vestavěných jednotek (plastové materiály a dýhované dřevo) musí být sestaveny pomocí teplovzdorného lepidla (min. 100 °C): Nevhodné materiály a nevhodná lepidla mohou vést k deformaci a rozlepení.

Kuchyňský díl musí poskytovat dostatek místa pro elektrické zapojení spotřebiče.

Kuchyňské díly zavěšené nad spotřebičem musí být namontovány v takové vzdálenosti, aby poskytovaly dost místa pro pohodlnou práci.

Důležité:

Tato zařízení jsou typu „Y“ ve smyslu stupně ochrany před nebezpečím požáru.

Použití dekoračních okrajů kolem pracovní desky za spotřebičem je přípustné za předpokladu, že je zachována minimální vzdálenost 50 mm od okraje spotřebiče k boční stěně, 30 mm k zadní stěně a 700 mm k jakýmkoli skříňkám nad spotřebičem.

Doporučuje se vestavět spotřebič do pracovní desky o síle 50 mm. V případě odlišných rozměrů musí technik provést případné úpravy.

Větrání místností

Zajistěte, aby měla místnost, v níž je namontován spotřebič, stálé větrací otvory vedoucí ven nebo ventilační kanály, aby byl zaručen odpovídající předepsaný průtok vzduchu podle platných předpisů. Všechny otvory musí splňovat následující podmínky:

- Musí mít průřez alespoň 100 cm².
- Musí být vytvořeny tak, aby nebylo možné je zakrýt zevnitř ani zvenku.
- Musí být vybaveny vhodnou ochranou, která zajistí, že nedojde ke zmenšení větracího průřezu.
- Musí být v dostatečné výšce od podlahy, aby nebránily odvádění odpadních plynů.

Pokud se otvory vytvářejí ve stěně sousední místností, tato sousední místnost musí mít přímé větrání a nesmí to být:

- Ložnice
- Společný prostor budovy
- Prostor s nebezpečím požáru

Před zkoušením a kontrolou spotřebiče se ujistěte, že v místnosti, v níž byl vytvořen větrací otvor, není nízký tlak v důsledku provozování jiného spotřebiče a že mezi oběma místnostmi je zajištěno trvalé větrání ve formě stálých volných otvorů, například zvětšením mezery mezi spodní hranou dveří a podlahou. Odpadní plyny se musí odvádět prostřednictvím odsavače par, který musí být připojen ke komínu či kouřovému kanálu nebo vést přímo ven.



Postup montáže

Spotřebič se připevňuje k dílu pomocí dodaných držáků a příslušenství.

- ▶ Po montáži spotřebiče se ujistěte, že jsou přístupné oba upevňovací prvky v přední straně.

1

- ▶ Připravte otvor v pracovní desce podle uvedených rozměrů.
- ▶ Vyřízněte drážku po celém okraji vytvořeného otvoru pro vestavnou montáž. Musíte dodržet uvedené rozměry.

2

- ▶ Před zapojením spotřebiče si přečtěte informace v kapitole „Připojení k přívodu plynu“.
- ▶ Připojte spotřebič k přívodu plynu.

3

- ▶ Před zapojením spotřebiče si přečtěte informace v kapitole „Elektrické zapojení“.
- ▶ Připojte spotřebič k napájení.

4

- ▶ Vsaďte spotřebič správně do pracovní desky.
- ▶ Kolem otvoru umístěte těsnicí pás a usaďte varnou desku na místo.
- ▶ Připevněte spotřebič pomocí šroubů a držáků.
- ▶ Odstraňte nadbytečnou délku těsnicího pásu.

5

Pokud není spotřebič namontován nad troubou:

- ▶ Sestavte oddělovací přepážku.

6**Seřízení minimálního plamene**

- ▶ Odstraňte otočné ovladače (tlačítkové).
- ▶ Zapalte hořáky.
- ▶ Nastavte minimální plamen; otáčením stavěcího šroubu doprava se plamen zmenšuje a otáčením doleva se zvětšuje. Šroubovák na seřizování se dodává společně s příslušenstvím.

Připojení k přívodu plynu

Ujistěte se, že spotřebič vyhovuje typu používaného plynu, a teprve potom ho připojte k přívodu plynu v souladu s platnými předpisy. Jinak proveďte úkony popsané v části „Výměna trysek“.

V případě kapalného plynu použijte redukční ventily vyhovující platným předpisům.

Připojení k přívodu plynu lze provést dvěma způsoby:

A

- ▶ Připojte plynovou varnou desku pomocí tuhé měděné trubky o průměru 12 mm (3). K řádnému utěsnění použijte elastomerní ploché těsnění, které se dodává jako příslušenství (1).

B

- ▶ Připojte plynovou varnou desku pomocí ohebné ocelové hadice (2).

Také v tomto případě použijte k řádnému utěsnění elastomerní ploché těsnění, které se dodává jako příslušenství (1).

Musíte dodržet platné předpisy pro plynové systémy.

- ▶ Až dokončíte připojení, zkontrolujte těsnost pomocí mýdlové vody.

Elektrické zapojení

Varná deska FRANKE se dodává s trojžilovým napájecím kabelem s volnými svorkami.

- ▶ Ujistěte se, že parametry elektrické instalace v domácnosti (napětí, maximální příkon a proud) jsou slučitelné s parametry spotřebiče.

Pokud má být spotřebič trvale připojen k napájení:

- ▶ Nainstalujte zařízení umožňující odpojení od napájení s takovou vzdáleností mezi kontakty, která zaručuje úplné odpojení v podmínkách přepětí kategorie III (3 mm).
- ▶ Zajištěte následující podmínky:
 - Parametry síťového napájení v domě (napětí, maximální příkon a proud) jsou kompatibilní s parametry vaší varné desky FRANKE.
 - Síťová zástrčka a zásuvka jsou vhodné pro proud 16 A.
 - Síťová zástrčka a zásuvka jsou ve snadném dosahu a jsou umístěny tak, aby při zasouvání nebo vytahování zástrčky nebyla přístupná žádná část pod napětím.
 - Síťovou zástrčku lze bez obtíží zasunout do zásuvky a je přístupná s namontovaným spotřebičem.
 - Spotřebič se po montáži do pracovní desky neopírá o zástrčku.
 - Při výměně napájecího kabelu se použije kabel typu H05RR-F 3 x 0,75 mm² pro čistě plynové varné desky.
 - V jedné síťové zástrčce nejsou připojeny svorky dvou spotřebičů.
 - Dodržuje se polarita volných svorek (modrá = nulový vodič = (1) / žlutozelená = zem = (2) / hnědá = fáze = (3)).

Výměna trysek

Důležité: všechny spotřebiče jsou z výroby nastaveny na zemní plyn (G20).

Pokud se má používat jiný typ plynu, vyměňte trysky podle tohoto postupu:

- ▶ Odstraňte rošty, víčka hořáků a rozdělovače plamene.
- ▶ Odšroubujte trysky a vyměňte je za dodaný typ, který je vhodný pro váš přívod plynu; ujistěte se, že značení odpovídá údajům v tabulce.
- ▶ Namontujte rozdělovače plamene, víčka hořáků a rošty zpět na svá místa.

Tyto hořáky nevyžadují seřizování.

Zpřístupnění varné desky

Chcete-li zpřístupnit desku s funkčními částmi, postupujte takto:

- ▶ Odstraňte rošty, víčka hořáků a rozdělovače plamene.
- ▶ Odstraňte otočné ovladače tak, že je stáhnete z kolíků.
- ▶ Odstraňte šrouby, které drží hořáky na varné desce.
- ▶ Zvedněte varnou desku.

Důležité

Při přestavování spotřebiče na jiný typ plynu umístěte odpovídající nálepku (dodávanou jako příslušenství) na příslušné místo na typovém štítku. V případě provozu se zkapalněným plynem (G30 nebo G31) je nutné úplně zašroubovat stavěcí šroub na seřizování minimálního plamene. Tyto spotřebiče se dodávají v provedení kat. II 2H3+.

OPRAVY

Pokud se poškodí napájecí kabel, musí být vyměněn výrobcem, servisem nebo podobně kvalifikovanou osobou, aby se předešlo veškerým rizikům.

Výstraha!

▷ Než přistoupíte k jakýmkoli opravám spotřebiče, odpojte napájení.

TECHNICKÉ ÚDAJE

► Viz typový štítek umístěný na spodní straně produktu.

Označení produktu

Kategorie spotřebiče: II 2H3+

Hodnoty výkonu hořáků

Hořák	Jmenovitý výkon (kW)	Snížený výkon (kW)
TC	4	1.8
R	3	0.7
SR	1.75	0.45
SR PLUS	1.9	0.45
AUX	1	0.3

Hodnoty výkonu hořáků

Hořák	Jmenovitý průtok G20 (m ³ /h)	Trysky G20 20 mbar (100/mm)	Jmenovitý průtok G30/G31 (g/h)	Trysky G30/G31 28-30/37 mbar (100/mm)
TC	0.381	E (2x1,01) + I (1x0,68)	291	E (2x0,68) + I (1x0,46)
R	0.286	1.28	218	0,87
SR	0.167	1.03	127	0.67
SR PLUS	0.181	1.06	138	0.69
AUX	0.095	0.78	73	0.5

FH CR 301 1TC HE

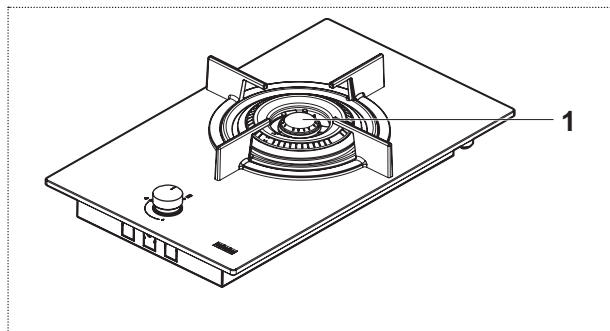

1 TC

Parametr	Hodnota	Rozměry (mm)
Pracovní rozměry (Š x H)	-	310 x 510
Napájecí napětí/frekvence	220-240 V, 50/60 Hz	-
Příkon/proud	0,6 W/16 A	
Celkový instalovaný jmenovitý tepelný výkon	4,00 kW	
Celkový jmenovitý průtok - plyn G20	0,381 m ³ /h	
Celkový jmenovitý průtok - plyn G30/ G31	291 g/h	
Vzduch potřebný pro spalování (2 m ³ /h na kW instalovaného jmenovitého tepelného výkonu)	8.00	

Parametr	Symbol	Hodnota	Jednotky
Hmotnost spotřebiče (hrubá/ čistá)	M	7.5 / 6.5	kg
Počet hořáků		1	
Zdroj tepla každého hořáku		Plyn	

FH CR 302 2G HE

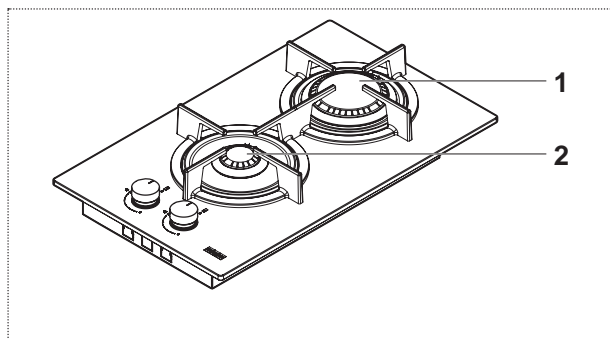

1 R
 2 AUX

Parametr	Hodnota	Rozměry (mm)
Pracovní rozměry (Š x H)	-	310 x 510
Napájecí napětí/frekvence	220-240 V, 50/60 Hz	-
Příkon/proud	0,6 W/16 A	
Celkový instalovaný jmenovitý tepelný výkon	4,00 kW	
Celkový jmenovitý průtok - plyn G20	0,381 m ³ /h	
Celkový jmenovitý průtok - plyn G30/ G31	291 g/h	
Vzduch potřebný pro spalování (2 m ³ /h na kW instalovaného jmenovitého tepelného výkonu)	8,00	

Parametr	Symbol	Hodnota	Jednotky
Hmotnost spotřebiče (hrubá/ čistá)	M	7.5 / 6.5	kg
Počet hořáků		2	
Zdroj tepla každého hořáku		Plyn	

FH CR 604 4G HE

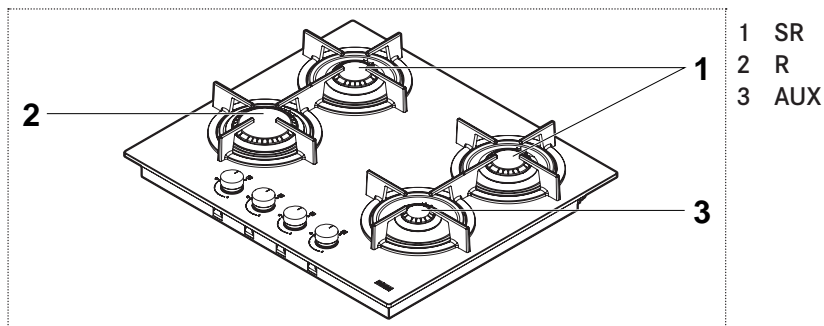

- 1 SR
2 R
3 AUX

Parametr	Hodnota	Rozměry (mm)	
Pracovní rozměry (Š x H)	-	590 x 510	
Napájecí napětí/frekvence	220-240 V, 50/60 Hz	-	
Příkon/proud	0,6 W/16 A		
Celkový instalovaný jmenovitý tepelný výkon	7,50 kW		
Celkový jmenovitý průtok - plyn G20	0,715 m ³ /h		
Celkový jmenovitý průtok - plyn G30/G31	545 g/h		
Vzduch potřebný pro spalování (2 m ³ /h na kW instalovaného jmenovitého tepelného výkonu)	15.00		
Parametr	Symbol	Hodnota	Jednotky
Hmotnost spotřebiče (hrubá/čistá)	M	14 / 12	kg
Počet hořáků		4	
Zdroj tepla každého hořáku		Plyn	

FH CR 755 4G TC HE

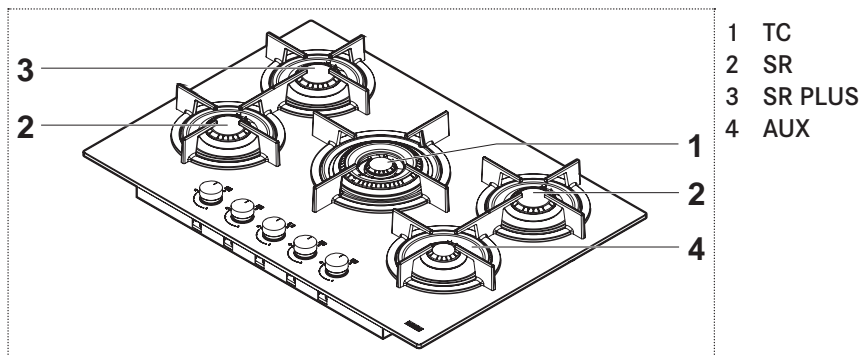

Parametr	Hodnota	Rozměry (mm)	
Pracovní rozměry (Š x H)	-	750 x 510	
Napájecí napětí/frekvence	220-240 V, 50/60 Hz	-	
Příkon/proud	0,6 W/16 A		
Celkový instalovaný jmenovitý tepelný výkon	10,55 kW		
Celkový jmenovitý průtok - plyn G20	1,005 m ³ /h		
Celkový jmenovitý průtok - plyn G30/ G31	767 g/h		
Vzduch potřebný pro spalování (2 m ³ /h na kW instalovaného jmenovitého tepelného výkonu)	21.10		
Parametr	Symbol	Hodnota	Jednotky
Hmotnost spotřebiče (hrubá/ čistá)	M	18 / 15.5	kg
Počet hořáků		5	
Zdroj tepla každého hořáku		Plyn	

FH CR 905 4G TC HE

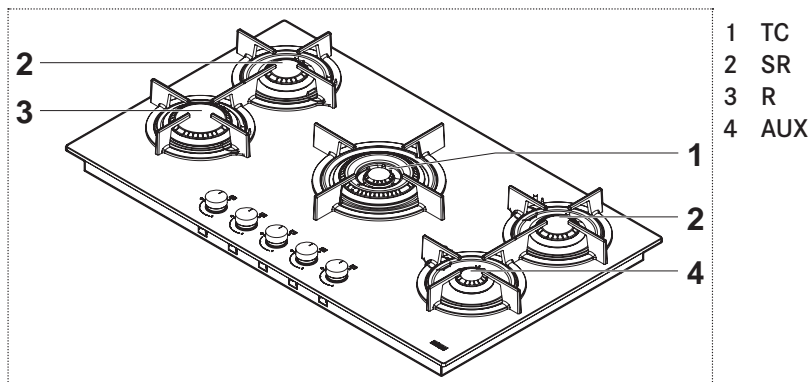

Parametr	Hodnota	Rozměry (mm)
Pracovní rozměry (Š x H)	-	880 x 510
Napájecí napětí/frekvence	220-240 V, 50/60 Hz	-
Příkon/proud	0,6 W/16 A	
Celkový instalovaný jmenovitý tepelný výkon	11,50 kW	
Celkový jmenovitý průtok - plyn G20	1,096 m ³ /h	
Celkový jmenovitý průtok - plyn G30/ G31	836 g/h	
Vzduch potřebný pro spalování (2 m ³ /h na kW instalovaného jmenovitého tepelného výkonu)	23.00	

Parametr	Symbol	Hodnota	Jednotky
Hmotnost spotřebiče (hrubá/ čistá)	M	19.5 / 17.5	kg
Počet hořáků		5	
Zdroj tepla každého hořáku		Plyn	

FH CR 1204 3G TC HE

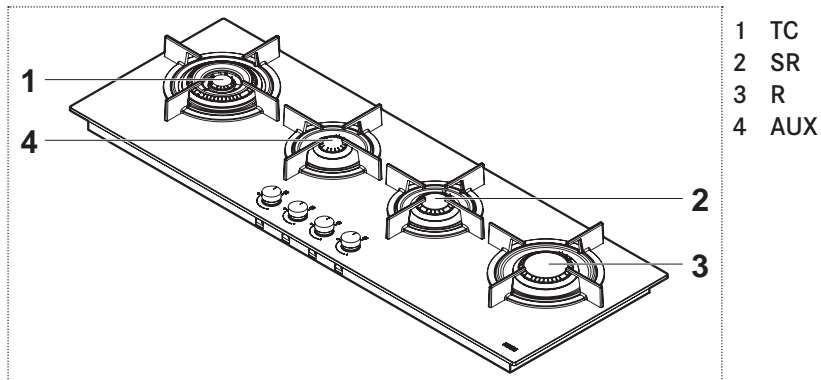

- 1 TC
- 2 SR
- 3 R
- 4 AUX

Parametr	Hodnota	Rozměry (mm)
Pracovní rozměry (Š x H)	-	1180 x 410
Napájecí napětí/frekvence	220-240 V, 50/60 Hz	-
Příkon/proud	0,6 W/16 A	
Celkový instalovaný jmenovitý tepelný výkon	9,75 kW	
Celkový jmenovitý průtok - plyn G20	0,929 m ³ /h	
Celkový jmenovitý průtok - plyn G30/G31	709 g/h	
Vzduch potřebný pro spalování (2 m ³ /h na kW instalovaného jmenovitého tepelného výkonu)	19.50	

Parametr	Symbol	Hodnota	Jednotky
Hmotnost spotřebiče (hrubá/čistá)	M	24 / 18.5	kg
Počet hořáků		4	
Zdroj tepla každého hořáku		Plyn	

MONTAŻ

Montaż przeprowadzić zgodnie z obowiązującymi normami i przepisami. Czynności montażowe mogą być wykonywane wyłącznie przez wyspecjalizowany personel posiadający odpowiednie uprawnienia.

Producent nie ponosi odpowiedzialności za urazy lub uszkodzenia spowodowane nieprzebrnięciem tych zasad.

Przyłącze gazu musi być zgodne z przepisami krajowymi obowiązującymi w chwili montażu.

Tabliczka znamionowa

Tabliczka znamionowa znajduje się na spodzie urządzenia.



Wymagania dotyczące mebli

Niniejsza instrukcja opisuje płytę gazową do zabudowy klasy 3 i elementy elektryczne typu Y.

Istotnym jest, aby umieścić otwór w jak najwygodniejszym miejscu, pamiętając o tym, że przewód doprowadzający gaz nie może dotykać boków piekarnika pod płytą.

W przypadku montażu w meblach wykonanych z materiałów palnych należy ściśle stosować się do wytycznych i norm w zakresie instalacji niskonapięciowych i ochrony przeciwpożarowej.

Meble, w których montowane ma być urządzenie do zabudowy, muszą być wykonane z odpowiednich materiałów (tworzywa sztuczne i drewno fornirowane) łączonych klejami odpornymi na wysokie temperatury (min. 100°C): Użycie nieodpowiednich materiałów i klejów może skutkować wypaczeniem i odklejeniem. Ilość wolnego miejsca w elemencie zabudowy kuchennej przeznaczonym do montażu urządzenia musi umożliwiać wykonanie połączeń elektrycznych.

Elementy podwieszane nad urządzeniem muszą być zamontowane na wysokości zapewniającej wystarczającą ilość miejsca na wygodną pracę.

Ważne:

Urządzenia oznaczone są klasą „Y” ochrony przed pożarem. Montowanie dekoracyjnych obramowań drewnianych wzdłuż blatu za urządzeniem jest dozwolone pod warunkiem zachowania minimalnych odległości: 50 mm od ścian bocznych, 30 mm od ściany tylnej oraz 700 mm od wszelkich mebli nad płytą. Zalecana grubość blatu, którym należy zabudować urządzenie, wynosi 50 mm. W przypadku innych wymiarów ewentualne modyfikacje muszą być przygotowane przez technika.

Wentylacja pomieszczeń

Należy upewnić się, że pomieszczenie, w którym zamontowane jest urządzenie wyposażone jest w stałe otwory wentylacyjne na zewnątrz budynku lub kanały wentylacyjne w celu zapewnienia odpowiedniego przepływu powietrza zgodnie z obowiązującymi przepisami. Wszystkie otwory muszą:

- Mieć przekrój o powierzchni przynajmniej 100 cm².
- Być wykonane w taki sposób, aby nie mogły zostać zablokowane od wewnątrz lub zewnątrz.
- Być odpowiednio zabezpieczone, aby upewnić się, że otwór wentylacyjny pozostanie nienaruszony.
- Znajdować się na odpowiedniej wysokości nad podłogą, aby przepływ powietrza nie był blokowany.

Jeśli otwory zostaną wykonane w ścianie pomiędzy dwoma pomieszczeniami, drugie pomieszczenie musi posiadać bezpośrednią wentylację i nie może być:

- Sypialnią
- Wspólnym obszarem w budynku
- Obszarem zagrożonym pożarem

Przed sprawdzeniem i kontrolą urządzenia należy upewnić się, że w pomieszczeniu, w którym wykonano otwór wentylacyjny nie panuje niskie ciśnienie spowodowane działaniami innego użytkownika oraz że wentylacja pomiędzy pomieszczeniami jest zapewniona przez stałe otwory, np. poprzez zwiększenie odległości pomiędzy drzwiami a podłogą. Odprowadzanie oparów musi odbywać się za pośrednictwem okapu, który musi być podłączony do kominia, przewodu kominowego lub prowadzić bezpośrednio na zewnątrz budynku.



Proces zabudowy

Urządzenie montowane jest w meblach za pomocą wsporników i dołączonych akcesoriów.

- ▶ Upewnić się, że po zamontowaniu urządzenia możliwy jest łatwy dostęp do dwóch przednich elementów mocujących.

1

- ▶ Otwór do montażu w blacie należy wykonać zgodnie z podanymi wymiarami.
- ▶ Przy montażu na równi z blatem, krawędź wokół otworu montażowego należy podfrezować. Dopilnować, aby podane wymiary otworu i frezowania zostały zachowane.

2

- ▶ Przed przystąpieniem do podłączania urządzenia zapoznać się z informacjami w części „Podłączanie gazu”.
- ▶ Podłączyć przewód dostarczający gaz do urządzenia.

3

- ▶ Przed przystąpieniem do podłączania urządzenia zapoznać się z informacjami w części „Podłączenie do sieci elektrycznej”.
- ▶ Podłączyć urządzenie do źródła zasilania.

4

- ▶ Prawidłowo zamocować urządzenie w blacie.
- ▶ Uszczelnić otwór i umieścić w nim płytę.
- ▶ Zamocować urządzenie za pomocą śrub i wsporników.
- ▶ Usunąć nadmiar uszczelnienia.

5

Jeśli urządzenie nie jest montowane nad piekarnikiem:

- ▶ Należy zamontować przegrodę oddzielającą.

6**Regulacja minimalnej wielkości płomienia**

- ▶ Zdjąć pokrętła (pokrętła wciskane).
- ▶ Zapalić palniki.
- ▶ Wyregulować minimalną wielkość płomienia, obracając śrubę regulującą w prawo, aby zmniejszyć płomień lub w lewo, aby go zwiększyć. Śrubokręt potrzebny do regulacji dołączany jest do dostarczanego zestawu akcesoriów.

Podłączenie przewodu doprowadzającego gaz

Podłączyć przewód dostarczający gaz do urządzenia zgodnie z obowiązującymi przepisami po upewnieniu się, że urządzenie jest dostosowane do używanego rodzaju gazu. W przeciwnym wypadku wykonać czynności opisane w części „wymiana dysz”.

W przypadku gazu płynnego użyć regulatorów ciśnieniach zgodnych z obowiązującymi normami.

Gaz można podłączyć na dwa sposoby:

A

- ▶ Podłączyć płytę gazową, używając miedzianej rury o średnicy 12 mm (3). Aby zapewnić odpowiednie uszczelnienie, należy użyć uszczelki elastomerowej dostarczanej w zestawie akcesoriów (1).

B

- ▶ Podłączyć płytę, używając elastycznej stalowej rury o ciągłej powierzchni (2). Aby zapewnić odpowiednie uszczelnienie również w tym przypadku, należy użyć uszczelki elastomerowej dostarczanej w zestawie akcesoriów (1).

Upewnić się, że instalacja przeprowadzona została zgodnie z obowiązującymi przepisami dotyczącymi instalacji gazowych.

- ▶ Po wykonaniu połączenia sprawdzić jego szczelność za pomocą wody z mydłem.

Podłączanie do sieci elektrycznej

Płyta grzewcza FRANKE wyposażona jest w trzyrdzeniowy przewód z wolnymi zaciskami.

- ▶ Sprawdzić, czy specyfikacja domowej sieci elektrycznej (napięcie, maksymalna moc i natężenie) jest zgodna ze specyfikacją urządzenia.

Jeśli urządzenie ma być na stałe podłączone do źródła zasilania:

- ▶ Zamontować urządzenie umożliwiające odłączenie zasilania z rozwarciem styku wynoszącym 3 mm zapewniającym całkowite odłączenie urządzenia w przypadku wystąpienia przepięcia kategorii III.

- ▶ Spełnione muszą być następujące warunki:

- Sprawdzić, czy specyfikacja zasilania (napięcie, maksymalna moc i natężenie) jest zgodna ze specyfikacją płyty FRANKE.
- Wtyczka i gniazdo muszą być przystosowane do natężenia 16 A.
- Wtyczka i gniazdo muszą być łatwo dostępne i umiejscowione tak, aby podczas podłączania lub odłączania wtyczki nie było możliwe dotknięcie żadnych elementów pod napięciem.
- Wtyczka może zostać podłączona bez żadnych trudności i jest łatwo dostępna po montażu urządzenia.
- Po zamontowaniu w blacie urządzenie nie może opierać się na wtyczce.
- W przypadku wymiany kabla zasilającego użyć kabla 3 x 0,75 mm² typu H05RR-F.
- Przyłącza dwóch urządzeń nie mogą być połączone z jedną wtyczką.
- Zwracać uwagę na biegunowość zacisków (niebieski = neutralny = (1) / żółto-zielony = uziemienie = (2) / brązowy = pod napięciem = (3)).

Wymiana dysz

Ważne: wszystkie urządzenia są fabrycznie dostosowane do gazu ziemnego (G20).

Jeśli ma zostać zastosowany inny rodzaj gazu, należy wymienić dysze w następujący sposób:

- ▶ Zdemontować ruszt, nakładki palników i nasadki motylkowe.
- ▶ Zdemontować dysze i wymienić je na te dostarczone i dostosowane do wybranego rodzaju gazu, upewniając się, że oznaczenie zgadza się z tym podanym w tabeli.
- ▶ Ponownie zamontować nasadki motylkowe, nakładki palników i ruszt.

Palniki nie wymagają regulacji przepływu powietrza.

Dostęp do płyty

Aby dostać się do wnętrza płyty, należy wykonać następujące czynności:

- ▶ Zdemontować ruszt, nakładki palników i nasadki motylkowe.
- ▶ Zdemontować pokręta zdejmując je z bolców.
- ▶ Odkręcić śruby mocujące palniki do płyty.
- ▶ Unieść płytę.

Ważne

Podczas zmiany używanego rodzaju gazu należy umieścić odpowiednią naklejkę (dostarczaną jako akcesorium) na tabliczce znamionowej. W przypadku stosowania LPG (G30 lub G31) należy maksymalnie zmniejszyć wielkość płomienia za pomocą śruby. Niniejsze urządzenia posiadają kat. II 2H3+.

NAPRAWA

Jeśli kabel zasilający jest uszkodzony, aby uniknąć ryzyka, powinien on zostać wymieniony przez producenta, pracownika serwisu lub inną osobę o podobnych kwalifikacjach.

Ostrzeżenie!

- ▷ Przed przystąpieniem do wszelkich prac naprawczych należy odłączyć urządzenie od źródła zasilania.

DANE TECHNICZNE

► Zob. tabliczkę znamionową umieszczoną na spodzie produktu.

Identyfikacja produktu

Kategoria urządzenia: II 2H3+

Moc i wartości palników

Palnik	Moc znamionowa (kW)	Moc ograniczona (kW)
TC	4	1,8
R	3	0,7
SR	1,75	0,45
SR PLUS	1,9	0,45
AUX	1	0,3

Moc i wartości palników

Palnik	Wydajność znamionowa G20 (m ³ /h)	Dysze G20 20 mbar (100/mm)	Wydajność znamionowa G30/G31 (g/h)	Dysze G30/G31 28 – 30/37 mbar (100/mm)
TC	0,381	E(2 x 1,01) + I(1 x 0,68)	291	E(2 x 0,68) + I(1 x 0,46)
R	0,286	1,28	218	0,87
SR	0,167	1,03	127	0,67
SR PLUS	0,181	1,06	138	0,69
AUX	0,095	0,78	73	0,5

FH CR 301 1TC HE

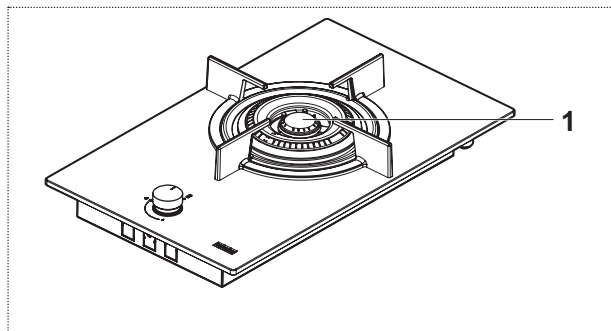

1 TC

Parametr	Wartość	Wymiary (mm)	
Wymiary robocze (szer. x gł.)	-	310 x 510	
Napięcie i częstotliwość zasilania	220-240 V, 50/60 Hz	-	
Moc/natężenie	0,6 W/16 A		
Całkowita moc znamionowa użytego gazu	4,00 kW		
Całkowita wydajność znamionowa – gaz G20	0,381 m ³ /h		
Całkowita wydajność znamionowa – gaz G30/G31	291 g/h		
Powietrze potrzebne do spalania (2 m ³ /h na kW mocy znamionowej użytego gazu)	8,00		
Parametr	Symbol	Wartość	Jednostka miary
Masa urządzenia (brutto/netto)	M	7,5/6,5	kg
Liczba palników		1	
Źródło ciepła każdego z palników		Gaz	

FH CR 302 2G HE

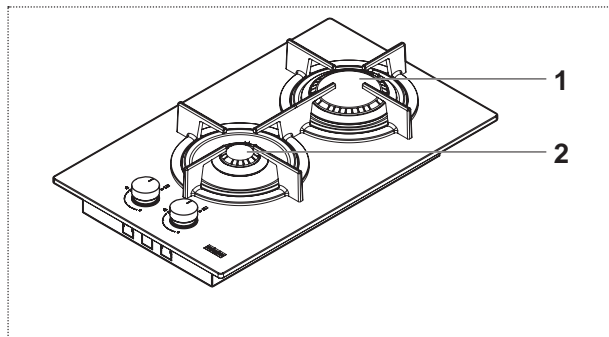

1 R
 2 AUX

Parametr	Wartość	Wymiary (mm)
Wymiary robocze (szer. x gł.)	-	310 x 510
Napięcie i częstotliwość zasilania	220-240 V, 50/60 Hz	-
Moc/natężenie	0,6 W/16 A	
Całkowita moc znamionowa użytego gazu	4,00 kW	
Całkowita wydajność znamionowa – gaz G20	0,381 m ³ /h	
Całkowita wydajność znamionowa – gaz G30/G31	291 g/h	
Powietrze potrzebne do spalania (2 m ³ /h na kW mocy znamionowej użytego gazu)	8,00	

Parametr	Symbol	Wartość	Jednostka miary
Masa urządzenia (brutto/netto)	M	7,5/6,5	kg
Liczba palników		2	
Źródło ciepła każdego z palników		Gaz	

FH CR 604 4G HE

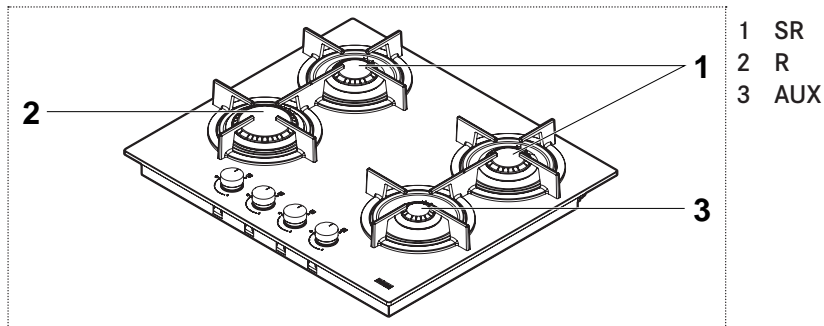

Parametr	Wartość	Wymiary (mm)	
Wymiary robocze (szer. x gł.)	-	590 x 510	
Napięcie i częstotliwość zasilania	220-240 V, 50/60 Hz	-	
Moc/natężenie	0,6 W/16 A		
Całkowita moc znamionowa użytego gazu	7,50 kW		
Całkowita wydajność znamionowa - gaz G20	0,715 m ³ /h		
Całkowita wydajność znamionowa - gaz G30/G31	545 g/h		
Powietrze potrzebne do spalania (2 m ³ /h na kW mocy znamionowej użytego gazu)	15,00		
Parametr	Symbol	Wartość	Jednostka miary
Masa urządzenia (brutto/ netto)	M	14/12	kg
Liczba palników		4	
Źródło ciepła każdego z palników		Gaz	

FH CR 755 4G TC HE

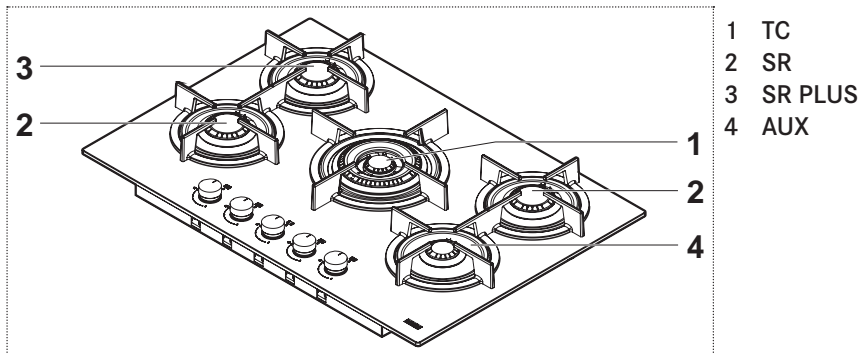

Parametr	Wartość	Wymiary (mm)
Wymiary robocze (szer. x gł.)	-	750 x 510
Napięcie i częstotliwość zasilania	220-240 V, 50/60 Hz	-
Moc/natężenie	0,6 W/16 A	
Całkowita moc znamionowa użytego gazu	10,55 kW	
Całkowita wydajność znamionowa – gaz G20	1,005 m ³ /h	
Całkowita wydajność znamionowa – gaz G30/G31	767 g/h	
Powietrze potrzebne do spalania (2 m ³ /h na kW mocy znamionowej użytego gazu)	21,10	

Parametr	Symbol	Wartość	Jednostka miary
Masa urządzenia (brutto/netto)	M	18/15,5	kg
Liczba palników		5	
Źródło ciepła każdego z palników		Gaz	

FH CR 905 4G TC HE

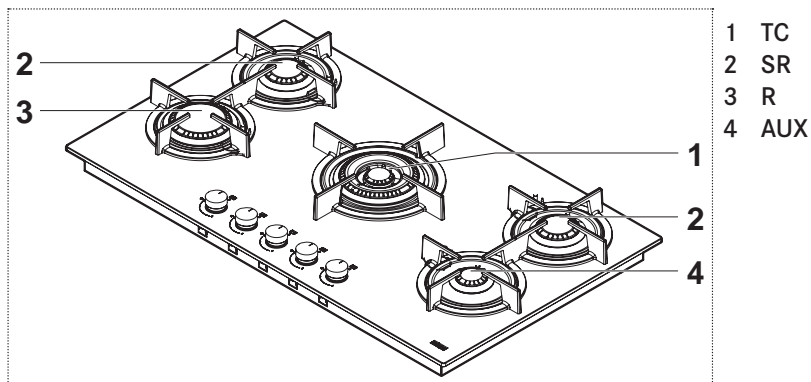

Parametr	Wartość	Wymiary (mm)	
Wymiary robocze (szer. x gł.)	-	880 x 510	
Napięcie i częstotliwość zasilania	220-240 V, 50/60 Hz	-	
Moc/natężenie	0,6 W/16 A		
Całkowita moc znamionowa użytego gazu	11,50 kW		
Całkowita wydajność znamionowa – gaz G20	1,096 m ³ /h		
Całkowita wydajność znamionowa – gaz G30/G31	836 g/h		
Powietrze potrzebne do spalania (2 m ³ /h na kW mocy znamionowej użytego gazu)	23,00		
Parametr	Symbol	Wartość	Jednostka miary
Masa urządzenia (brutto/netto)	M	19,5/17,5	kg
Liczba palników		5	
Źródło ciepła każdego z palników		Gaz	

FH CR 1204 3G TC HE

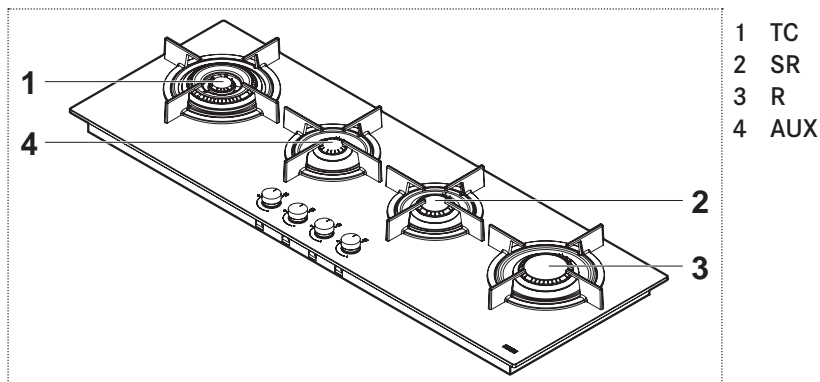

Parametr	Wartość	Wymiary (mm)	
Wymiary robocze (szer. x gł.)	-	1180 x 410	
Napięcie i częstotliwość zasilania	220-240 V, 50/60 Hz	-	
Moc/natężenie	0,6 W/16 A		
Całkowita moc znamionowa użytego gazu	9,75 kW		
Całkowita wydajność znamionowa – gaz G20	0,929 m ³ /h		
Całkowita wydajność znamionowa – gaz G30/G31	709 g/h		
Powietrze potrzebne do spalania (2 m ³ /h na kW mocy znamionowej użytego gazu)	19,50		
Parametr	Symbol	Wartość	Jednostka miary
Masa urządzenia (brutto/netto)	M	24/18,5	kg
Liczba palników		4	
Źródło ciepła każdego z palników		Gaz	

INSTALARE

Instalarea trebuie să se desfășoare în conformitate cu standardele și reglementările în vigoare.

Instalarea trebuie efectuată numai de către personal specializat autorizat. Producătorul își declină orice responsabilitate pentru rănirea persoanelor sau avarierea obiectelor provocate din cauza nerespectării acestor condiții. Conexiunea la gaz trebuie să respecte reglementările în vigoare în țara la data instalării.

Plăcuța de identificare

Plăcuța de identificare este localizată sub aparat.



Condiții pe care trebuie să le îndeplinească baza de montare

Acest manual se referă la plita incorporabilă clasa 3 și la piesele electrice tip Y. Este esențial să efectuați deschiderea în cel mai convenabil mod posibil, ținând cont de faptul că țeava de gaz nu trebuie să intre în contact cu părțile laterale ale cuptorului aflat sub plită.

Dacă dispozitivul este montat pe o bază inflamabilă, trebuie respectate cu strictețe indicațiile și standardele privind instalațiile de joasă tensiune, precum și cele privind protecția anti-incendiu.

Pentru unitățile montate, părțile componente (materiale din plastic și lemn furniruit) trebuie asamblate cu ajutorul unui adeziv termorezistent (min. 100°C): Materialele și produsele adezive necorespunzătoare pot cauza deformarea și detașarea pieselor. Elementul de bucătărie trebuie să asigure suficient spațiu pentru conexiunile electrice ale aparatului. Elementele suspendate de bucătărie situate deasupra aparatului trebuie să fie instalate la o distanță care să asigure spațiu suficient pentru procesul de lucru.

Important:

Aceste dispozitive sunt de tip „Y”, respectând gradul de protecție împotriva pericolului de incendiu. Este permisă utilizarea marginilor decorative din lemn masiv în jurul blatului din spatele aparatului, în cazul în care este respectată distanța minimă față de marginile aparatului de 50 mm față de peretele lateral, 30 mm față de spate și 700 mm față de orice dulap aflat deasupra.

Aparatul poate fi incastat în blaturi cu o grosime de 50 mm. În cazul în care dimensiunile sunt diferite, eventualele modificări trebuie efectuate de către un tehnician.

Aerisirea încăperilor

Asigurați-vă că încăperea în care este instalat aparatul are orificii de ventilare permanente îndreptate înspre exterior sau conducte de ventilare pentru a asigura un debit adecvat de aer, în conformitate cu reglementările în vigoare. Toate orificiile făcute trebuie:

- Să aibă o secțiune de cel puțin 100 cm²;
- Să fie făcută astfel încât să nu poată fi obstrucționate din interior sau exterior;
- Să fie dotate cu protecție adecvată pentru ca orificiul de ventilare să nu fie redus;
- Să fie localizate la o înălțime adecvată față de podea, astfel încât să nu stânjenească evacuarea fumului.

Dacă orificiile sunt făcute în pereții unei camere adiacente, aceasta din urmă trebuie să aibă o ventilare directă și nu trebuie să fie:

- Un dormitor
- O zonă comună a clădirii
- O zonă cu risc de incendiu

Înainte de a testa și inspecta aparatul, asigurați-vă că încăperea în care este făcut orificiul de ventilare nu are o presiune scăzută datorită operării de către alt utilizator și că ventilarea dintre cele două camere este asigurată de orificii permanente libere, de exemplu, prin mărirea deschiderii dintre partea inferioară a ușii și podea.

Evacuarea fumului trebuie să fie efectuată prin intermediul unei hote care, în schimb, trebuie să fie conectată la un horn, coș sau direct la exterior.



Procedura de instalare

Aparatul este fixat de blat cu ajutorul colțarelor și accesoriilor furnizate.

- ▶ Asigurați-vă că accesul la cele două elemente de fixare frontale este liber după instalarea aparatului.

1

- ▶ Dați orificiile în blat, în conformitate cu dimensiunile indicate.
- ▶ Șlefuiți blatul pe perimetrul marginii orificiului decupat. Asigurați-vă că respectați dimensiunile indicate.

2

- ▶ Consultați informațiile din capitolul „Conectarea la sursa de alimentare cu gaz” înainte de a conecta aparatul.
- ▶ Conectați aparatul la sursa de alimentare cu gaz.

3

- ▶ Consultați informațiile din capitolul „Conexiuni electrice” înainte de a conecta aparatul.
- ▶ Conectați aparatul la sursa de alimentare cu energie.

4

- ▶ Montați corect aparatul în blat.
- ▶ Aplicați benzile de etanșare în jurul orificiului și poziționați plita.
- ▶ Fixați aparatul cu ajutorul șuruburilor și colțarelor.
- ▶ Îndepărtați orice bandă de etanșare în exces.

5

Dacă aparatul nu este instalat deasupra unui cuptor:

- ▶ Amenajați un ecran separator.

6**Reglarea flăcării minime**

- ▶ Scoateți butoanele (tip push-on).
- ▶ Aprindeți arzătoarele.
- ▶ Reglați flacăra minimă prin rotire în sens orar a șurubului de reglare pentru a micșora flacăra și în sens antiorar pentru a o mări. Șurubelnița pentru reglare este furnizată împreună cu accesoriile.

Conectarea la sursa de alimentare cu gaz

Conectați aparatul la sursa de alimentare cu gaz în conformitate cu reglementările în vigoare, dar numai după ce v-ați asigurat că este proiectat pentru tipul de gaz ce urmează a fi utilizat. În caz contrar, efectuați operațiunile descrise în secțiunea referitoare la „Înlocuirea injectoarelor”.

Pentru gazul lichefiat utilizați regulatoare de presiune care respectă reglementările în vigoare.

Conectarea la sursa de alimentare cu gaz poate fi făcută în două moduri:

A

- ▶ Conectați plita utilizând o țeavă rigidă din cupru cu diametrul de 12 mm (3). Pentru a asigura o etanșare bună, utilizați o garnitură din elastomer furnizată ca accesoriu (1).

B

- ▶ Conectați plita utilizând un tub flexibil din oțel cu suprafața continuă (2). Și în acest caz, pentru a asigura o etanșare bună, utilizați o garnitură din elastomer furnizată ca accesoriu (1).

Asigurați-vă că respectați reglementările în vigoare privind sistemele de gaz.

- ▶ După efectuarea conectării utilizați apă cu săpun pentru a verifica orice scurgere.

Conexiuni electrice

Plita FRANKE este livrat împreună cu cablul de alimentare cu energie cu 3 fire și terminale libere.

- ▶ Asigurați-vă că toate caracteristicile sistemului electric casnic (tensiune, putere maximă și curent) sunt compatibile cu cele ale aparatului.

Dacă acest aparat rămâne permanent conectat la sursa de curent electric:

- ▶ Instalați un dispozitiv ce permite deconectarea de la sursa de curent electric, între contacte fiind o distanță (3 mm) care asigură decuplarea completă în condiții de supratensiune categoria III.
- ▶ Verificați următoarele:
 - Caracteristicile sursei dumneavoastră casnice de alimentare cu energie (tensiune, putere maximă și curent) sunt compatibile cu cele ale aparatului dumneavoastră FRANKE.
 - Ștecherul și priza sunt potrivite pentru un curent de 16 A.
 - Ștecherul și priza sunt astfel poziționate, încât se poate ajunge cu ușurință la ele, iar ștecherul poate fi inserat sau îndepărtat fără contact direct.
 - Ștecherul poate fi introdus fără dificultate și este accesibil atunci când aparatul este montat.
 - Atunci când este montată într-un blat, plita nu trebuie să se sprijine pe ștecher.
 - La înlocuirea cablului de alimentare a plitei se va folosi un cablu tip 3 x 0,75 mm²H05V2V2-F.
 - Terminalele celor două aparate nu sunt conectate la aceeași priză.
 - Este respectată polaritatea terminalelor libere (Albastru = neutru = (1) / Galben și verde = Pământ = (2) / Maro = Activ = (3)).

Înlocuirea injectoarelor

Important: toate aparatele sunt setate din fabrică pentru gaz natural (G20).

Dacă este utilizat un alt tip de gaz, înlocuiți injectoarele după cum urmează:

- ▶ Scoateți grătarele, capacele arzătoarelor și distribuitorile de flăcări;
 - ▶ Deșurubați injectoarele și înlocuiți-le cu cele furnizate și care sunt adecvate pentru alimentare cu gaz, asigurându-vă că marcajele se potrivesc celor menționate în tabel;
 - ▶ Remontați distribuitorile de flăcări, capacele arzătoarelor și grătarele;
- Aceste arzătoare nu necesită reglarea aerului.

Accesarea plitei

Pentru a accesa tava conținând piesele funcționale, procedați după cum urmează:

- ▶ Scoateți grătarele, capacele arzătoarelor și distribuitorile de flăcări;
- ▶ Scoateți butoanele, glisându-le pe pivotul lor;
- ▶ Scoateți șuruburile care fixează arzătoarele de plită;
- ▶ Ridicați partea superioară a plitei.

Important

Atunci când converțiți aparatul la un tip diferit de gaz, plasați autocolantul corespunzător (furnizat ca accesoriu) în locul special de pe plăcuța de identificare. Pentru operarea cu LPG (G30 sau G31), șurubul de reglare a flăcării minime trebuie să fie înșurubat complet. Aceste aparate sunt furnizate în categoria II 2H3+.

REPARAȚII

În cazul în care cablul de alimentare este deteriorat, acesta trebuie înlocuit de către fabricant sau de către service, sau altă persoană având calificări similare, pentru a preveni producerea oricărui accident.

Avertizare!

- ▷ Deconectați aparatul de la sursa de alimentare, înainte de a încerca repararea lui.

DATE TEHNICE

► Consultați plăcuța de identificare din partea inferioară a produsului.

Identificarea produsului

Categoria aparatului: II 2H3+

Valori putere și arzătoare

Arzător	Putere nominală (kW)	Putere redusă (kW)
TC	4	1.8
R	3	0.7
SR	1.75	0.45
SR PLUS	1.9	0.45
AUX	1	0.3

Valori putere și arzătoare

Arzător	Capacitate nominală G20 (m ³ /h)	Injectoare G20 20 mbari (100/mm)	Capacitate nominală G30 / G31 (g/h)	Injectoare G30 / G31 28-30/37 mbari (100/mm)
TC	0.381	E(2x1,01) + I(1x0,68)	291	E(2x0,68) + I(1x0,46)
R	0.286	1.28	218	0,87
SR	0.167	1.03	127	0.67
SR PLUS	0.181	1.06	138	0.69
AUX	0.095	0.78	73	0.5

FH CR 301 1TC HE

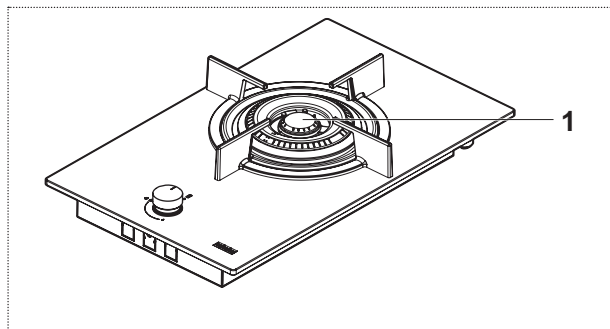

1 TC

Parametri	Valoare	Dimensiuni (mm)
Dimensiuni de lucru (L x A)	-	310 x 510
Tensiune / frecvență	220-240 V, 50/60 Hz	-
Putere / Curent	0,6 W / 16 A	
Putere totală nominală instalată	4,00 kW	
Capacitate nominală totală - gaz G20	0,381 m ³ /h	
Capacitate nominală totală - gaz G30 / G31	291 g/h	
Aer necesar pentru combustie (2 m ³ /h per kW de putere instalată nominală)	8.00	

Parametri	Simbol	Valoare	Unitate de măsură
Greutate aparat (brută/netă)	M	7.5 / 6.5	kg
Număr de arzătoare		1	
Sursa de căldură pentru fiecare arzător		Gaz	

FH CR 302 2G HE

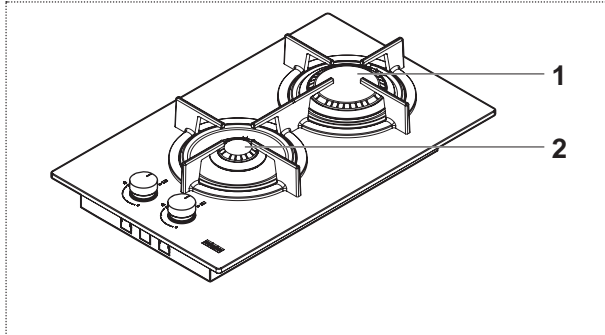

1 R
 2 AUX

Parametri	Valoare	Dimensiuni (mm)
Dimensiuni de lucru (L x A)	-	310 x 510
Tensiune / frecvență	220-240 V, 50/60 Hz	-
Putere / Curent	0,6 W / 16 A	
Putere totală nominală instalată	4,00 kW	
Capacitate nominală totală - gaz G20	0,381 m ³ /h	
Capacitate nominală totală - gaz G30 / G31	291 g/h	
Aer necesar pentru combustie (2 m ³ /h per kW de putere instalată nominală)	8.00	

Parametri	Simbol	Valoare	Unitate de măsură
Greutate aparat (brută/netă)	M	7.5 / 6.5	kg
Număr de arzătoare		2	
Sursa de căldură pentru fiecare arzător		Gaz	

FH CR 604 4G HE

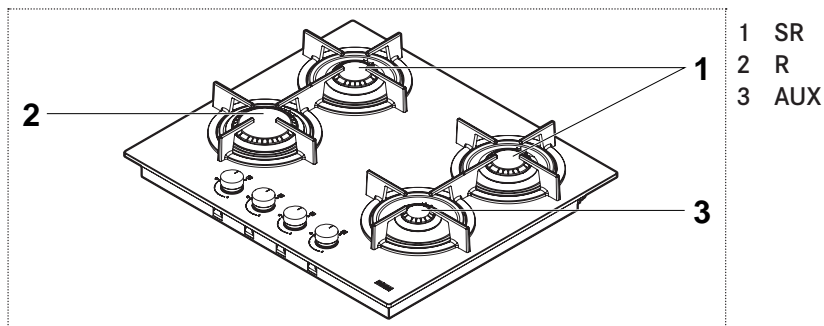

Parametri	Valoare	Dimensiuni (mm)
Dimensiuni de lucru (L x A)	-	590 x 510
Tensiune / frecvență	220-240 V, 50/60 Hz	-
Putere / Curent	0,6 W / 16 A	
Putere totală nominală instalată	7,50 kW	
Capacitate nominală totală - gaz G20	0,715 m ³ /h	
Capacitate nominală totală - gaz G30 / G31	545 g/h	
Aer necesar pentru combustie (2 m ³ /h per kW de putere instalată nominală)	15.00	

Parametri	Simbol	Valoare	Unitate de măsură
Greutate aparat (brută/netă)	M	14 / 12	kg
Număr de arzătoare		4	
Sursa de căldură pentru fiecare arzător		Gaz	

FH CR 755 4G TC HE

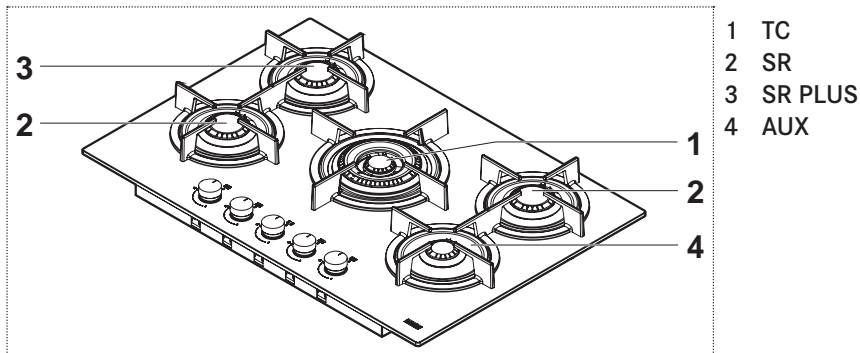

- 1 TC
- 2 SR
- 3 SR PLUS
- 4 AUX

Parametri	Valoare	Dimensiuni (mm)
Dimensiuni de lucru (L x A)	-	750 x 510
Tensiune / frecvență	220-240 V, 50/60 Hz	-
Putere / Curent	0,6 W / 16 A	
Putere totală nominală instalată	10,55 kW	
Capacitate nominală totală - gaz G20	1,005 m ³ /h	
Capacitate nominală totală - gaz G30 / G31	767 g/h	
Aer necesar pentru combustie (2 m ³ /h per kW de putere instalată nominală)	21.10	

Parametri	Simbol	Valoare	Unitate de măsură
Greutate aparat (brută/netă)	M	18 / 15.5	kg
Număr de arzătoare		5	
Sursa de căldură pentru fiecare arzător		Gaz	

FH CR 905 4G TC HE

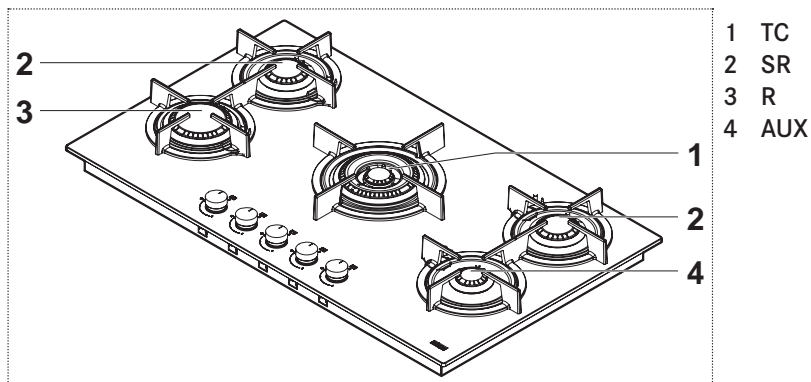

Parametri	Valoare	Dimensiuni (mm)	
Dimensiuni de lucru (L x A)	-	880 x 510	
Tensiune / frecvență	220-240 V, 50/60 Hz	-	
Putere / Curent	0,6 W / 16 A		
Putere totală nominală instalată	11,50 kW		
Capacitate nominală totală - gaz G20	1,096 m ³ /h		
Capacitate nominală totală - gaz G30 / G31	836 g/h		
Aer necesar pentru combustie (2 m ³ /h per kW de putere instalată nominală)	23.00		
Parametri	Simbol	Valoare	Unitate de măsură
Greutate aparat (brută/netă)	M	19.5 / 17.5	kg
Număr de arzătoare		5	
Sursa de căldură pentru fiecare arzător		Gaz	

FH CR 1204 3G TC HE

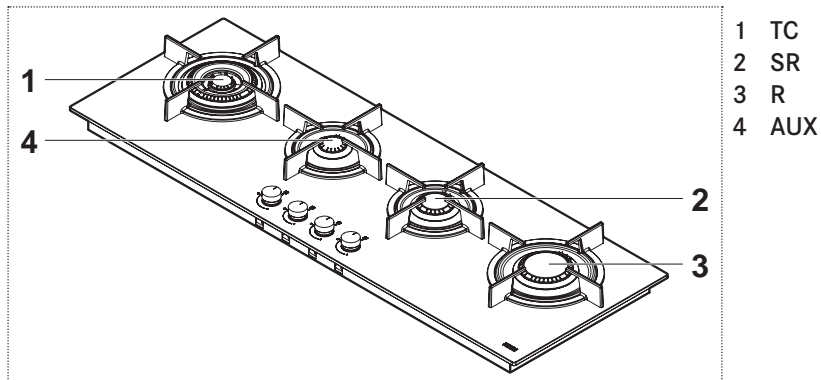

- 1 TC
- 2 SR
- 3 R
- 4 AUX

Parametri	Valoare	Dimensiuni (mm)
Dimensiuni de lucru (L x A)	-	1180 x 410
Tensiune / frecvență	220-240 V, 50/60 Hz	-
Putere / Curent	0,6 W / 16 A	
Putere totală nominală instalată	9,75 kW	
Capacitate nominală totală - gaz G20	0,929 m ³ /h	
Capacitate nominală totală - gaz G30 / G31	709 g/h	
Aer necesar pentru combustie (2 m ³ /h per kW de putere instalată nominală)	19.50	

Parametri	Simbol	Valoare	Unitate de măsură
Greutate aparat (brută/netă)	M	24 / 18.5	kg
Număr de arzătoare		4	
Sursa de căldură pentru fiecare arzător		Gaz	

УСТАНОВКА

Установка должна осуществляться в соответствии с действующими стандартами и нормами регулирования.

Установка устройства должна осуществляться исключительно профессиональным персоналом, обладающим соответствующей лицензией. Изготовитель не несет какой-либо ответственности за травмы людей и повреждение имущества из-за несоблюдения перечисленных мер предосторожности.

Газовое соединение должно соответствовать национальным стандартам и правилам, действующим на момент установки.

Идентификационная табличка

Идентификационная табличка находится с нижней стороны прибора.



Требования к шкафу

Настоящее руководство применимо к встроенным газовым варочным поверхностям класса 3, относящихся к электрическим устройствам типа Y. Крайне важно проделать отверстие в наиболее подходящем месте, при условии, что газовая труба не должна соприкасаться с поверхностями печи, находящейся под варочной поверхностью.

Если прибор размещается в кухонном шкафу из воспламеняющихся материалов, необходимо строго выполнять указания и стандарты в отношении установки низковольтного оборудования и противопожарной защиты.

Для сборки компонентов мебели, содержащих пластик и фанерную древесину, необходимо применять термостойкие вяжущие материалы (мин. 100° C). В случае использования неподходящих материалов и связывающих веществ может происходить отсоединение и загибание элементов.

Элемент кухонной мебели должен обладать достаточным пространством для подключения электрических соединений прибора. Если над прибором устанавливаются навесные элементы кухонной мебели, они должны располагаться на такой высоте, чтобы обеспечивать удобное приготовление пищи.

Важно:

Описанные устройства принадлежат к классу Y пожарозащищенности. Разрешается использовать декоративные бордюры из твердых пород древесины, размещенные вокруг столешницы сзади прибора. При этом минимальное расстояние от краев устройства должно составлять 50 мм для боковых стенок, 30 мм для задней стороны и 700 мм для шкафа, размещаемого над устройством.

Прибор рекомендуется устанавливать в столешницах с толщиной 50 мм. Если размеры имеющихся элементов мебели отличны, специалист по техническому обслуживанию должен соответствующим образом внести изменения в их конструкцию.

Вентиляция помещений

Помещение, в котором устанавливается прибор, должно иметь стационарные вентиляционные отверстия на улицу или же вентиляционные трубы, обеспечивающие достаточный поток воздуха в соответствии с действующими стандартами и правилами. Все вентиляционные отверстия должны:

- обладать сечением не менее 100 см²;
- иметь конструкцию, предотвращающую загромождение/закупорку снаружи и изнутри;
- обладать надежной защитой от сокращения площади вентиляционного отверстия;
- находиться на достаточной высоте от пола, чтобы они не служили помехой при отводе испарений.

Если отверстия проделываются в стене смежного помещения, такое помещение должно иметь систему прямой вентиляции и не должно являться:

- спальней комнатой;
- местом общего пользования;
- пожароопасной зоной.

Перед испытанием и проверкой устройства необходимо убедиться, что в помещении, где проделывается вентиляционное отверстие, не устанавливается низкое давление, вызванное действиями другого пользователя, и что между двумя помещениями гарантируется вентиляция за счет стационарных свободных отверстий. Последнее условие может достигаться, например, путем увеличения просвета между нижней частью двери и полом. Отвод испарений должен осуществляться за счет вытяжки, которая, в свою очередь, должна соединяться с дымоходом, вытяжной трубой или выходить непосредственно на улицу.



Процедура установки

Прибор крепится к элементу мебели с помощью кронштейнов и аксессуаров, входящих в его комплект.

- ▶ При установке прибора необходимо позаботиться о свободном доступе к двум крепежным элементам, расположенным в передней части прибора.

1

- ▶ Сделайте отверстие в столешнице в соответствии с указанными размерами.
- ▶ Сделайте углубление в столешнице вдоль всего края отверстия для установки прибора. При этом необходимо придерживаться указанных размеров.

2

- ▶ Перед подключением прибора ознакомьтесь со сведениями, изложенными в главе «Соединение с источником газоснабжения».
- ▶ Подсоедините прибор к источнику газоснабжения.

3

- ▶ Перед подключением прибора ознакомьтесь со сведениями, изложенными в главе «Электрическое соединение».
- ▶ Подсоедините прибор к источнику электропитания.

4

- ▶ Закрепите прибор в столешнице надлежащим образом.
- ▶ Нанесите уплотнительную ленту вокруг отверстия под прибор и установите варочную поверхность в отверстии.
- ▶ Закрепите прибор с помощью винтов и кронштейнов.
- ▶ Удалите выступающие остатки уплотнительной ленты.

5

Если прибор устанавливается не над духовой печью:

- ▶ установите разделительную перегородку.

6**Регулировка минимального уровня пламени**

- ▶ Снимите ручки (нажимного типа).
- ▶ Зажгите конфорки.
- ▶ Отрегулируйте минимальный уровень пламени, поворачивая регулировочные винты по часовой стрелке для уменьшения огня (против часовой стрелки – для увеличения огня). Отвертка для регулировки входит в комплект принадлежностей.

Соединение с источником газоснабжения

Подсоедините прибор к источнику газоснабжения в соответствии с действующими стандартами и правилами, предварительно убедившись, что прибор соответствует используемому типу газа. В противном случае выполняйте действия, описанные в разделе «Замена инжекторов».

При применении сжиженного газа воспользуйтесь редукторами давления, соответствующими действующим стандартам и правилам.

Подсоединение к источнику газоснабжения может выполняться двумя способами:

А

- ▶ Подсоедините газовую варочную поверхность с помощью негнувшейся медной трубы диаметра 12 мм (3). Для обеспечения надежной герметизации воспользуйтесь упругой прокладкой (1), которая входит в комплект принадлежностей.

Б

- ▶ Подсоедините варочную поверхность с помощью гибкой стальной трубы с непрерывной поверхностью (2).

В этом случае для обеспечения надежной герметизации воспользуйтесь также упругой прокладкой (1), которая входит в комплект принадлежностей.

При этом необходимо придерживаться действующих стандартов и правил для газовых систем.

- ▶ После сборки соединения воспользуйтесь мыльным раствором для проверки наличия утечек.

Электрическое соединение

Кухонная варочная поверхность поставляется в комплекте с 3-жильным шнуром питания, имеющим свободные клеммы.

- ▶ Проверьте, совместим ли прибор с характеристиками домашней электросети (напряжение, максимальная мощность и ток).

Если прибор должен быть непрерывно подключен к электросети, необходимо выполнить описанные ниже условия.

- ▶ Устройство необходимо установить таким образом, чтобы его можно было отключить от электросети. Расстояние между контактами должно быть достаточным (3 мм) для полного отключения от сети в случае перегрузки категории III.
- ▶ Необходимо обеспечить описанные ниже условия:
 - Варочная поверхность FRANKE совместима с характеристиками домашней электросети (в отношении напряжения, максимальной мощности и тока).
 - Вилка и розетка выдерживают ток 16 А.
 - Штепсель и розетка должны быть легко доступны и расположены таким образом, чтобы детали под напряжением не были доступны при вставке или извлечении штепселя.
 - Вилка легко вставляется в розетку, и к ней обеспечивается беспрепятственный доступ после установки прибора.
 - Установленная в столешнице варочная поверхность не опирается на штепсель.
 - При замене шнура питания применяется шнур типа H05RR-F с 3 жилами сечением 0,75 мм², предназначенный исключительно для газовых варочных поверхностей.
 - Клеммы обоих приборов не соединены с одной и той же вилкой.

- Для свободных клемм соблюдается полярность [синий = ноль = (1), желтый и зеленый = земля = (2), коричневый = фаза (3)].

Замена инжекторов

Важно! Все приборы настраиваются в заводских условиях на использование природного газа (G20).

Если планируется использование другого типа газа, замените форсунки следующим образом:

- ▶ снимите решетки, крышки конфорок и рассекатели пламени;
- ▶ выкрутите форсунки и замените их на подходящие для вашего типа газоснабжения (входят в комплект); при этом маркировка должна совпадать со значениями, указанными в таблице;
- ▶ установите на место рассекатели пламени, крышки конфорок и решетки.

Для описанных конфорок не требуется регулировка подачи воздуха.

Доступ к варочной поверхности

Для доступа к лотку с функциональными компонентами выполняйте следующие действия:

- ▶ снимите решетки, крышки конфорок и рассекатели пламени;
- ▶ снимите ручки, стянув их со штырьков, на которые они насаживаются;
- ▶ открутите винты, удерживающие конфорки на варочной поверхности;
- ▶ поднимите варочную поверхность.

Важно

При повторной настройке прибора на другой тип газа наклейте соответствующую наклейку (входит в комплект принадлежностей) в предназначенном для этого месте таблички технических данных. При использовании пропан-бутановой смеси (G30 или G31) необходимо полностью завинтить винт регулировки минимального уровня пламени. Описанные приборы поставляются в категории II 2H3+.

РЕМОНТ

Если электрический кабель поврежден, его замену должен осуществлять представитель производителя, сервисной службы или иное лицо, имеющее надлежащую квалификацию. Это поможет устранить риски.

Предупреждение!

- ▶ Перед осуществлением каких-либо ремонтных работ с устройством его следует отключить от электрического питания.

ТЕХНИЧЕСКИЕ ДАННЫЕ

► См. таблицку технических данных, расположенную с нижней стороны изделия.

Идентификационные данные изделия

Категория прибора: II 2H3+

Значение мощности для конфорок

Конфорка	Номинальная мощность (кВт)	Пониженная мощность (кВт)
ТК	4	1.8
Б	3	0.7
СР	1.75	0.45
СР+	1.9	0.45
ВСП	1	0,3

Значение мощности для конфорок

Конфорка	Номинальная емкость для G20 (м ³ /ч)	Форсунки G20, 20 мбар (100/мм)	Номинальная емкость для G30/G31 (г/ч)	Форсунки G30/G31 28–30/37 мбар (100/мм)
ТК	0,381	E(2x1,01) + I(1x0,68)	291	E(2x0,68) + I(1x0,46)
Б	0.286	1.28	218	0,87
СР	0.167	1.03	127	0.67
СР+	0.181	1.06	138	0.69
ВСП	0.095	0.78	73	0,5

FH CR 301 1TC HE

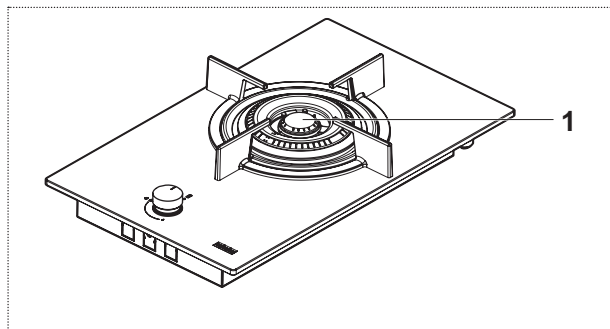

1 ТК

Параметр	Значение	Размеры (мм)
Рабочие размеры (Ш × Г)	—	310 × 510
Напряжение/частота электросети	220–240 В, 50/60 Гц	-
Мощность/ток	0,6 Вт / 16 А	
Общая установленная номинальная мощность для газа	4,00 кВт	
Общая номинальная емкость (газ G20)	0,381 м ³ /ч	
Общая номинальная емкость (газ G30/G31)	291 г/ч	
Объем воздуха, необходимый для сгорания (2 м ³ /ч на кВт установленной номинальной мощности для газа)	8,00	

Параметр	Символ	Значение	Единица измерения
Вес прибора (брутто/нетто)	М	7,5/6,5	кг
Количество конфорок		1	
Источник тепла для каждой конфорки		Газ	

FH CR 302 2G HE

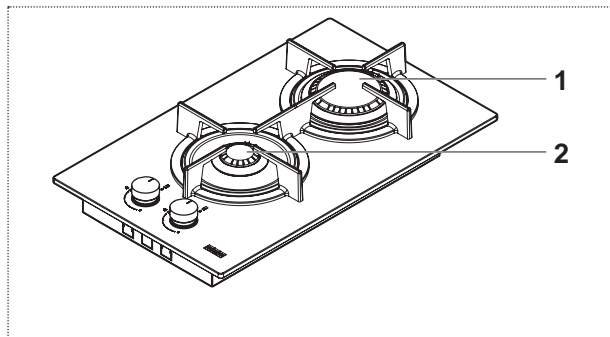

- 1 Б
 2 ВСП

Параметр	Значение	Размеры (мм)
Рабочие размеры (Ш × Г)	—	310 × 510
Напряжение/частота электросети	220–240 В, 50/60 Гц	—
Мощность/ток	0,6 Вт / 16 А	
Общая установленная номинальная мощность для газа	4,00 кВт	
Общая номинальная емкость (газ G20)	0,381 м ³ /ч	
Общая номинальная емкость (газ G30/G31)	291 г/ч	
Объем воздуха, необходимый для сгорания (2 м ³ /ч на кВт установленной номинальной мощности для газа)	8,00	

Параметр	Символ	Значение	Единица измерения
Вес прибора (брутто/нетто)	М	7,5/6,5	кг
Количество конфорок		2	
Источник тепла для каждой конфорки		Газ	

FH CR 604 4G HE

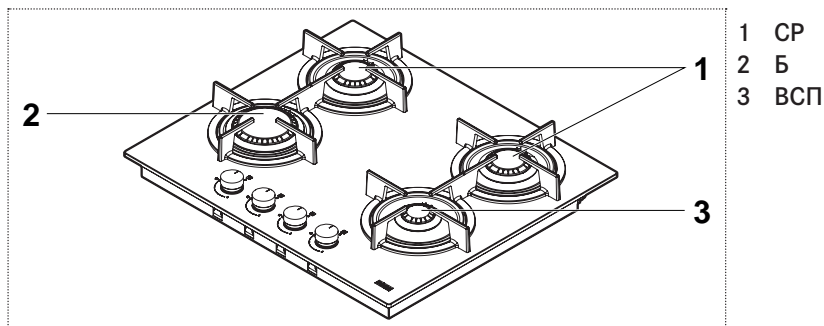

Параметр	Значение	Размеры (мм)
Рабочие размеры (Ш × Г)	-	590 × 510
Напряжение/частота электросети	220–240 В, 50/60 Гц	-
Мощность/ток	0,6 Вт / 16 А	
Общая установленная номинальная мощность для газа	7,50 кВт	
Общая номинальная емкость (газ G20)	0,715 м ³ /ч	
Общая номинальная емкость (газ G30/G31)	545 г/ч	
Объем воздуха, необходимый для сгорания (2 м ³ /ч на кВт установленной номинальной мощности для газа)	15,00	

Параметр	Символ	Значение	Единица измерения
Вес прибора (брутто/нетто)	М	14/12	кг
Количество конфорок		4	
Источник тепла для каждой конфорки		Газ	

FH CR 755 4G TC HE

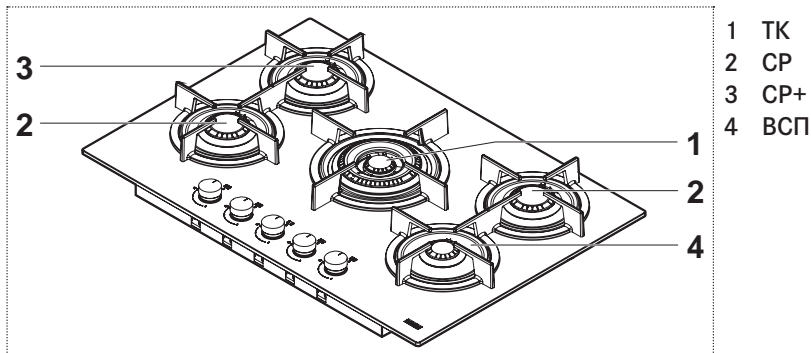

Параметр	Значение	Размеры (мм)
Рабочие размеры (Ш × Г)	-	750 × 510
Напряжение/частота электросети	220–240 В, 50/60 Гц	-
Мощность/ток	0,6 Вт / 16 А	
Общая установленная номинальная мощность для газа	10,55 кВт	
Общая номинальная емкость (газ G20)	1,005 м ³ /ч	
Общая номинальная емкость (газ G30/G31)	767 г/ч	
Объем воздуха, необходимый для сгорания (2 м ³ /ч на кВт установленной номинальной мощности для газа)	21,10	

Параметр	Символ	Значение	Единица измерения
Вес прибора (брутто/нетто)	М	18/15,5	кг
Количество конфорок		5	
Источник тепла для каждой конфорки		Газ	

FH CR 905 4G TC HE

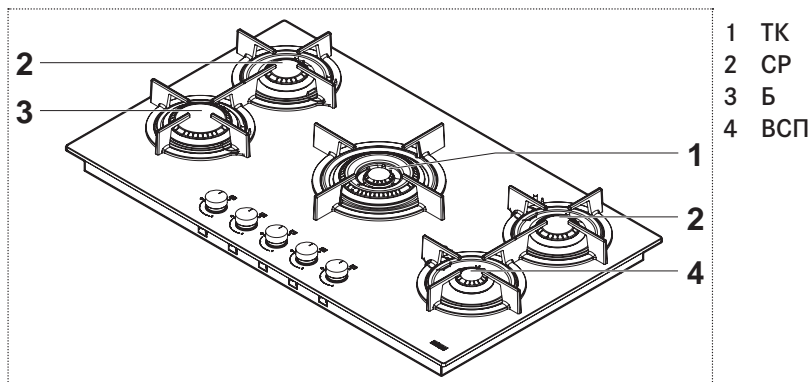

Параметр	Значение	Размеры (мм)	
Рабочие размеры (Ш × Г)	-	880 × 510	
Напряжение/частота электросети	220–240 В, 50/60 Гц	-	
Мощность/ток	0,6 Вт / 16 А		
Общая установленная номинальная мощность для газа	11,50 кВт		
Общая номинальная емкость (газ G20)	1,096 м ³ /ч		
Общая номинальная емкость (газ G30/G31)	836 г/ч		
Объем воздуха, необходимый для сгорания (2 м ³ /ч на кВт установленной номинальной мощности для газа)	23,00		
Параметр	Символ	Значение	Единица измерения
Вес прибора (брутто/нетто)	М	19,5/17,5	кг
Количество конфорок		5	
Источник тепла для каждой конфорки		Газ	

FH CR 1204 3G TC HE

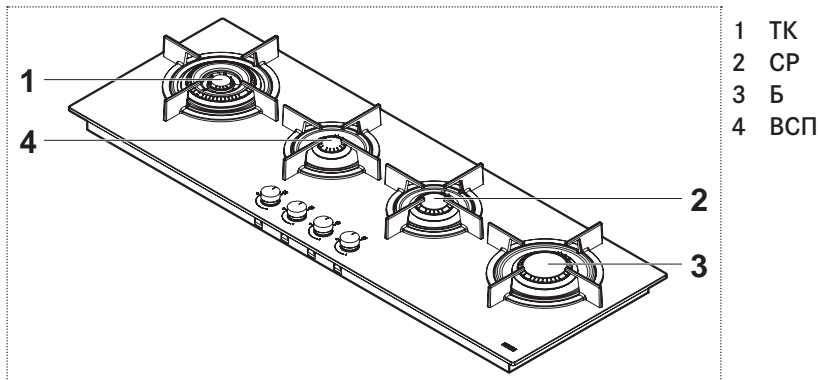

- 1 ТК
- 2 СР
- 3 Б
- 4 ВСП

Параметр	Значение	Размеры (мм)	
Рабочие размеры (Ш × Г)	-	1180 × 410	
Напряжение/частота электросети	220–240 В, 50/60 Гц	-	
Мощность/ток	0,6 Вт / 16 А		
Общая установленная номинальная мощность для газа	9,75 кВт		
Общая номинальная емкость (газ G20)	0,929 м ³ /ч		
Общая номинальная емкость (газ G30/G31)	709 г/ч		
Объем воздуха, необходимый для сгорания (2 м ³ /ч на кВт установленной номинальной мощности для газа)	19,50		
Параметр	Символ	Значение	Единица измерения
Вес прибора (брутто/нетто)	М	24/18,5	кг
Количество конфорок		4	
Источник тепла для каждой конфорки		Газ	

KURULUM

Kurulum işlemi geçerli standartlara ve düzenlemelere uygun şekilde gerçekleştirilmelidir.

Kurulum işlemi sadece uzman ve ruhsatlı personel tarafından gerçekleştirilmelidir.

Üretici, bu hükümlerin yerine getirilmemesi nedeniyle oluşabilecek yaralanmalara ve hasarlara karşı hiçbir sorumluluk kabul etmez.

Gaz bağlantısı, kurulum sırasında ilgili ülkede yürürlükte olan yönetmeliklere uygun olmak zorundadır.

Tanıtım plakası

Tanıtım plakası ürünün altında bulunur.



Bölme gereksinimleri

Bu el kitapçığı, 3.sınıf bir ankastre gazlı ocak ve Y tipi elektrikli parçaları içindir. Gaz borusunun ocağın altında bulunan bir fırının yan tarafları ile temas halinde olmayacağı en uygun şekilde açıklık bırakılmalıdır.

Yanıcı malzeme takılıyorsa, düşük gerilimli tesisat ve yangından korunma yönetmelik ve standartlarına harfiyen uyulmalıdır.

Sabit ünitelerde, bileşenler (plastik malzemeler ve kaplamalı ahşap) ısıya dayanıklı yapııştırıcılarla (min. 100°C) monte edilmelidir: Uygun olmayan malzeme ve yapııştırıcılar çarpıklık ve kopmalara yol açabilir.

Mutfak elemanında ürünün elektrik bağlantıları için yeterli yer olmalıdır. Ürünün üzerindeki asılı mutfak elemanları, rahatça iş yapılabilecek bir alan bırakılarak yeterli uzaklığa monte edilmelidir.

Önemli:

Bu ürünler, yangın riskine karşı koruma derecesine açısından „Y“ tipidir. Yan duvarla arasında 50 mm, arka tarafında 30 mm ve yukarıdaki dolaplar ile 700 mm minimum mesafe olacak şekilde ürünün arkasında tezgahın çevresinde dekoratif ahşap kenarlıklar kullanılabilir.

Ürünün 50 mm kalınlıktaki tezgahlara monte edilmesi tavsiye edilir. Boyutların farklı olması durumunda, nihai değişiklikler bir teknisyen tarafından ele alınmalıdır.

Odaların havalandırılması

Ürünün monte edildiği odada yeterli hava akışı olmasını sağlamak için, yürürlükteki mevzuata uygun bir şekilde dışarıya doğru kalıcı havalandırma açıklıkları ya da kanalları olduğundan emin olun. Bırakılan tüm açıklıklar:

- En az 100 cm²'lik bir kesite sahip olmalıdır;
- İçeriden veya dışarıdan tıkanmayacak şekilde yapılmalıdır;
- Havalandırma açıklığının küçülmemesi için uygun bir koruma sağlanmalıdır;
- Dumanın çıkmasını engellemeyecek şekilde yerden uygun bir yükseklikte olmalıdır.

Açıklıklar bitişik odanın duvarına yapılırsa, bu odada doğrudan bir havalandırma bulunmalıdır ve şunlardan biri olarak kullanılıyor olmamalıdır:

- Yatak odası
- Binanın ortak kullanım alanı
- Yangın tehlikesi bulunan bir alan

Ürünü test edip incelemeden önce havalandırma açıklığının yapıldığı odada başka bir kullanıcının çalışması nedeniyle düşük basınç olmadığından ve iki oda arasındaki havalandırmanın örneğin kapının altı ile zemin arasındaki boşluğun artırılması gibi kalıcı çözümler yoluyla garanti edildiğinden emin olun. Duman tahliyesinin bir bacaya ya da boruya bağlantılı olan bir başlık vasıtasıyla veya doğrudan dışarıya doğru gerçekleşmesi gerekir.



Kurulum işlemi

Ürün, temin edilen braketler ve aksesuarlar yoluyla üniteye sabitlenir.

- ▶ Ürünün kurulumundan sonra öndeki iki tespit elemanına rahatça erişilebildiğinden emin olun.

1

- ▶ Tezgahtaki deliği verilen boyutlara göre hazırlayın.
- ▶ Ankastre montaj için açılan deliğin etrafı boyunca tezgahı frezeleyin. Verilen boyutlara uyduğundan emin olun.

2

- ▶ Ürünün bağlantısını yapmadan önce „Gaz kaynağı bağlantısı“ bölümünde verilen bilgileri okuyun.
- ▶ Ürünü gaz kaynağına bağlayın.

3

- ▶ Ürünün bağlantısını yapmadan önce „Elektrik bağlantısı“ bölümünde verilen bilgileri okuyun.
- ▶ Ürünü güç kaynağına bağlayın.

4

- ▶ Ürünü tezgaha doğru şekilde monte edin.
- ▶ Sızdırmazlık şeridini deliğin etrafına uygulayın ve ocağı yerleştirin.
- ▶ Ürünü vida ve braketlerle sabitleyin.
- ▶ Sızdırmazlık şeridinin fazlasını temizleyin.

5

Ürün bir fırın üzerine yerleştirilmediyse:

- ▶ Plakalı bir separatör kullanın.

6**En düşük ateş ayarı**

- ▶ Düğmeleri çıkarın (basmalı tip).
- ▶ Ocak gözlerini yakın.
- ▶ En düşük ateşi ayarlamak için, ayar vidasını saat yönünde çevirerek ateşi kısabilir ve saat yönünün tersine çevirerek ateşi artırabilirsiniz. Ayar yapmak için kullanılacak tornavida aksesuarlar ile birlikte verilir.

Gaz kaynağı ile bağlantı

Kullanılacak gaz tipine göre düzenlenmiş olduğundan emin olduktan sonra, ürünü gaz kaynağına yürürlükteki mevzuata uygun olarak bağlayın. Aksi takdirde, „enjektörlerin değiştirilmesi“ bölümünde açıklanan işlemleri uygulayın.

Sıvı gaz için mevcut düzenlemelere uygun basınç regülatörleri kullanın.

Gaz kaynağına bağlantı iki şekilde yapılabilir:

A

- ▶ Gazlı ocağı 12 mm çaplı sert bakır boru (3) ile bağlayın. İyi bir sızdırmazlık sağlamak için, aksesuar (1) olarak verilen elastomer contayı kullanın.

B

- ▶ Ocağı kesintisiz yüzeyi olan, esnek çelik bir boru (2) ile bağlayın.

Bu durumda da iyi bir sızdırmazlık sağlamak için, aksesuar (1) olarak verilen elastomer contayı kullanın.

Gaz sistemleri ile ilgili mevcut mevzuata uyulduğundan emin olun.

- ▶ Bağlantıyı kurduktan sonra herhangi bir sızıntı olup olmadığını kontrol etmek için sabunlu su kullanın.

Elektrik bağlantısı

FRANKE marka ocak, boş terminalleri olan 3 çekirdekli güç kablosu ile birlikte gelir.

- Evinizdeki elektrik sisteminin özelliklerinin (gerilim, maksimum güç ve akım) ürünün özelliklerine uygun olduğundan emin olun.

Ürün güç kaynağına kalıcı olarak bağlanacaksa:

- Kategori III aşırı gerilim koşullarında tamamen kesilmeyi temin eden bir kontak açıklığı mesafesine (3 mm) sahip olan, güç kaynağı bağlantısının kesilmesini sağlayan bir cihaz takın.
- Aşağıdaki koşulların yerine getirildiğinden emin olun:
 - Evinizdeki elektrik sisteminin özelliklerinin (gerilim, maksimum çıkış ve akım) FRANKE marka ocağın özelliklerine uygun olduğundan emin olun.
 - Fiş ve priz 16 A akım için uygun.
 - Fişe ve prize kolaylıkla erişilebiliyor ve fiş takılıp çıkartılırken akım taşıyan herhangi bir parçaya erişilemeyecek bir konumdalar.
 - Fiş zorlanmadan takılmalı ve monte edilen ürünler sonrasında dahi erişilebilir olmalıdır.
 - Ürün tezgaha monte edildiğinde fişe dayanmıyor.
 - Güç kablosu değiştirilirken tamamen gazlı ocaklar için olan 3 x 0,75 mm² H05RR-F tipi kablo kullanılmalıdır.
 - İki ürünün terminalleri aynı fişe bağlı olmamalıdır.
 - Boş terminallerin polariteleri (Mavi = Nötr = (1) / Sarı ve Yeşil = Topraklı = (2) / Kahverengi = Canlı = (3)) dikkate alınmalıdır.

Enjektörlerin değiştirilmesi

Önemli: Tüm ürünlerin fabrika ayarları doğalgaz (G20) için yapılmıştır.

Başka bir gaz tipi kullanılacak ise enjektörleri aşağıdaki şekilde değiştirin:

- Izgaraları, ocak gözü kapaklarını ve bek kapaklarını çıkarın;
- Enjektörleri sökün ve bunların yerine size verilen ve gaz kaynağı için uygun olanlar ile değiştirin ve işaretleme yerlerinin tabloda verilenlerle eşleştiğinden emin olun;
- Izgaraları, ocak gözü kapaklarını ve bek kapaklarını yeniden takın;

Bu ocak gözleri için hava ayarı yapılması gerekmez.

Ocađa eriřim

Fonksiyonel parçaları içeren tepsiye eriřmek için ařađıdaki adımları izleyin:

- ▶ Izgaraları, ocak gözü kapaklarını ve bek kapaklarını çıkarın;
- ▶ Düğmeleri pimlerinden kaydırarak çıkarın;
- ▶ Ocak gözlerini sabitleyen vidaları çıkarın;
- ▶ Ocađı kaldırın.

Önemli

Ürünü başka bir gaz tipi ile kullanmak üzere dönüřtürürken, ilgili etiketi (aksesuar olarak verilir) veri plakasında bulunan özel alana yerleřtirin. LPG (G30 veya G31) ile çalıřtırmak için, en kısık ateř ayar vidası tamamen sıkıřtırılmalıdır. Bu ürünler řu kategoride temin edilir: II 2H3+.

TAMIR

Güç kablosu hasarlıysa, olası risklerden kaçınmak için kablo üretici veya servis tarafından ya da benzeri nitelikleri taşıyan bir kiři tarafından deđiřtirilmelidir.

Uyarı!

- ▶ Üründe herhangi bir tamir iřlemi gerçekteřirmeden önce güç kaynađıyla bağlantısını kesin.

TEKNİK VERİLER

► Ürünün alt tarafında bulunan veri plakasına bakın.

Ürün tanımlama

Ürün kategorisi: II 2H3+

Güç ve ocak gözü değerleri

Ocak gözü	Nominal güç (kW)	Düşük güç (kW)
TC	4	1.8
R	3	0.7
SR	1.75	0.45
SR PLUS	1.9	0.45
AUX	1	0.3

Güç ve ocak gözü değerleri

Ocak gözü	Nominal kapasite G20 (m ³ /sa)	Enjektörler G20 20 mbar (100/mm)	Nominal kapasite G30 / G31 (g/sa)	Enjektörler G30 / G31 28-30/37 mbar (100/mm)
TC	0,381	E(2x1,01) + I(1x0,68)	291	E(2x0,68) + I(1x0,46)
R	0,286	1,28	218	0,87
SR	0,167	1,03	127	0,67
SR PLUS	0,181	1,06	138	0,69
AUX	0,095	0,78	73	0,5

FH CR 301 1TC HE

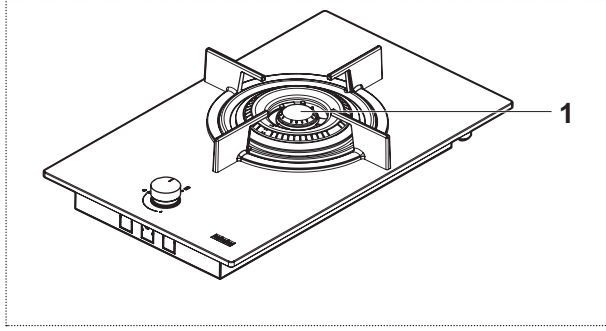

1 TC

Parametre	Değer	Boyutlar (mm)
Çalışma boyutları (G x D)	-	310 x 510
Güç kaynağı gerilimi / frekansı	220-240 V, 50/60 Hz	-
Güç / Akım	0,6 W / 16 A	
Toplam yüklü gaz nominal gücü	4,00 kW	
Toplam nominal güç - gaz G20	0,381 m ³ /sa	
Toplam nominal kapasite - gaz G30 / G31	291 g/sa	
Yanma için gerekli hava (yüklü gaz nominal gücünün her kW için 2 m ³ /sa)	8,00	

Parametre	Sembol	Değer	Ölçüm birimi
Ürün ağırlığı (brüt / net)	M	7,5 / 6,5	kg
Ocak gözü sayısı		1	
Her gözün ısı kaynağı		Gaz	

FH CR 302 2G HE

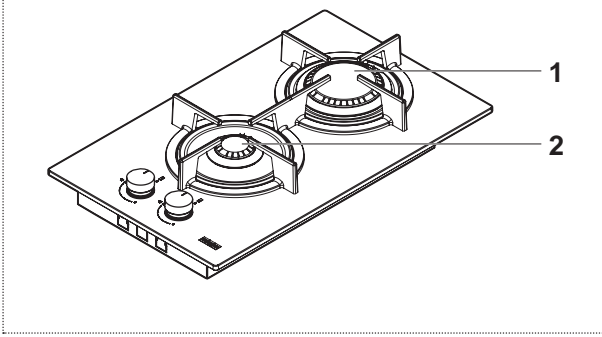

1 R
2 AUX

Parametre	Değer	Boyutlar (mm)
Çalışma boyutları (G x D)	-	310 x 510
Güç kaynağı gerilimi / frekansı	220-240 V, 50/60 Hz	-
Güç / Akım	0,6 W / 16 A	
Toplam yüklü gaz nominal gücü	4,00 kW	
Toplam nominal güç - gaz G20	0,381 m ³ /sa	
Toplam nominal kapasite - gaz G30 / G31	291 g/sa	
Yanma için gerekli hava (yüklü gaz nominal gücünün her kW için 2 m ³ /sa)	8,00	

Parametre	Sembol	Değer	Ölçüm birimi
Ürün ağırlığı (brüt / net)	M	7,5 / 6,5	kg
Ocak gözü sayısı		2	
Her gözün ısı kaynağı		Gaz	

FH CR 604 4G HE

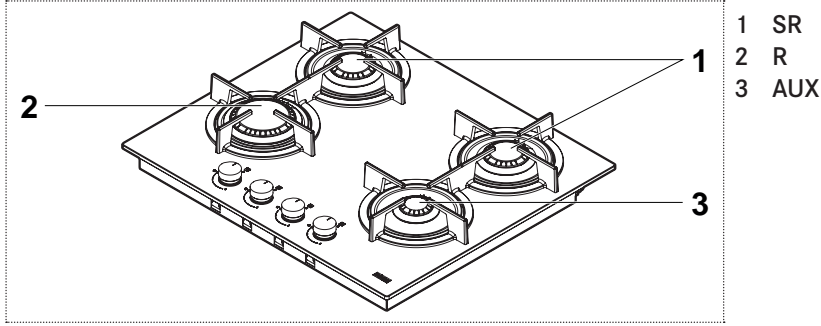

Parametre	Değer	Boyutlar (mm)
Çalışma boyutları (G x D)	-	590 x 510
Güç kaynağı gerilimi / frekansı	220-240 V, 50/60 Hz	-
Güç / Akım	0,6 W / 16 A	
Toplam yüklü gaz nominal gücü	7,50 kW	
Toplam nominal güç - gaz G20	0,715 m ³ /sa	
Toplam nominal kapasite - gaz G30 / G31	545 g/sa	
Yanma için gerekli hava (yüklü gaz nominal gücünün her kW için 2 m ³ /sa)	15,00	

Parametre	Sembol	Değer	Ölçüm birimi
Ürün ağırlığı (brüt / net)	M	14 / 12	kg
Ocak gözü sayısı		4	
Her gözün ısı kaynağı		Gaz	

FH CR 755 4G TC HE

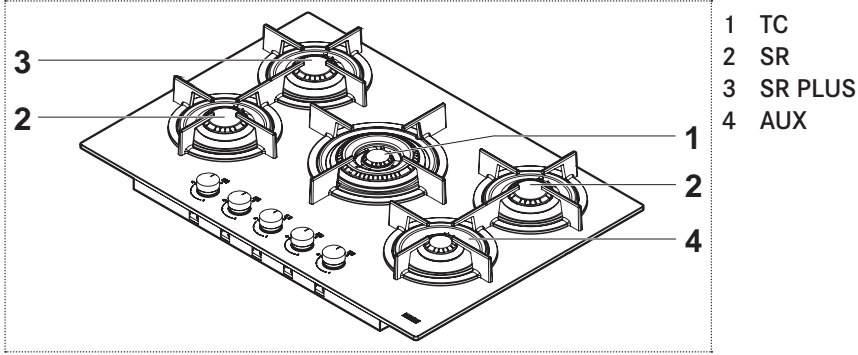

Parametre	Değer	Boyutlar (mm)
Çalışma boyutları (G x D)	-	750 x 510
Güç kaynağı gerilimi / frekansı	220-240 V, 50/60 Hz	-
Güç / Akım	0,6 W / 16 A	
Toplam yüklü gaz nominal gücü	10,55 kW	
Toplam nominal güç - gaz G20	1,005 m ³ /sa	
Toplam nominal kapasite - gaz G30 / G31	767 g/sa	
Yanma için gerekli hava (yüklü gaz nominal gücünün her kW için 2 m ³ /sa)	21,10	

Parametre	Sembol	Değer	Ölçüm birimi
Ürün ağırlığı (brüt / net)	M	18 / 15,5	kg
Ocak gözü sayısı		5	
Her gözün ısı kaynağı		Gaz	

FH CR 905 4G TC HE

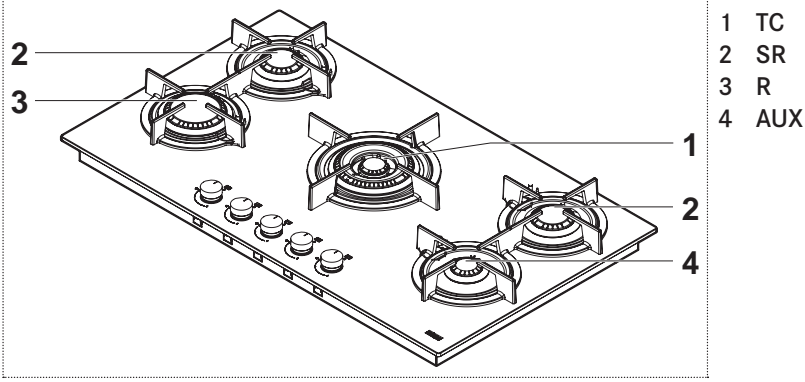

Parametre	Değer	Boyutlar (mm)
Çalışma boyutları (G x D)	-	880 x 510
Güç kaynağı gerilimi / frekansı	220-240 V, 50/60 Hz	-
Güç / Akım	0,6 W / 16 A	
Toplam yüklü gaz nominal gücü	11,50 kW	
Toplam nominal güç - gaz G20	1,096 m ³ /sa	
Toplam nominal kapasite - gaz G30 / G31	836 g/sa	
Yanma için gerekli hava (yüklü gaz nominal gücünün her kW için 2 m ³ /sa)	23,00	

Parametre	Sembol	Değer	Ölçüm birimi
Ürün ağırlığı (brüt / net)	M	19,5 / 17,5	kg
Ocak gözü sayısı		5	
Her gözün ısı kaynağı		Gaz	

FH CR 1204 3G TC HE

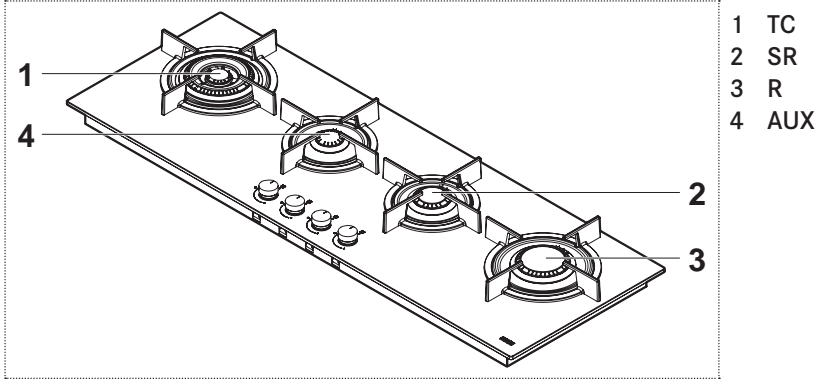

Parametre	Değer	Boyutlar (mm)
Çalışma boyutları (G x D)	-	1180 x 410
Güç kaynağı gerilimi / frekansı	220-240 V, 50/60 Hz	-
Güç / Akım	0,6 W / 16 A	
Toplam yüklü gaz nominal gücü	9,75 kW	
Toplam nominal güç - gaz G20	0,929 m ³ /sa	
Toplam nominal kapasite - gaz G30 / G31	709 g/sa	
Yanma için gerekli hava (yüklü gaz nominal gücünün her kW için 2 m ³ /sa)	19,50	

Parametre	Sembol	Değer	Ölçüm birimi
Ürün ağırlığı (brüt / net)	M	24 / 18,5	kg
Ocak gözü sayısı		4	
Her gözün ısı kaynağı		Gaz	

安装

必须依照现行标准和规定进行安装。

安装必须只能由专业和授权人员进行。

由于不遵守这些规定而导致的人身伤害或物品损伤，制造商不承担任何责任。

燃气连接必须符合安装时所在国家中实施的规定。

铭牌

铭牌位于设备的下面。



橱柜要求

本手册提到的是 3 级嵌入式燃气灶和 Y 型电气元件。

考虑到燃气管道不可以接触到燃气灶下方的任何烤箱，将开口置于最方便的位置是非常重要的。

如果采用易燃材料，必须严格遵守低压设备和消防措施的指南和标准。

安装时，组件（塑料材料和装潢片材）必须能用耐热胶粘剂（最低 100° C）组装起来：不合适的材料和粘合剂可能导致扭曲和脱落。

橱柜必须给设备的电气连接留出足够的空间。在设备上方安装悬空式橱柜时距离必须适当，以便留出充分的空间进行正常操作。

重要事项：

依据火灾危险方面的保护级别，这些设备为“Y”型设备。设备后面工作台上可以使用硬木装饰板，只要最小距离符合：设备边缘距侧墙至少 50 mm，距后侧至少 30 mm，距上方的橱柜至少 700 mm。

建议将设备置入 50 mm 厚的工作台中。如果尺寸不同，技术人员负责进行最终修改。

房间通风

确保安装设备的房间内有固定的向外通风口或通风管道，以保证现行规定中要求的充足气流。所有通风口必须：

- 至少为 100 cm²；
- 无法被从内或从外阻塞；
- 配有适当的保护装置，以确保通风口不会缩小；
- 距离地面的高度适当，从而不会阻碍烟气排出。

如果通风口位于邻屋的墙中，邻屋必须有直接通风装置，且不能是：

- 卧室
- 建筑公共区域
- 火灾危险区域

测试和检验设备之前，确保配有通风口的房间未因其他用户操作而造成气压较低，且两个房间之间始终有自由开口以保证通风，例如，可增加门底边与地面间的缝隙来加强通风。必须借助通风罩排出烟气，而通风罩必须连接到烟囱、烟道，或直接通向室外。



安装程序

本设备通过随附的支架和配件固定在装置上。

- ▶ 确保在安装本设备后，能随意接触前面的两个固定组件。

1

- ▶ 根据指示的尺寸在工作台上准备孔。
- ▶ 沿着为内置安装准备的孔的整体边缘研磨工作台。一定要符合指示的尺寸。

2

- ▶ 在连接设备之前，请参考“燃气供应连接”一章中的信息。
- ▶ 将设备连接到燃气供应。

3

- ▶ 在连接设备之前，请参考“电气连接”一章中的信息。
- ▶ 将设备连接到电源。

4

- ▶ 将设备在工作台上正确地放置安稳。
- ▶ 将密封条铺在孔的周围，然后放上燃气灶。
- ▶ 用螺丝和支架固定本设备。
- ▶ 去除多余的密封条。

5

如果设备未安装在烤箱上方：

- ▶ 放置一个分离挡板。

6

最小火调节

- ▶ 扭动旋钮（按动式）。
- ▶ 将燃烧器点火。
- ▶ 顺时针转动调节螺丝减小最小火焰，逆时针转动则增大最小火焰。配件中提供用于调节的螺丝刀。

连接气源

确定为适用的燃气类型后，根据现行规定将设备连接至气源。否则，执行“更换喷嘴”部分中的操作。

对于液化气，根据现行规定使用燃气调压器。

有两种连接至气源的方式：

A

- ▶ 使用一根直径为 12 mm 的刚性铜管 (3) 连接燃气灶。为确保密封良好，使用配件中的橡胶密封圈 (1)。

B

- ▶ 使用连续面柔性钢管 (2) 连接燃气灶。

在这种情况下，为确保密封良好，也使用配件中的密封圈 (1)。

确保符合现行的燃气系统规定。

- ▶ 连接操作完成后，用肥皂水检测是否泄露。

电气连接

弗兰卡燃气灶附随提供一根三芯电源线，电源线带有自由端头。

▶ 确保家庭电气系统与本设备兼容（电压、最大功率和电流）。

如果设备要长期地连接电源：

▶ 确保安装设备后可以从电源断开，保留触头开距（3 mm），以确保在三级过压条件下能够完全断开。

▶ 确保以下几点：

- 家庭电气系统与弗兰卡燃气灶兼容（电压、最大功率和电流）。
- 插头和插座适用于 16 A 电流。
- 插头和插座可以很容易地接触和定位，以便在插入或取下插头时，不会碰到带电部件。
- 插头可以轻松插入，设备安装后可以接触到。
- 本设备安装在工作台中时不靠着插头。
- 对于整个燃气灶来说，更换电缆时使用一根 3 x 0.75 mm² H05RR-F 型电缆。
- 两台设备的端子不能连接至同一插头。
- 自由端子的相应极性为：蓝 = 中线 = (1)，黄和绿 = 地线 = (2)，棕 = 相线 = (3)。

更换喷嘴

重要事项：所有设备的出厂设置均为天然气（G20）。

如果要使用其他类型的燃气，请按如下操作更换喷嘴：

- ▶ 取下炉架、燃烧器盖和火焰扩张器；
 - ▶ 拧下喷嘴，更换为所提供的适合燃气供应的喷嘴，确保标记匹配，如表中所示；
 - ▶ 重新安装好火焰扩张器、燃烧器盖和炉架；
- 这些燃烧器不需要空气调节。

查看燃气灶

要查看包含功能部件在内的托盘，请如下操作：

- ▶ 取下炉架、燃烧器盖和火焰扩张器；
- ▶ 将旋钮从销子上滑脱下来；
- ▶ 取下将燃烧器固定在燃气灶上的螺丝；
- ▶ 提起燃气灶。

重要事项

将设备改装用于其他类型的燃气时，在铭牌的特定区域贴上相应贴纸（随配件提供）。使用 LPG (G30 或 G31) 时，最小火调节螺丝必须完全拧紧。提供的这些设备为二级2H3+。

维修

如果电源线损坏，必须由制造商或维修人员或具有相似资质的人员进行更换，以避免可能发生的风险。

警告！

- ▷ 对设备进行任何维修前，请断开电源。

技术数据

► 参考产品底部的数据铭牌。

产品标识

设备类别: II 2H3+

功率和燃烧器值

燃烧器	额定功率 (kW)	降低功率 (kW)
TC	4	1.8
R	3	0.7
SR	1.75	0.45
SR PLUS	1.9	0.45
AUX	1	0.3

功率和燃烧器值

燃烧器	额定生产能力 G20 (m ³ /h)	喷嘴 G20 20 mbar (100/mm)	额定生产能力 G30 / G31 (g/h)	喷嘴 G30 / G31 28-30/37 mbar (100/mm)
TC	0.381	E(2x1.01) + I(1x0.68)	291	E(2x0.68) + I(1x0.46)
R	0.286	1.28	218	0,87
SR	0.167	1.03	127	0.67
SR PLUS	0.181	1.06	138	0.69
AUX	0.095	0.78	73	0.5

FH CR 301 1TC HE

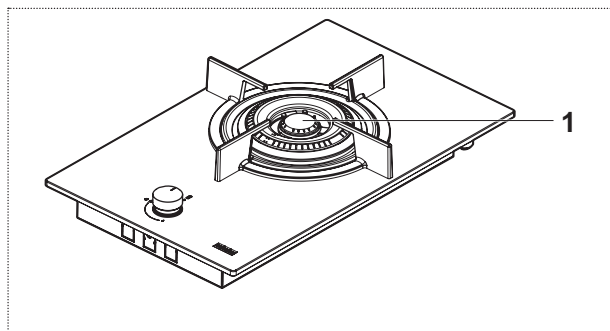

1 TC

参数	值	尺寸 (mm)	
工作尺寸 (宽 x 深)	-	310 x 510	
电源电压/频率	220-240 V, 50/60 Hz	-	
功率/电流	0.6 W / 16 A		
所装燃气灶总额定功率	4.00 kW		
总额定生产能力 - G20 燃气灶	0.381 m ³ /h		
总额定生产能力 - G30 / G31 燃气灶	291 g/h		
燃烧所需空气 (所装燃气灶额定功率每 kW 2 m ³ /h)	8.00		
参数	标志	值	测量计量单位
设备重量 (毛重/净重)	M	7.5 / 6.5	kg
燃烧器数量		1	
每个燃烧器的热源		天然气	

FH CR 302 2G HE

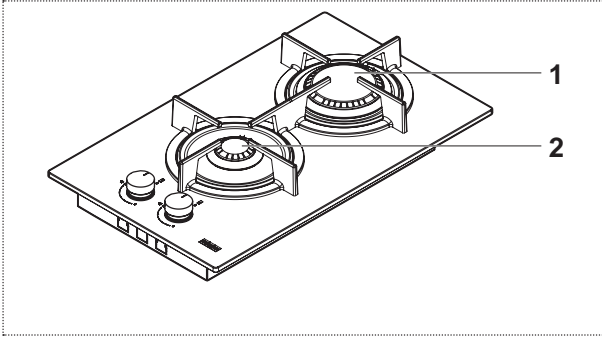

1 R
2 AUX

参数	值	尺寸 (mm)
工作尺寸 (宽 x 深)	-	310 x 510
电源电压/频率	220-240 V, 50/60 Hz	-
功率/电流	0.6 W / 16 A	
所装燃气灶总额定功率	4.00 kW	
总额定生产能力 - G20 燃气灶	0.381 m ³ /h	
总额定生产能力 - G30 / G31 燃气灶	291 g/h	
燃烧所需空气 (所装燃气灶额定功率每 kW 2 m ³ /h)	8.00	

参数	标志	值	测量计量单位
设备重量 (毛重/净重)	M	7.5 / 6.5	kg
燃烧器数量		2	
每个燃烧器的热源		天然气	

FH CR 604 4G HE

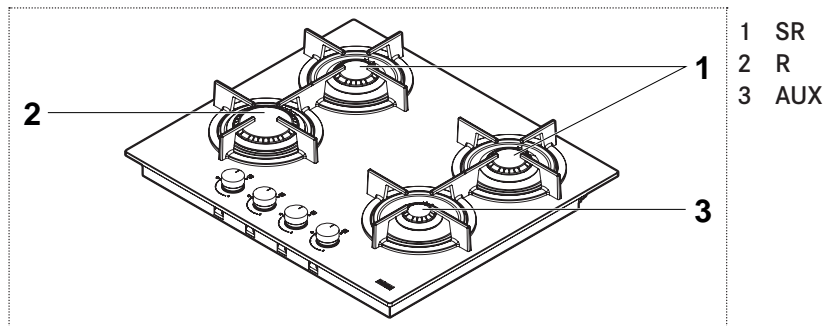

参数	值	尺寸 (mm)	
工作尺寸 (宽 x 深)	-	590 x 510	
电源电压/频率	220-240 V, 50/60 Hz	-	
功率/电流	0.6 W / 16 A		
所装燃气灶总额定功率	7,50 kW		
总额定生产能力 - G20 燃气灶	0.715 m ³ /h		
总额定生产能力 - G30 / G31 燃气灶	545 g/h		
燃烧所需空气 (所装燃气灶额定功率每 kW 2 m ³ /h)	15.00		
参数	标志	值	测量计量单位
设备重量 (毛重/净重)	M	14 / 12	kg
燃烧器数量		4	
每个燃烧器的热源		天然气	

FH CR 755 4G TC HE

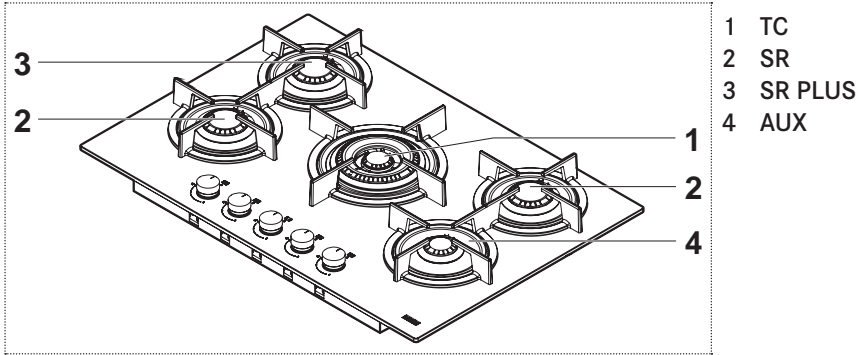

参数	值	尺寸 (mm)
工作尺寸 (宽 x 深)	-	750 x 510
电源电压/频率	220-240 V, 50/60 Hz	-
功率/电流	0.6 W / 16 A	
所装燃气灶总额定功率	10,55 kW	
总额定生产能力 - G20 燃气灶	1.005 m ³ /h	
总额定生产能力 - G30 / G31 燃气灶	767 g/h	
燃烧所需空气 (所装燃气灶额定功率每 kW 2 m ³ /h)	21.10	

参数	标志	值	测量计量单位
设备重量 (毛重/净重)	M	18 / 15.5	kg
燃烧器数量		5	
每个燃烧器的热源		天然气	

FH CR 905 4G TC HE

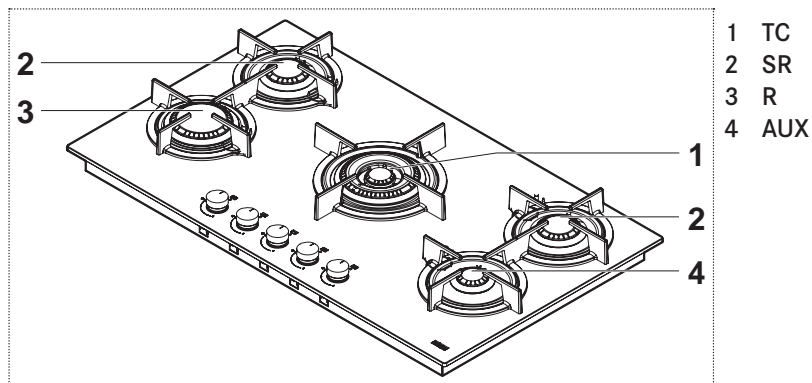

参数	值	尺寸 (mm)
工作尺寸 (宽 x 深)	-	880 x 510
电源电压/频率	220-240 V, 50/60 Hz	-
功率/电流	0.6 W / 16 A	
所装燃气灶总额定功率	11,50 kW	
总额定生产能力 - G20 燃气灶	1.096 m ³ /h	
总额定生产能力 - G30 / G31 燃气灶	836 g/h	
燃烧所需空气 (所装燃气灶额定功率每 kW 2 m ³ /h)	23.00	

参数	标志	值	测量计量单位
设备重量 (毛重/净重)	M	19.5 / 17.5	kg
燃烧器数量		5	
每个燃烧器的热源		天然气	

FH CR 1204 3G TC HE

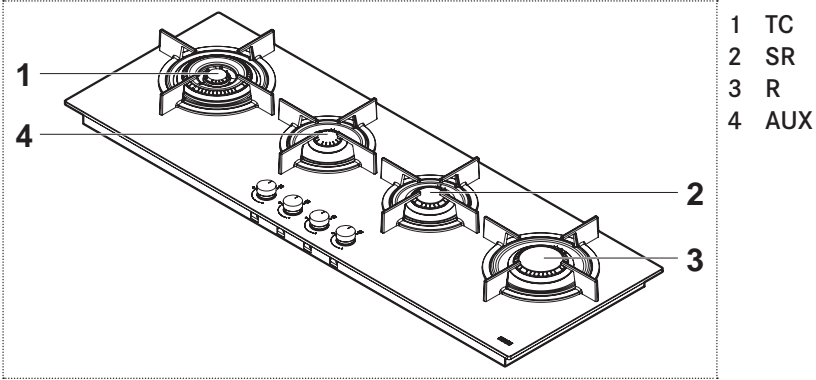

- 1 TC
- 2 SR
- 3 R
- 4 AUX

参数	值	尺寸 (mm)
工作尺寸 (宽 x 深)	-	1180 x 410
电源电压/频率	220-240 V, 50/60 Hz	-
功率/电流	0.6 W / 16 A	
所装燃气灶总额定功率	9,75 kW	
总额定生产能力 - G20 燃气灶	0.929 m ³ /h	
总额定生产能力 - G30 / G31 燃气灶	709 g/h	
燃烧所需空气 (所装燃气灶额定功率每 kW 2 m ³ /h)	19.50	

参数	标志	值	测量计量单位
设备重量 (毛重/净重)	M	24 / 18.5	kg
燃烧器数量		4	
每个燃烧器的热源		天然气	

FH CR 1204 3G TC HE

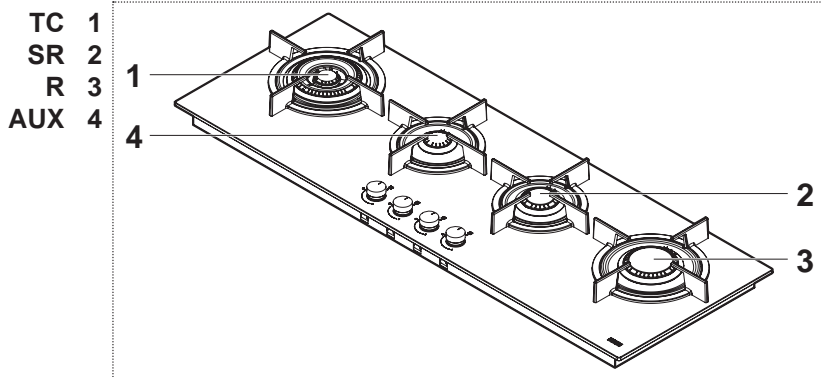

المعلمة	القيمة	الأبعاد (ملم)	
أبعاد التشغيل (العرض × العمق)	-	٤١٠ × ١١٨٠	
الجهد الكهربائي الخاص بمزود الطاقة / التردد	٢٢٠-٢٤٠ فولت، ٦٠/٥٠ هرتز	-	
الطاقة / التيار الكهربائي	٠,٦ واط / ١٦ أمبيرًا	-	
إجمالي الطاقة المقدرة للغاز المثبت	٩,٧٥ كيلو واط	-	
إجمالي السعة المقدرة - الغاز G20	٠,٩٢٩ م ^٣ /الساعة	-	
إجمالي السعة المقدرة - الغاز G30 / G31	٧٠٩ جرام/الساعة	-	
الهواء اللازم للاحتراق (٢ م ^٣ /الساعة لكل كيلو واط من الطاقة المقدرة للغاز المثبت)	١٩,٥٠	-	
المعلمة	الرمز	القيمة	وحدة القياس
وزن الجهاز (الإجمالي / الصافي)	M	١٨,٥ / ٢٤	كجم
عدد المواقف		٤	
مصدر الحرارة لكل موقد		الغاز	

FH CR 905 4G TC HE

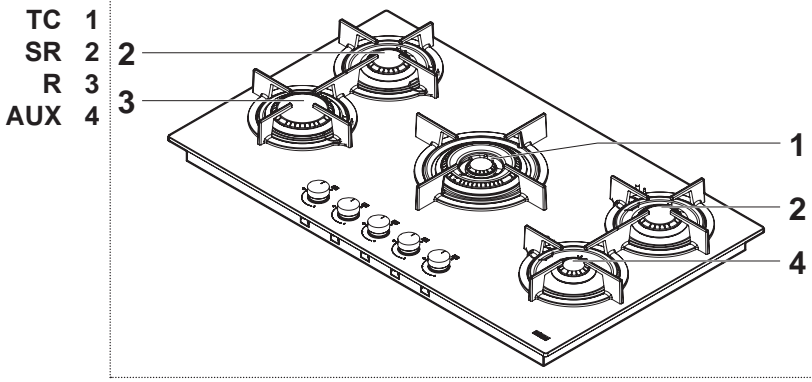

المعلمة	القيمة	الأبعاد (ملم)	
أبعاد التشغيل (العرض x العمق)	-	٥١٠ x ٨٨٠	
الجهد الكهربائي الخاص بمزود الطاقة / التردد	٢٢٠-٢٤٠ فولت، ٦٠/٥٠ هرتز	-	
الطاقة / التيار الكهربائي	٠,٦ واط / ١٦ أمبيراً	-	
إجمالي الطاقة المقدرة للغاز المثبت	١١,٥٠ كيلو واط	-	
إجمالي السعة المقدرة - الغاز G20	١,٠٩٦ م ^٣ /الساعة	-	
إجمالي السعة المقدرة - الغاز G30 / G31	٨٣٦ جرام/الساعة	-	
الهواء اللازم للاحتراق (٢ م ^٣ /الساعة لكل كيلو واط من الطاقة المقدرة للغاز المثبت)	٢٣,٠٠	-	
المعلمة	الرمز	القيمة	وحدة القياس
وزن الجهاز (الإجمالي / الصافي)	M	١٧,٥ / ١٩,٥	كجم
عدد المواقد		٥	
مصدر الحرارة لكل موقد		الغاز	

FH CR 755 4G TC HE

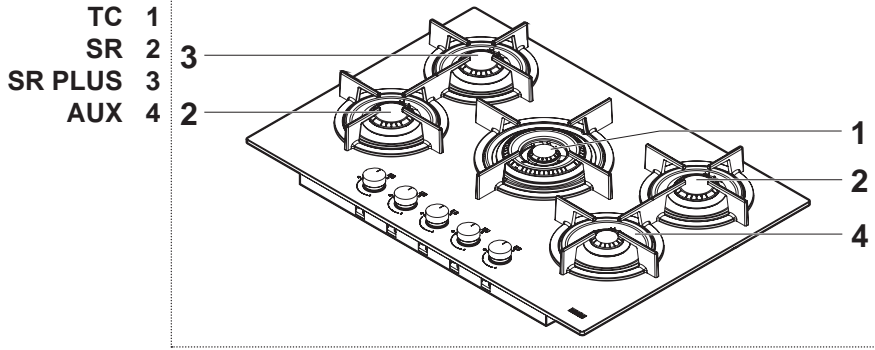

المعلمة	القيمة	الأبعاد (ملم)	
أبعاد التشغيل (العرض x العمق)	-	٥١٠ x ٧٥٠	
الجهد الكهربائي الخاص بمزود الطاقة / التردد	٢٢٠-٢٤٠ فولت، ٦٠/٥٠ هرتز	-	
الطاقة / التيار الكهربائي	١٦ أمبيرًا ٠,٦ واط /		
إجمالي الطاقة المقدرة للغاز المثبت	١٠,٥٥ كيلو واط		
إجمالي السعة المقدرة - الغاز G20	١,٠٠٥ م ^٣ /الساعة		
إجمالي السعة المقدرة - الغاز G30 / G31	٧٦٧ جرام/الساعة		
الهواء اللازم للاحتراق (٢ م ^٣ /الساعة لكل كيلو واط من الطاقة المقدرة للغاز المثبت)	٢١,١٠		
المعلمة	الرمز	القيمة	وحدة القياس
وزن الجهاز (الإجمالي / الصافي)	M	١٥,٥ / ١٨	كجم
عدد المواقد		٥	
مصدر الحرارة لكل موقد		الغاز	

FH CR 604 4G HE

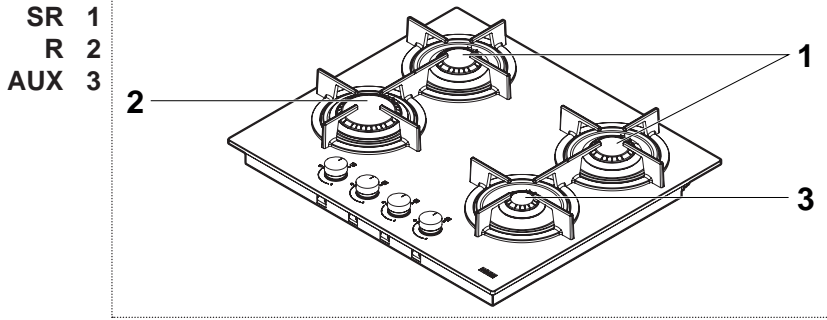

المعلمة	القيمة	الأبعاد (ملم)	
أبعاد التشغيل (العرض x العمق)	-	٥١٠ x ٥٩٠	
الجهد الكهربائي الخاص بمزود الطاقة / التردد	٢٢٠-٢٤٠ فولت، ٦٠/٥٠ هرتز	-	
الطاقة / التيار الكهربائي	٠,٦ واط / ١٦ أمبيراً	-	
إجمالي الطاقة المقدرة للغاز المثبت	٧,٥٠ كيلو واط	-	
إجمالي السعة المقدرة - الغاز G20	٠,٧١٥ م ^٣ /الساعة	-	
إجمالي السعة المقدرة - الغاز G30 / G31	٥٤٥ جرام/الساعة	-	
الهواء اللازم للاحتراق (٢ م ^٣ /الساعة لكل كيلو واط من الطاقة المقدرة للغاز المثبت)	١٥,٠٠	-	
المعلمة	الرمز	القيمة	وحدة القياس
وزن الجهاز (الإجمالي / الصافي)	M	١٢ / ١٤	كجم
عدد المواقد		٤	
مصدر الحرارة لكل موقد		الغاز	

FH CR 302 2G HE

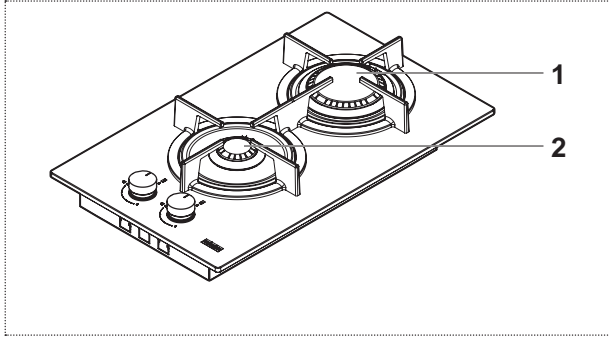
R 1
AUX 2

المعلمة	القيمة	الأبعاد (مم)	
أبعاد التشغيل (العرض x العمق)	-	٥١٠ x ٣١٠	
الجهود الكهربائي الخاص بمزود الطاقة / التردد	٢٢٠-٢٤٠ فولت، ٦٠/٥٠ هرتز	-	
الطاقة / التيار الكهربائي	٠,٦ واط / ١٦ أمبيراً	-	
إجمالي الطاقة المقدرة للغاز المثبت	٤,٠٠ كيلو واط	-	
إجمالي السعة المقدرة - الغاز G20	٠,٣٨١ م ^٣ /الساعة	-	
إجمالي السعة المقدرة - الغاز G30 / G31	٢٩١ جرام/الساعة	-	
الهواء اللازم للاحتراق (٢ م ^٣ /الساعة لكل كيلو واط من الطاقة المقدرة للغاز المثبت)	٨,٠٠	-	
المعلمة	الرمز	القيمة	وحدة القياس
وزن الجهاز (الإجمالي / الصافي)	M	٦,٥ / ٧,٥	كجم
عدد المواقد		٢	
مصدر الحرارة لكل موقد		الغاز	

FH CR 301 1TC HE

TC 1

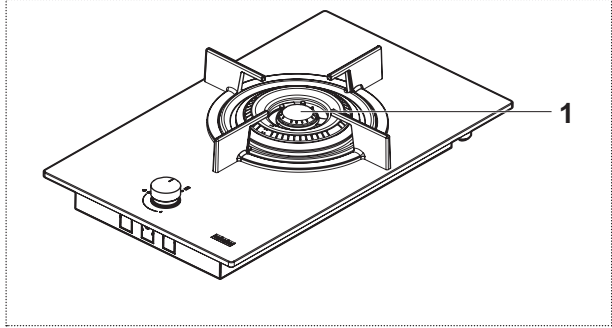

المعلمة	القيمة	الأبعاد (ملم)	
أبعاد التشغيل (العرض × العمق)	-	٥١٠ × ٣١٠	
الجهد الكهربائي الخاص بمزود الطاقة / التردد	٢٢٠-٢٤٠ فولت، ٦٠/٥٠ هرتز	-	
الطاقة / التيار الكهربائي	٠,٦ واط / ١٦ أمبيراً	-	
إجمالي الطاقة المقدرة للغاز المثبت	٤,٠٠ كيلو واط	-	
إجمالي السعة المقدرة - الغاز G20	٠,٣٨١ م ^٣ /الساعة	-	
إجمالي السعة المقدرة - الغاز G30 / G31	٢٩١ جرام/الساعة	-	
الهواء اللازم للاحتراق (٢ م ^٣ /الساعة لكل كيلو واط من الطاقة المقدرة للغاز المثبت)	٨,٠٠	-	
المعلمة	الرمز	القيمة	وحدة القياس
وزن الجهاز (الإجمالي / الصافي)	M	٦,٥ / ٧,٥	كجم
عدد المواقد		١	
مصدر الحرارة لكل موقد		الغاز	

البيانات التقنية

◀ راجع لوحة توضيح البيانات الموجودة على الجانب السفلي للمنتج.

لوحة تعريف المنتج

فئة الجهاز: II 2H3+

القيم الخاصة بالموقد والطاقة

الموقد	الطاقة المقدرة (كيلو واط)	الطاقة المخفضة (كيلو واط)
TC	٤	١,٨
R	٣	٠,٧
SR	١,٧٥	٠,٤٥
SR PLUS	١,٩	٠,٤٥
AUX	١	٠,٣

القيم الخاصة بالموقد والطاقة

الموقد	السعة المقدرة G20 (م ^٣ /الساعة)	محافن G20 ٢٠ مللي بار (١٠٠/ملم)	السعة المقدرة G30 / G31 (جرام/الساعة)	محافن G30 / G31 من ٢٨ إلى ٣٧/٣٠ مللي بار (١٠٠/ملم)
TC	٠,٣٨١	E(2x1.01) + I(1x0.68)	٢٩١	E(2x0.68) + I(1x0.46)
R	٠,٢٨٦	١,٢٨	٢١٨	٠,٨٧
SR	٠,١٦٧	١,٠٣	١٢٧	٠,٦٧
SR PLUS	٠,١٨١	١,٠٦	١٣٨	٠,٦٩
AUX	٠,٠٩٥	٠,٧٨	٧٣	٠,٥

الوصول إلى أجزاء داخل البوتاجاز

للوصول إلى الصينية التي تحتوي على الأجزاء الفعالة، اتبع الخطوات التالية:

- ◀ أزل الشبكات، وأغطية الموقد، وموزعات اللهب؛
- ◀ وأزل المفاتيح، وأخرجها من مشابكها؛
- ◀ أزل البراغي التي تثبت الموافد في البوتاجاز؛
- ◀ ارفع البوتاجاز.

مهم

عند تحويل الجهاز ليستخدم نوعًا آخر من الغاز، ضع الملصق المماثل (الذي تم توفيره باعتباره أحد الكماليات) في المكان الخاص في لوحة توضيح البيانات. للتشغيل بالغاز النفطي المسال (G30 و G31)، يجب إحكام ربط برغي الضبط على أقل مستوى للهب إلى أسفل. يورد هذا الجهاز بفتحة II 2H3+.

التصليح

في حالة تلف كابل الطاقة، يجب أن يتم استبداله من قبل الشركة المُصنعة أو فني الصيانة أو من قبل شخص آخر لديه خبرة مماثلة تؤهله للقيام بذلك، لتجنب وقوع أي مخاطر.

تنبيه!

◀ قبل محاولة القيام بأي عمليات إصلاح في الجهاز، قم بفصل مزود الطاقة.

التوصيل الكهربائي

يأتي بوتاجاز الطهي FRANKE مزودًا بكابلات كهربائية ثلاثية النواة به أطراف حرة.
 ◀ تأكد من توافق خصائص النظام الكهربائي المنزلي مثل (الجهد الكهربائي والطاقة القصوى والتيار الكهربائي) مع خصائص الجهاز.

إذا توجب توصيل الجهاز بشكل دائم بمزود الطاقة، فقم بالتالي:
 ◀ قم بتركيب جهاز يدعم خاصية الفصل من مزود الطاقة، ومزود بفتحة تلامس على مسافة (3 ملم) تضمن انفصال الكهرباء بشكل كامل في حالات زيادة الجهد الكهربائي من الفئة الثالثة.

◀ تأكد من الأمور التالية:

- تتوافق خصائص مصدر الطاقة الكهربائية المنزلية مثل (الجهد الكهربائي والطاقة القصوى والتيار الكهربائي) مع خصائص بوتاجاز FRANKE.
- تتناسب القابض ومآخذ التوصيل مع تيار متناوب تبلغ شدته 16 أمبيرًا.
- سهولة الوصول إلى قابس التوصيل ومآخذه وتثبيتهما، بحيث لا يوجد جزء مكهرب غير مُغطى يمكن الوصول إليه عند تركيب القابض أو إزالته.
- يمكن تركيب القابض دون أي عناء والوصول إلى الجهاز المثبت بعد تركيب الجهاز.
- عدم وضع الجهاز أمام القابض عند تركيبه في المنضدة.
- يتم استخدام كابل توصيل 3 A x 0.75 ملم² من نوع H05RR-F لأجهزة البوتاجاز التي تعمل بالغاز بشكل كامل عند استبدال كابل الطاقة.
- لم يتم توصيل أطراف الجهازين بالقابض نفسه.
- يجب مراعاة قطبية الأطراف غير المقيدة (وهي على التوالي الأزرق = محايد = (1) / الأصفر والأخضر = أرضي = (2) / البني = مباشر = (3)).

استبدال المحاقن

- مهم: يتم ضبط جميع الأجهزة على إعدادات المصنع لاستخدام الغاز الطبيعي (G20).
 إذا تم استخدام نوع آخر من الغاز، فقم بتغيير المحاقن كما يلي:
- ◀ أزل الشبكات، وأغطية الموقد، وموزعات اللهب؛
 - ◀ فك المحاقن واستبدالها بتلك المحاقن المرفقة والمناسبة لمصدر الغاز، وتأكد من تطابق العلامات مع تلك الموضحة في الجدول؛
 - ◀ أعد تجهيز موزعات اللهب وأغطية الموقد والشبكات؛
- لا تتطلب هذا المواقف ضبط الهواء.

٣

- ◀ راجع المعلومات الموجودة في فصل "التوصيل الكهربائي" قبل توصيل الجهاز.
- ◀ وصل الجهاز بمصدر الإمداد بالطاقة.

٤

- ◀ قم بتركيب الجهاز في المنضدة بشكل صحيح.
- ◀ ضع شريط منع التسريب حول الفتحة ثم ضع البوتاجاز.
- ◀ ثبت الجهاز بالمسامير والدعامات.
- ◀ أزل أي شريط منع تسريب زائد.

٥

- ◀ إذا لم يتم تركيب الجهاز أعلى فرن، فاتبع التالي:
- ◀ قم بتعديل عارضة الفاصل.

٦

ضبط أقل مستوى للهب

- ◀ أزل المفاتيح (نوع يعمل بالضغط).
- ◀ قم بتشغيل الموقد.
- ◀ اضبط أقل مستوى للهب عن طريق إدارة برغي الضبط في اتجاه عقارب الساعة لتقليل مستوى اللهب وعكس عقارب الساعة لزيادته. يوجد مع الملحقات الخاصة بالجهاز مفك براغي للضبط.

التوصيل بمصدر إمداد الغاز

- ◀ وصل الجهاز بمصدر الإمداد بالغاز وفقاً للوائح الحالية، ولا يتم ذلك إلا بعد التأكد من تصميمه لاستخدام نوع الغاز هذا. وإلا فقم بإجراء العمليات الموضحة في القسم "استبدال المحاقن".
- ◀ عند استخدام غاز مسال يجب استخدام أجهزة تنظيم الضغط وفقاً للوائح الحالية.
- ◀ يمكن أن يتم التوصيل بمصدر إمداد الغاز بطريقتين:

أ

- ◀ وصل البوتاجاز الذي يعمل بالغاز باستخدام أنبوب نحاسي صلب قطره ١٢ ملم (٣). لضمان منع التسريب بشكل جيد، استخدم حشية مطاطية يتم إرفاقها كأحد الكماليات (١).

ب

- ◀ وصل البوتاجاز باستخدام أنبوب فولاذي مرن له سطح دوار (٢).
- ◀ وفي هذه الحالة أيضًا يمكنك استخدام الحشية المرفقة كأحد الكماليات، لضمان منع التسريب بشكل جيد (١).
- ◀ احرص على الالتزام باللوائح الحالية المتعلقة بأنظمة الغاز.
- ◀ بعد إجراء التوصيل، استخدم الماء والصابون للتحقق من عدم وجود أي تسريبات.

تهوية الغرف

تأكد من أن الغرفة التي تم تركيب الجهاز بها تحتوي على فتحات تهوية دائمة موجهة للخارج، أو أنابيب تهوية لضمان توفير مقدار كافٍ من الهواء، كما هو موضح في اللوائح الحالية. جميع الفتحات الموجودة يجب أن:

- تحتوي على مساحة للتهوية لا تقل عن ١٠٠ سم^٢؛
 - تم فتحها بطريقة لا يمكن إعاقتها من الداخل أو الخارج؛
 - تم تزويدها بسبل الحماية المناسبة التي تضمن عدم تقليل حجم فتحة التهوية؛
 - تكون على ارتفاع مناسب عن الأرضية بحيث لا تعوق خروج الأدخنة.
- إذا تم عمل فتحات في حائط الغرفة المجاورة، فيجب أن تكون لها فتحة تهوية مباشرة، على ألا تكون هذه الغرفة واحدة مما يلي:
- غرفة النوم
 - منطقة مشتركة في المبنى
 - منطقة عرضة لخطر نشوب الحريق
- قبل تجربة الجهاز وفحصه، تأكد من عدم انخفاض الضغط داخل الغرفة التي يتم فيها عمل فتحات للتهوية بسبب تشغيل جهاز آخر، وضمان توفير التهوية بين الغرفتين من خلال وجود فتحات فارغة دائمة، على سبيل المثال عن طريق توسيع الفجوة بين الباب والأرضية. ويجب أن يحدث التخلص من البخار عن طريق المدخنة، التي تتصل بدورها بمدخنة رئيسية، أو بأنبوب المدخنة، أو تتصل بالخارج مباشرة.



إجراء التركيب

يتم تثبيت الجهاز في الوحدة باستخدام الدعامات والكماليات المقدمة مع الجهاز.
 ◀ تأكد من سهولة الوصول إلى الجزأين المثبتين في الأمام بعد تركيب الجهاز.

١

- ◀ أعد الفتحة في المنضدة وفقاً للأبعاد المشار إليها.
- ◀ قم بتسوية وضع المنضدة على امتداد حافة الفتحة المخصصة لتركيب الجهاز المدمج بأكملها. احرص على الالتزام بالأبعاد المشار إليها.

٢

- ◀ راجع المعلومات الموجودة في فصل "التوصيل بمصدر إمداد الغاز" قبل توصيل الجهاز.
- ◀ وصل الجهاز بمصدر الإمداد بالغاز.

التركيب

يجب أن يتم التركيب وفقاً للمعايير واللوائح الحالية.
لا تتم عملية التركيب إلا من خلال موظفين متخصصين وأشخاص مصرح لهم بذلك.
تخلي الشركة المصنعة مسؤوليتها عن أي إصابات أو أضرار قد تلحق بالأشخاص أو الأجهزة بسبب عدم الامتثال لهذه الشروط.
يجب أن يتم توصيل الغاز وفقاً للوائح المعمول بها في الدولة في وقت التركيب.

لوحة التعريف

توجد لوحة التعريف أسفل الجهاز.



الشروط الخاصة بوحدة التركيب

يوضح هذا الكتيب بوتاجاز مدمج من الفئة ٣ يعمل بالغاز والنوع Y للجزء الكهربائي.
ومن الضروري التأكد من وضع الفتحة في أنسب مكان، ومراعاة عدم ملامسة أنبوب الغاز لجوانب الفرن أسفل البوتاجاز.

عند تثبيت الوحدة في نطاق مواد قابلة للاشتعال، يجب النظر بعين الاعتبار إلى الإرشادات والتوجيهات المتعلقة بالتركيبات ذات الجهد المنخفض والأخرى المتعلقة بالوقاية من الحرائق.
وبالنسبة للوحدات المركبة، يجب أن يتم تجميع المكونات (المواد البلاستيكية والمغطاة بالخشب) باستخدام مواد لاصقة مقاومة للحرارة (الحد الأدنى ١٠٠ درجة سليزيوس): يمكن أن تتسبب المواد اللاصقة والمواد غير الملائمة في حدوث التواء وانفصال.

يجب أن يتضمن الجزء السفلي من دولايب المطبخ مساحة كافية للتوصيلات الكهربائية الخاصة بالجهاز. يجب تركيب أجزاء المطبخ المعلقة فوق الجهاز على ارتفاع يوفر مساحة كافية لعملية طهي مريحة.

مهم:

تعد هذه الأجهزة من النوع "Y" الذي يتميز بدرجة كبيرة من الحماية ضد أخطار الحرائق. يُسمح باستخدام الحواف المزخرفة المصنوعة من الخشب الصلب حول المنضدة بالجزء الخلفي من الجهاز، وترك مسافة لا تقل عن ٥٠ ملم من حافة الجهاز إلى الجدار الجانبي، و ٣٠ ملم إلى الجانب الخلفي، و ٧٠٠ ملم إلى أي وحدة تركيب توجد فوقه.

ومن الأفضل دمج الجهاز في طاولة سُمكها ٥٠ ملم. في حالة اختلاف الأبعاد، يجب أن يقوم فني بإدارة التعديلات النهائية.

FH CR 301 1TC / FH CR 302 2G / FH CR 604 4G
FH CR 755 4G TC / FH CR 905 4G TC / FH CR 1204 3G TC

Argentina

Industrias Spar San Luis S.A.
Buenos Aires 1008
Phone +54 11 4311 7655

Belgium

Franke N.V.
9400 Ninove
Phone +32 54 310 111

Brazil

Franke Sistemas de
Cozinhas do Brasil Ltda.
89219-512 Joinville, SC
Phone +55 47 3431 0501

Canada

Franke Kindred Canada Ltd.
Midland, ON L4R 4K9
Phone +1 866 687 7465

China

Franke (China) Kitchen
Systems Co., Ltd.
Heshan, Guangdong,
529700
Phone +86 750 841 9288
Shanghai office +86 215
150 6715

Czech Republic

Franke s.r.o.
190 00 Praha 9
Phone +420 281 090 411

Denmark

Franke KS Denmark
8520 Lystrup
Phone +45 8624 9024

Egypt

Franke Kitchen Systems
Egypt S.A.E.
6th of October City
Phone +202 3828 0000

Finland

Franke Finland Oy
76850 Naarajärvi
Phone +358 15 341 11

France

Franke France S.A.S.
60230 Chambly
Phone +33 130 289 400

Germany

Franke GmbH
79713 Bad Säckingen
Phone +49 7761 52 0

Greece

Franke Hellas S.A.
19003 Markopoulo Attikis
(Athens)
Phone +30 22991 500 00

Hong Kong SAR

Franke Asia Hong Kong
Causeway Bay
Phone +852 3184 1900

India

Franke Faber India Limited
Aurangabad - 431 136
Phone +91 240
2556697/98

Italy

Franke S.p.A.
37019 Peschiera del Garda
Phone +39 045 644 9311

Kazakhstan

Franke Kazakhstan Ltd.
040918 Almaty City
Phone +7 727 297 3812

Morocco

Franke Kitchen System SARL
21 000 Casablanca
Phone +212 522 674 200

Norway

Franke KS Norway
8520 Lystrup, Denmark
Phone +47 35 566 450

Poland

Franke Polska Sp. z o.o.
05-090 Raszyn
Phone +48 22 711 6700

Portugal

Franke Portugal S.A.
2735-531 Cacém
Phone +351 21 426 9670

Romania

Franke Romania SRL
Pantelimon 077145
Phone +40 21 350 1550

Russia

Franke Russia GmbH
199106 St. Petersburg
Phone +7 812 703 1503

Singapore

Franke Singapore Pte. Ltd.
068811 Singapore
Phone +65 6709 5608

Slovak Republic

Franke Slovakia s.r.o.
010 01 Žilina
Phone +421 41 733 6200

South Africa

Franke Kitchen Systems
(Pty.) Ltd.
Durban 4052
Phone +27 31 450 6300

Spain

Franke España S.A.U.
08174 Sant Cugat del Vallès
Phone +34 93 565 3535

Sweden

Franke Futurum AB
930 47 Byske
Phone +46 912 405 00

Switzerland

Franke Küchentechnik AG
4663 Aarburg
Phone +41 62 787 3131

Thailand

Franke (Thailand) Co., Ltd.
Bangkok 10120
Phone +66 2 612 7900

The Netherlands

Franke Nederland B.V.
5700 AD Helmond
Phone +31 492 585 111

Turkey

Franke Mutfak ve Banyo
Sistemleri Sanayi ve
Ticaret A.S.
41400 Gebze Kocaeli
Phone +90 262 644 6595

Ukraine

Franke Ukraina LLC
02081 Kyiv
Phone +38 044 492 0015

United Arab Emirates

Franke LLC
Ras Al Khaimah
Phone +971 7 203 4700

United Kingdom

Franke UK Ltd.
Manchester M22 5WB
Phone +44 161 436 6280

USA

Franke Kitchen Systems LLC
Smyrna, TN 37167
Phone 800 626 5771