

# WHC18D011C2

12NC: 859991677410

Codice EAN: 8003437055850

Whirlpool

SENSING THE DIFFERENCE

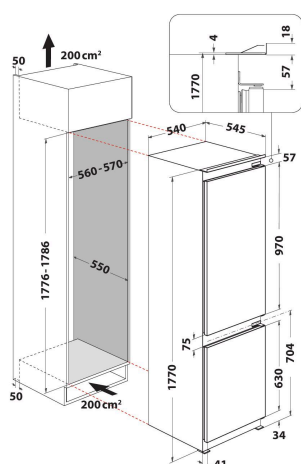

- Capacità netta totale: 273 litri (194 lt Frigo + 79 lt Freezer)
- Dimensioni del prodotto (AxLxP): 1770x540x545 mm
- Porte reversibili
- Rumorosità: 35 dB(A)
- Tecnologia Less Frost
- Raffreddamento Rapido
- Congelamento Rapido
- Classe climatica SN-T
- Capacità congelamento: 3.5 Kg/24 h
- Comparto congelamento rapido
- Allarme porta
- Sistema di sbrinamento automatico
- Autonomia conservazione senza energia elettrica: 19 h
- Temperatura regolabile
- Sistema di ventilazione
- illuminazione LED

## Frigorifero combinato da incasso Whirlpool - WHC18D011C2

Caratteristiche di questo frigorifero combinato da incasso Whirlpool: colore bianco. Ripiani in vetro, robusti ed eleganti al tempo stesso. Flusso d'aria regolare e uniforme all'interno dell'elettrodomestico, per una ventilazione potenziata. Sensori 6° SENSO che abbassano automaticamente la temperatura all'interno dell'elettrodomestico quando vengono introdotti nuovi alimenti, riducendo così il consumo di energia elettrica. Comodo porta-bottiglie per conservare le bottiglie con sicurezza.



### Tecnologia 6°SENSO

La tecnologia 6° SENSO controlla e ripristina la temperatura velocemente per garantire la migliore conservazione.



35 dB

### 35 dB(A)

Con un livello di rumorosità di soli 35 dB, questo frigorifero garantisce ottime performance in un ambiente silenzioso.



### Fast Cooling

Estremamente utile per raffreddare velocemente grandi quantità di cibo o bevande o quando il frigorifero viene acceso dopo un periodo di inattività.



### Space Management

Questo frigorifero è progettato per offrirti una migliore organizzazione dello spazio interno a seconda delle tue esigenze.



### Easy access tray

Un vassoio speciale che scivola verso l'esterno per vedere meglio e accedere facilmente agli alimenti più frequentemente utilizzati e conservati nel congelatore.



### Classe Energetica: D

Efficienza energetica ottimale. Con la sua classe energetica D, questo elettrodomestico Whirlpool ti consentirà di godere sia di grandi prestazioni che di un consumo energetico ottimale.



### Ripiani in vetro

Questo frigorifero Whirlpool è dotato di ripiani in vetro pensati per abbinare estetica e funzionalità.



### Fresh Box+

Un cassetto con un cursore per il controllo dell'umidità integrato che consente di conservare frutta e verdura fresche fino a 15 giorni\*. \*Basato sulla perdita di peso e aspetto visivo considerando frutta e verdura comuni. Procedura di prova interna.

# WHC18D011C2

12NC: 859991677410

Codice EAN: 8003437055850

# Whirlpool

SENSING THE DIFFERENCE

## CARATTERISTICHE PRINCIPALI

Linea prodotto	Combinazione Frigorifero/Congelatore
Tipo di installazione	Da incasso
Tipo di controllo	Elettronico
Tipologia costruttiva del prodotto	Da incasso
Colore principale	Bianco
Dati nominali collegamento elettrico	140
Corrente	16
Tensione	220-240
Frequenza	50
Numero di compressori	1
Lunghezza del cavo di alimentazione elettrica	245
Tipo di spina	Schuko
Capacità netta totale apparecchio	273
Numero di stelle	4
Altezza del prodotto	1770
Larghezza del prodotto	540
Profondità del prodotto	545
Regolazione massima dei piedini	0
Peso netto	50.6

## SPECIFICHE TECNICHE

Processo di scongelamento comparto frigorifero	Automatico
Processo di scongelamento comparto freezer	Manuale
Funzione raffreddamento veloce	Sì
Interruttore congelamento rapido	Sì
Indicatore porta aperta del congelatore	No
Temperatura regolabile	Sì
Temperatura regolabile del congelatore	No
Ventilatore interno comparto frigorifero	Sì
Numero di cassette o cesti nel freezer	3
Macchina del ghiaccio automatica motorizzata	Non disponibile
Numero di ripiani nel compartimento frigorifero	5
Materiale dei ripiani	Vetro
Display temperatura del frigorifero	Nessuno
Display temperatura del congelatore	Nessuno
Numero di zone temperatura	2

## PRESTAZIONI

Classe di efficienza energetica - nuova (2010/30/EU)	Non disponibile
Consumo di energia annuale - nuova (2010/30/EC)	233
Capacità netta del frigorifero - nuova (2010/30/EC)	194
Capacità netta del congelatore - nuovo (2010/30/EC)	79
Capacità Congelatore - nuova (2010/30/EC)	3.5
Classe climatica	SN-T
Rumorosità	35
Sistema No Frost	No

**ENERG** Y IJA  
енергия · ενεργεια IE IA

**WHIRLPOOL** WHC18D011C2

A+++  
A++  
A+  
A  
B  
C  
D

**233**  
kWh/annum

ENERGIA - ΕΝΕΡΓΙΑ  
ENERGIEJA - ENERGIJA  
ENERGY - ENERGIE - ENERGI

1L  
**194 L**

**79 L**

**35 dB**

2010/1060