

F6DP242E
Doppia porta H157
 EAN Code 8024651002956

BIANCO
 540 x 1575 mm



Caratteristiche tecniche

Dimensioni

Larghezza: 540 mm
 Profondità: 540 mm
 Altezza: 1575 mm
 Peso netto 48 kg

- Tecnologia di raffreddamento statico
- Sistema di sbrinamento frigorifero: automatico
- Sistema di sbrinamento congelatore: manuale
- Sistema di controllo: meccanico
- Luce a led

Display

- Pannello di controllo meccanico
- Temperatura 0-10 / < -18 °C
- Termostato regolabile

Estetica frigorifero / Freezer

- Ripiani frigorifero 3+1 con profili satinati
- 1 cassetto trasparente per frutta e verdura
- Balconcini trasparenti 3+1
- 1 ripiano congelatore in vetro con profilo satinato
- 2 porte reversibili
- Porte reversibili (apertura a destra)
- Guarnizioni bianche

Performance e Consumi

- Classe di efficienza energetica E
- Climate class ST
- Consumo energia annuale 228
- Consumo energia giornaliero 0,62
- Totale volume (l) 242
- Volume freezer (l) 41
- Volume frigorifero (l) 201
- Capacità congelamento/24h 2,6
- Rumorosità (dBA) 39
- Classe rumorosità C

Accessori

- Vaschetta portauovo
- Vaschetta portaghiaccio
- Cordoniera (m) 1,8
- Cavo e spina inclusi

Installazione

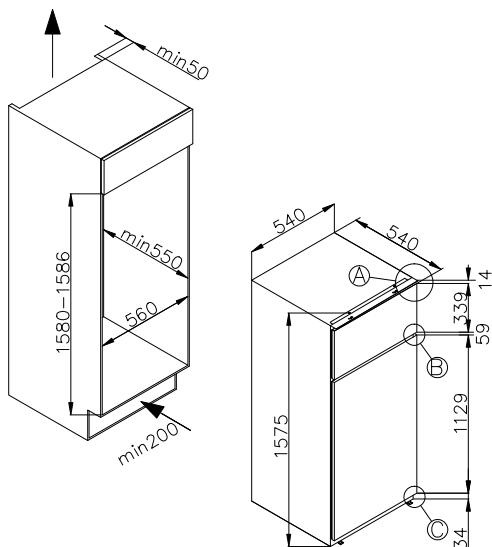

SCANSIONA
 per scaricare
 la scheda tecnica

