

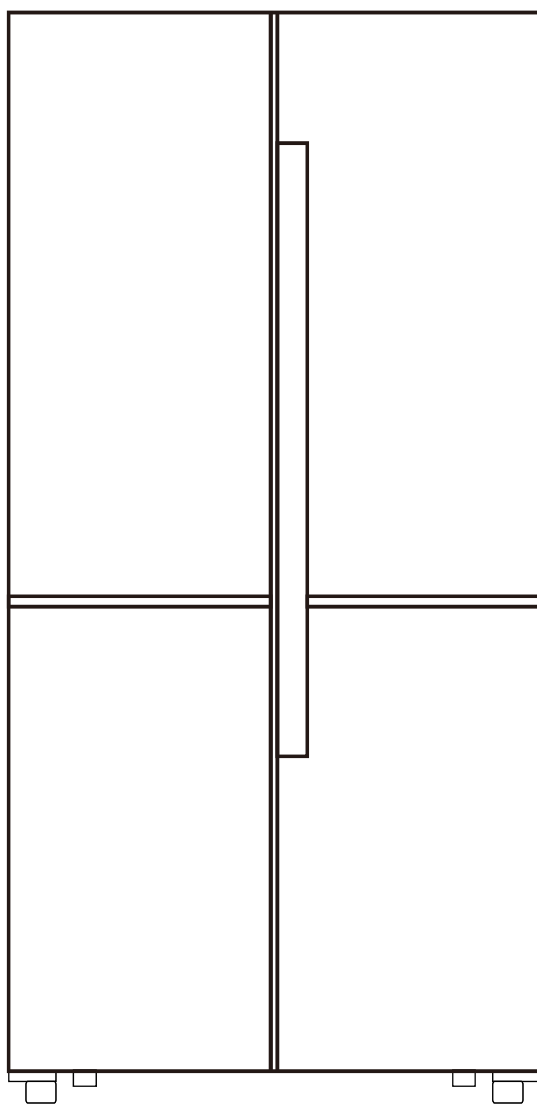

FRIGORIFERO 4 PORTE CON INVERTER



INDICE

Avvertenze

Avvertenze	3
------------------	---

Informazioni di sicurezza e precauzioni

Simboli di sicurezza	6
Voltaggio	6
Informazioni di sicurezza e precauzioni	6

Presentazione del Prodotto

Caratteristiche del prodotto	10
Componenti	11
Dimensioni d'ingombro	12

Installazione

Trasporto	13
Posizionamento	13
Piedini in plastica regolabili	13

Funzionamento

Prima dell'utilizzo	14
Avviamento e impostazione funzioni	14
Pannello di controllo	14
Selezione funzioni	15
Impostazioni scomparto congelatore	15
Impostazioni scomparto frigorifero	16
Tasto Lock/Unlock	16
Allarme porta aperta	16
Vano frigorifero	17
Vano Congelatore	18
Conservazione degli alimenti	19
Suggerimenti per il risparmio energetico	19

Manutenzione

Sbrinamento	20
Pulizia	20
Informazioni generali	20
Normale funzionamento	21
Risoluzione problemi	22

Avvertenze



ATTENZIONE Questo apparecchio può essere utilizzato da bambini a partire dagli 8 anni di età e da persone con ridotte capacità fisiche, sensoriali o mentali, o prive di esperienza e conoscenza, solo nel caso in cui siano state supervisionate o istruite riguardo all'uso dell'apparecchio in modo sicuro e comprendano i rischi connessi all'uso. Non consentire ai bambini di giocare con l'apparecchio. Le operazioni di pulizia e manutenzione non devono essere eseguite da bambini senza supervisione. I bambini dai 3 agli 8 anni possono prelevare e riporre cibi o bevande dagli scompartimenti del dispositivo.

Il circuito refrigerante di questo apparecchio contiene refrigerante isobutano (R600a), un gas naturale ad alto livello di compatibilità ambientale, tuttavia infiammabile.

Durante le fasi di trasporto e installazione dell'apparecchio, assicurarsi che nessun componente del circuito refrigerante venga danneggiato.

Il refrigerante (R600a) è infiammabile.



Simbolo ISO 7010 W021 avvertimento;

Rischio di incendio/Materiali infiammabili

1. **AVVERTENZA:** L'apparecchio deve essere posizionato in modo che la presa sia accessibile.
2. **AVVERTENZA:** Se il cavo di alimentazione è danneggiato dovrà essere sostituito dal produttore, da un addetto al servizio di assistenza o da altra persona qualificata per evitare possibili pericoli.
3. **AVVERTENZA:** Mantenere libere da ostruzioni le aperture di ventilazione nello spazio circostante l'apparecchio o nella nicchia di incasso.
4. **AVVERTENZA:** Non utilizzare dispositivi meccanici o altri mezzi per accelerare il processo di scongelamento, ad eccezione di quelli raccomandati dal costruttore.
5. **AVVERTENZA:** Non danneggiare il circuito refrigerante.

Avvertenze

6. **AVVERTENZA:** Non utilizzare dispositivi elettrici all'interno degli scomparti di conservazione dei cibi, ad eccezione di quelli raccomandati dal costruttore.
 7. **AVVERTENZA:** Questo apparecchio utilizza R600a come refrigerante e ciclopentano come agente schiumogeno. Entrambi i materiali sono facilmente infiammabili, quindi mantenere l'apparecchio dismesso lontano dal fuoco, e non incendiarlo.
 8. **AVVERTENZA:** Rischio di folgorazione. Il cavo di messa a terra giallo-verde di questo apparecchio deve essere collegato prima dell'accensione.
 9. **AVVERTENZA:** Attenersi alle leggi e alle normative vigenti per lo smaltimento del frigorifero dismesso.
 10. **AVVERTENZA:** I gas refrigeranti e isolanti sono infiammabili. Per lo smaltimento dell'apparecchio rivolgersi esclusivamente a un centro autorizzato per lo smaltimento dei rifiuti. Non esporre a fiamme.
 11. **AVVERTENZA:** Durante il posizionamento dell'apparecchio, assicurarsi che il cavo di alimentazione non rimanga incastrato o venga danneggiato.
 12. **AVVERTENZA:** Non posizionare prolunghe con prese multiple o generatori di corrente portatili sul retro dell'apparecchio.
 13. **ATTENZIONE:** per evitare contaminazioni del cibo, si prega di rispettare le seguenti istruzioni.
 - L'apertura della porta per lunghi periodi può causare un notevole aumento della temperatura negli scomparti dell'apparecchio.
 - Pulire regolarmente le superfici che possono venire a contatto con cibo e sistemi di drenaggio accessibili.
 - Conservare in frigorifero la carne cruda e il pesce in contenitori adatti, in modo che non vengano in contatto con altri alimenti e non gocciolino su altri cibi.
- *Gli scomparti per alimenti surgelati a due stelle (**) sono adatti per conservare cibi pre-congelati, conservare o preparare gelati e produrre cubetti di ghiaccio.

Avvertenze

* Gli scomparti a una stella (*), a due stelle (**) e a tre stelle (***) non sono adatti per il congelamento di alimenti freschi.

– Se l'apparecchio di refrigerazione viene lasciato vuoto per lunghi periodi, spegnerlo, sbrinarlo, pulirlo, asciugarlo e lasciare lo sportello aperto per evitare lo sviluppo di muffa all'interno dell'apparecchio.

*Si prega di fare riferimento allo stato attuale del prodotto.

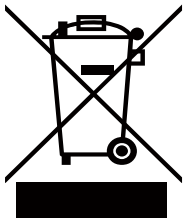

Questo simbolo indica che il prodotto non deve essere smaltito con altri rifiuti domestici in tutta l'UE. Per evitare possibili danni all'ambiente o alla salute umana causati da un inadeguato smaltimento dei rifiuti, si invita l'utente a riciclare responsabilmente per favorire il riutilizzo sostenibile delle risorse materiali. Per restituire l'apparecchio, rivolgersi ai centri di raccolta e smaltimento o contattare il rivenditore presso il quale è stato acquistato. Si occuperanno di riciclare il prodotto in modo sicuro per l'ambiente.

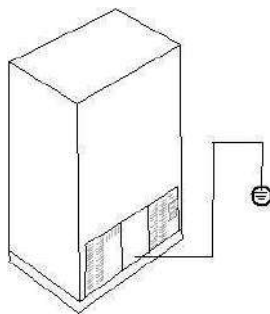

Informazioni di sicurezza e precauzioni

Simboli di sicurezza

Questo manuale contiene importanti raccomandazioni per la sicurezza. Leggere e osservare sempre tutte le raccomandazioni per la sicurezza.



Questo simbolo avverte di rischi potenziali per la sicurezza, tali da poter causare la morte o lesioni all'utente o ad altre persone o danneggiare l'apparecchio. Tutti i messaggi relativi alla sicurezza sono preceduti dal simbolo corrispondente, affiancato dalle indicazioni PERICOLO, AVVERTENZA o ATTENZIONE. Questi termini indicano:



PERICOLO

Pericolo di morte o lesioni gravi se non vengono seguite le istruzioni.



AVVERTENZA

Pericolo di morte o lesioni gravi se non vengono seguite le istruzioni.



ATTENZIONE

Situazione pericolosa che, se non evitata, potrebbe provocare lesioni moderate o danni all'apparecchio.

Voltaggio



ATTENZIONE

L'apparecchio utilizza corrente alternata da 220-240V a 50Hz, e l'intervallo di oscillazione di tensione consentito è di 187V~242V. L'apparecchio non può essere utilizzato con frequenze di voltaggio diverse da 50Hz.

Per garantire sicurezza, la presa e il cavo di alimentazione devono essere in grado di sopportare una corrente superiore a 10 A.

Informazioni di sicurezza e precauzioni

Per ridurre il rischio di incendio, shock elettrico o lesioni personali durante l'utilizzo dell'apparecchio, seguire attentamente le precauzioni di sicurezza contenute nel presente manuale.

Leggere attentamente tutte le istruzioni prima di utilizzare l'apparecchio.

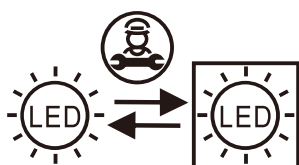

Sorgente luminosa (solo a LED) sostituibile solo da un professionista. Questo prodotto contiene due fonti luminose di efficienza energetica di classe F.

Informazioni di sicurezza e precauzioni

Informazioni di sicurezza e precauzioni



AVVERTENZA

Non danneggiare il circuito refrigerante.

Se il refrigerante fuoriesce e giunge al viso può causare gravi lesioni agli occhi. In caso di contatto, consultare immediatamente un medico.

Mantenere libere da ostruzioni le aperture di ventilazione nello spazio circostante l'apparecchio o nella nicchia di incasso.

Non utilizzare apparecchiature elettriche all'interno degli scomparti dell'apparecchio, ad eccezione di quelle raccomandate dal costruttore.

Non utilizzare dispositivi meccanici o altri mezzi per accelerare il processo di sbrinamento, ad eccezione di quelli raccomandati dal costruttore.

I gas refrigeranti e isolanti sono infiammabili. Per lo smaltimento dell'apparecchio rivolgersi esclusivamente a un centro autorizzato per lo smaltimento dei rifiuti. Non esporre a fiamme.

Questo apparecchio non è da intendersi adatto all'uso da parte di persone (incluso bambini) con ridotte capacità fisiche, sensoriali o mentali, o prive di esperienza e conoscenza, a meno che siano state supervisionate o istruite riguardo all'uso dell'apparecchio da una persona responsabile della loro sicurezza.

I bambini devono essere supervisionati per assicurarsi che non giochino con l'apparecchio.

Non usare nelle vicinanze o conservare nel frigorifero materiali infiammabili quali etere, benzene, alcol, medicine, gas propano liquido, spray o cosmetici. Potrebbe causare esplosioni o incendi.

Non mettere contenitori in vetro vicino alle prese d'aria nel vano congelatore e nel vano frigorifero, potrebbero rompersi e causare lesioni.

Effettuare la messa a terra.

Se le istruzioni per la messa a terra non sono state completamente comprese o in caso di dubbi sulla corretta messa a terra dell'apparecchio rivolgersi a un elettricista qualificato o a un tecnico dell'assistenza.

Una messa a terra non adeguata può causare guasti e scosse elettriche. Non conservare all'interno dell'apparecchio sostanze esplosive quali bombolette spray contenenti propellente infiammabile.

Questo apparecchio è destinato a un utilizzo domestico



ATTENZIONE



PERICOLO

Informazioni di sicurezza e precauzioni

Informazioni di sicurezza e precauzioni

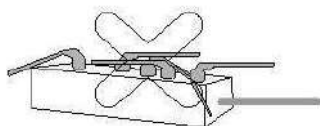

- Collegare l'apparecchio a una presa a muro dedicata. Il collegamento di altri dispositivi alla stessa presa potrebbe causare incendi.

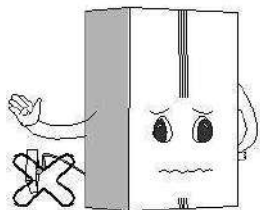

- Installare l'apparecchio in un locale asciutto e ben ventilato.
- Posizionare l'apparecchio vicino alla presa di alimentazione, per consentirne il rapido scollegamento in caso di emergenza.



- La spina della corrente non deve trovarsi sopra o schiacciata sul retro del frigorifero. Se la spina della corrente è danneggiata ed entra in contatto con l'acqua, potrebbe causare incendi o scosse elettriche.

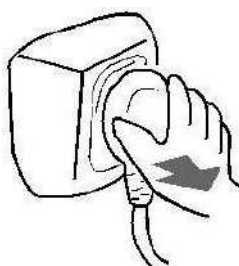

- Il cavo di alimentazione non deve essere piegato o schiacciato da oggetti pesanti per evitare che venga danneggiato. Qualora fosse danneggiato dovrà essere sostituito dal produttore, da un addetto al servizio di assistenza o da altra persona qualificata per evitare possibili pericoli.

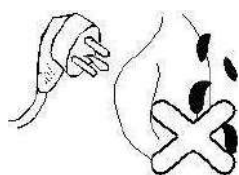

- Scollegare la spina della corrente durante la pulizia o la sostituzione della lampadina interna del frigorifero. La mancata osservanza di queste precauzioni potrebbe causare scosse elettriche o lesioni personali. Se la lampadina LED è danneggiata, dovrà essere sostituita dal produttore o da un addetto al servizio di assistenza.

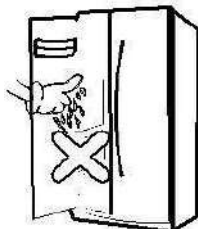

- Rimuovere l'acqua o la polvere che si accumula sulla spina della corrente con un panno pulito e asciutto. Non toccare la spina con le mani bagnate e assicurarsi che sia inserita saldamente nella presa a muro.

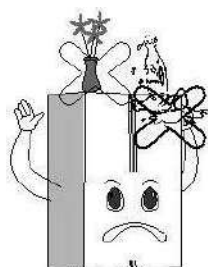

- Non toccare il cibo congelato o i contenitori del freezer con le mani bagnate. Ciò potrebbe causare ustioni da freddo.
- Non posizionare sopra al frigorifero oggetti pesanti o pericolosi, come tazze, vasi, cosmetici, medicinali o altri recipienti contenenti acqua. Potrebbero cadere all'apertura o chiusura dello sportello e causare lesioni personali, incendi o scosse elettriche.
- Non spruzzare acqua sulle parti esterne o interne del frigorifero e non utilizzare benzene o solventi per la pulizia.

Informazioni di sicurezza e precauzioni

Informazioni di sicurezza e precauzioni

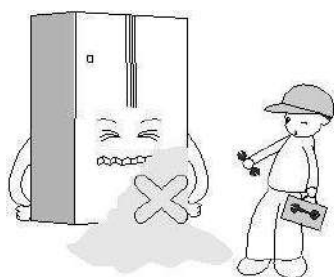
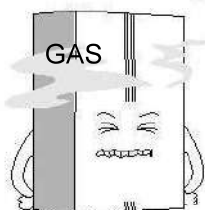
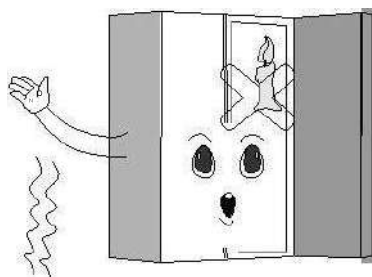
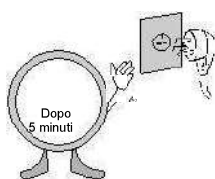

- Attendere 5 minuti o più prima di collegare la spina della corrente. La mancata osservanza di queste precauzioni potrebbe causare un malfunzionamento del congelatore.
- Non utilizzare il frigorifero per uso non domestico (conservare medicinali o preparati di laboratorio, sangue, uso a bordo di navi, ecc.). Potrebbe causare rischi imprevedibili come incendi, scosse elettriche, deterioramento dei materiali contenuti e reazioni chimiche.
- Non utilizzare asciugacapelli per asciugare l'interno dell'apparecchio, né accendere candele per rimuovere gli odori. Potrebbe causare esplosioni o incendi.
- Non aggrapparsi alle porte o ai ripiani del frigorifero. Potrebbe causare la caduta del frigorifero o danneggiare le mani. Prestare particolare attenzione ai bambini affinché non facciano quanto riportato sopra.
- In caso di fuoriuscite di gas, non toccare il frigorifero o la presa d'aria e ventilare immediatamente la stanza. Un'esplosione provocata da una scintilla può causare incendi o scottature. In caso la fuoriuscita di gas fosse causata da un danno avvenuto durante la consegna, l'installazione o l'utilizzo del frigorifero, qualsiasi scintilla potrebbe causare incendi o ustioni.
- Non inserire le mani o alcun oggetto metallico nell'uscita dell'aria fredda, nel coperchio, nella parte inferiore del frigorifero, nella serpentina che si trova sul retro del frigorifero. Ciò potrebbe causare scosse elettriche o lesioni personali.
- Non conservare il ghiaccio in contenitori di vetro sottile o in ceramica. Potrebbero rompersi e causare lesioni personali.
- Se il cavo di alimentazione è danneggiato, deve essere sostituito da un addetto al servizio assistenza o da una persona qualificata per evitare rischi.
- Prestare sempre attenzione durante l'utilizzo del frigo, altrimenti ci potrebbero essere scosse o incendi.
- Non installare il frigorifero in luoghi bagnati o in cui vi possano essere schizzi di acqua o pioggia. Il deterioramento dei componenti di isolamento elettrico può causare dispersioni di corrente. Il frigorifero deve essere controllato regolarmente.
- Non permettere a nessuno, eccetto un tecnico qualificato, di smontare, riparare o modificare il frigorifero. La mancata osservanza di queste precauzioni potrebbe causare lesioni personali, scosse elettriche o incendio.

Presentazione del prodotto

Caratteristiche del prodotto

- **Risparmio energetico e riduzione della rumorosità**
L'apparecchio è dotato di funzione congelamento rapido, risparmio energetico, riduzione della rumorosità, sistema di refrigerazione ottimale.
- **Controllo preciso della temperatura**
L'apparecchio è dotato di un sistema di controllo più preciso della temperatura grazie al microcomputer separato per impostare, controllare e visualizzare la temperatura degli scomparti frigorifero e congelatore.
- **Sbrinamento automatico**
Programma speciale per ridurre le oscillazioni di temperatura del frigorifero e mantenere freschi i cibi.
- **Display LED e touch**
Il pannello di controllo permette di visualizzare rispettivamente la temperatura del vano frigorifero e del vano congelatore e regolarle attraverso il touch.
- **Allarme porta aperta**
Se la porta rimane aperta per più di 1 minuto, l'allarme suona per ricordare di chiudere la porta.
- **Vetro temprato, sicuro e affidabile**
Vetro temprato, sicuro e affidabile, facile da pulire e resistente.
- **Guarnizione della porta rimovibile e facile da pulire**
La guarnizione della porta è rimovibile e facile da pulire, e garantisce una lunga durata nel tempo.

Presentazione del prodotto

Componenti

Tutte le figure riportate in questo manuale sono schematiche; alcune caratteristiche e dispositivi potrebbero non corrispondere al frigorifero acquistato. Sono da considerare come prevalenti la struttura e la configurazione del prodotto reale.

L'aspetto e le caratteristiche del prodotto reale potrebbero variare a seconda del modello.

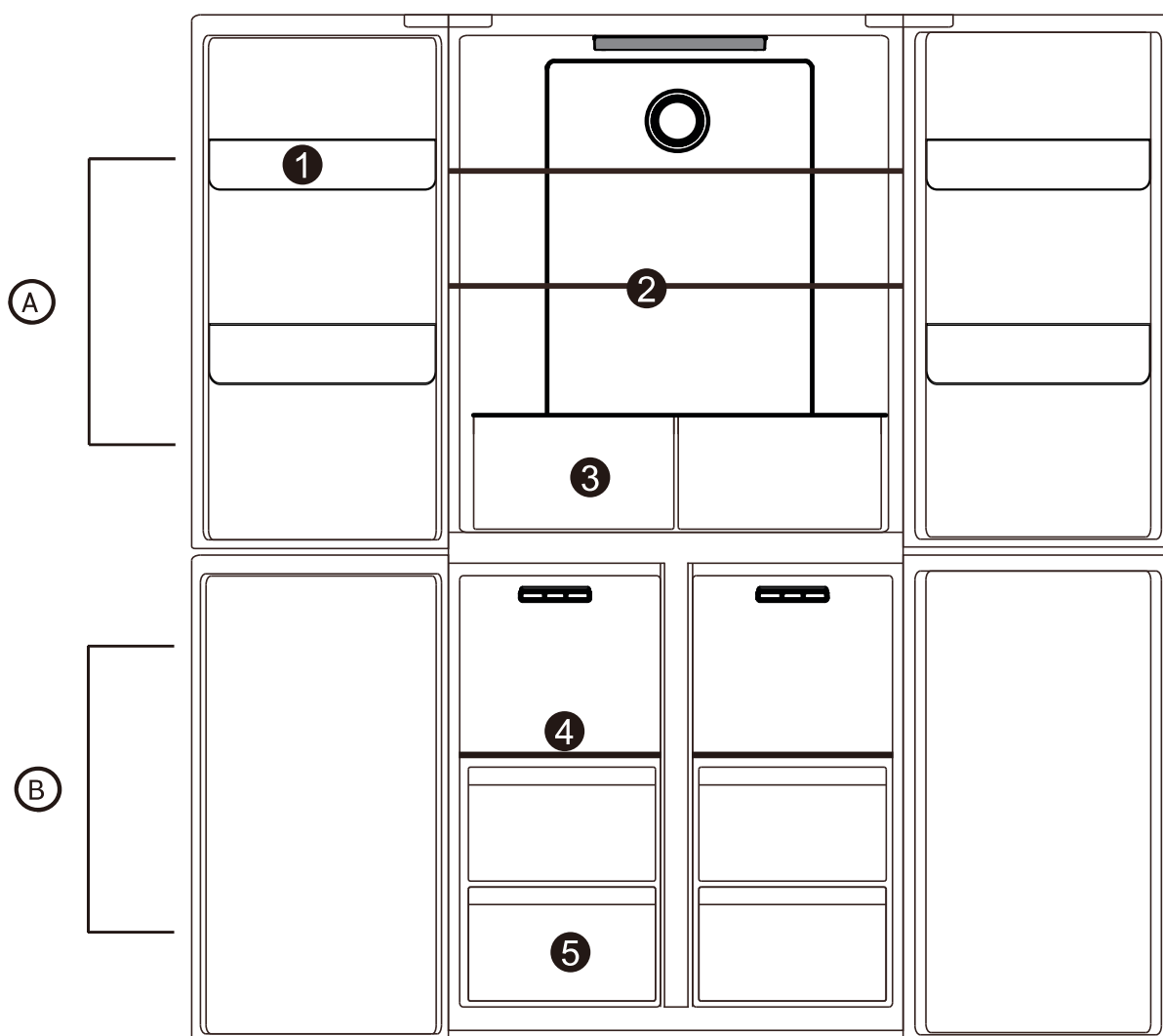

A Compartimento Frigorifero

B Scomparto Congelatore

- 1 Vassoio della porta frigorifero
- 2 Vetro piano in frigorifero
- 3 Cassetto frigorifero

- 4 Vetro piano in congelatore
- 5 Cassetto congelatore

Presentazione del prodotto

Dimensioni d'ingombro

Posizionare l'apparecchio su una superficie piana in una posizione che ne semplifichi l'uso. Evitare di installare l'unità vicino a fonti di calore o di esporlo alla luce diretta del sole o all'umidità.

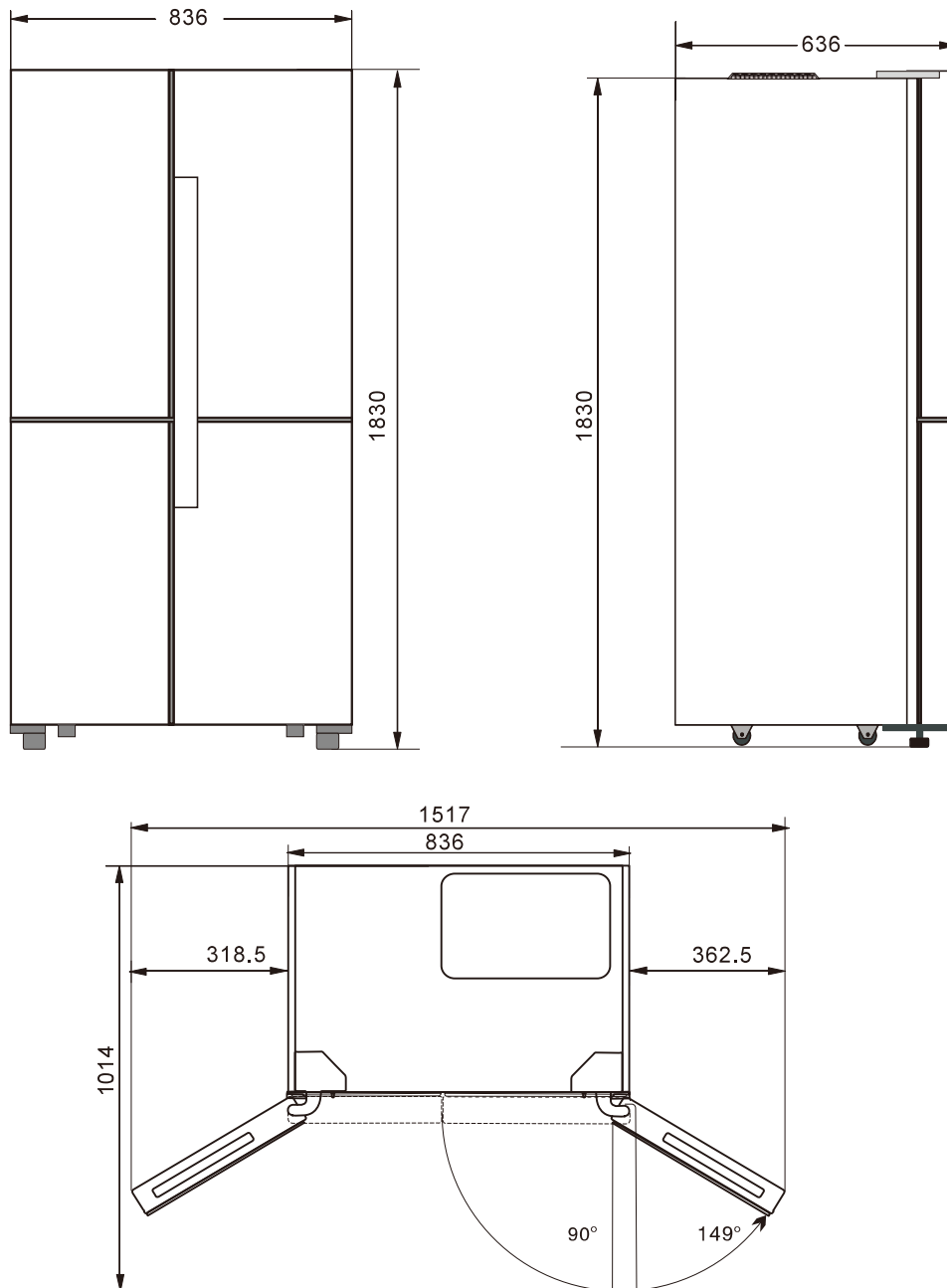

La figura soprastante è soltanto un esempio per l'installazione e non rappresenta il prodotto reale. Sono da considerare come prevalenti le dimensioni effettive del prodotto acquistato.

- Lasciare uno spazio sufficiente per garantire la corretta circolazione dell'aria attorno al frigorifero. Se si installa un pensile o un armadietto sopra il frigorifero, si prega di lasciare uno spazio sufficiente per consentire il movimento se necessario.

Installazione

Trasporto

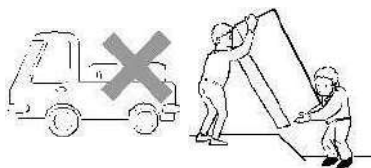

- Non trasportare il frigorifero in posizione orizzontale o capovolto.
- Non afferrare la porta o la maniglia del frigorifero durante le operazioni di trasporto, ma sostenerlo afferrandolo dal fondo.

Posizionamento

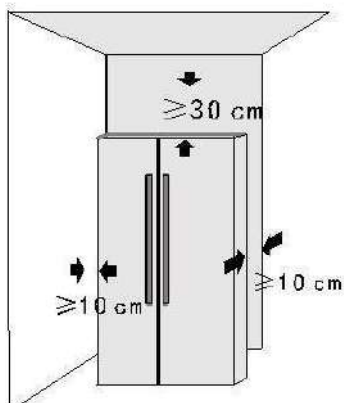

- Il frigorifero deve essere posizionato su una superficie piana e stabile. Qualora fosse necessario inserire del materiale di protezione è richiesto l'utilizzo di pannelli ammortizzanti stabili, rigidi e non infiammabili invece del supporto in polistirolo
- Non posizionare il frigorifero in luoghi umidi o dove possa bagnarsi con facilità; rimuovere tempestivamente acqua o sporcizia con un panno morbido per evitare la formazione di ruggine che potrebbe compromettere le componenti elettriche.
- Posizionare il frigorifero in un luogo ben ventilato, lasciando spazio sufficiente ai lati e sul retro, e non coprire o bloccare la griglia di aerazione posta sul pannello posteriore del compressore sul retro del frigorifero; l'apparecchio deve essere posizionato lontano da fonti di calore o dalla luce diretta del sole.

Piedini di plastica regolabili

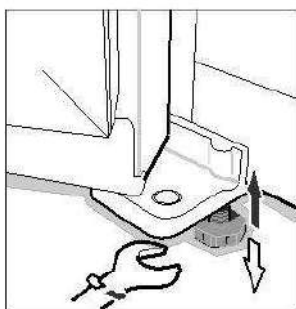

- All'interno della scatola di imballaggio i piedini in plastica del frigorifero sono completamente avvitati. Dopo averlo estratto dalla scatola, assicurarsi di regolare l'altezza dei due piedini anteriori prima dell'installazione utilizzando una chiave inglese o direttamente a mano.
- I piedini in plastica e le ruote posteriori devono essere livellati per evitare movimenti, vibrazioni o rumorosità del frigorifero. Prima di spostare il frigorifero, ruotare i piedini in senso antiorario per allontanarli dal pavimento, quindi spingere delicatamente il frigorifero per muoverlo.

Funzionamento

Prima dell'utilizzo

- Rimuovere tutti i materiali di imballaggio, compreso il supporto in polistirolo alla base del frigorifero e il nastro adesivo che fissa gli accessori all'interno della scatola.
- Posizionare il frigorifero in un luogo adatto e regolare i piedini per livellare l'apparecchio. Si consiglia di pulire il frigorifero prima dell'uso.
- Rimozione della la pellicola: il frigorifero è rivestito con uno strato di pellicola trasparente, che protegge l'apparecchio dai graffi durante le operazioni di assemblaggio e trasporto. È possibile mantenere o rimuovere la pellicola quando necessario.
- Posizionare il frigorifero e livellarlo, pulirlo, e attendere 2 ~ 6 ore, prima della messa in funzione per dare modo al frigorifero di stabilizzarsi.

Avviamento e impostazione funzioni

Avviamento

- Collegare il cavo di alimentazione e premere il pulsante di accensione.
- Al primo avviamento, il display visualizzerà i rispettivi valori di temperatura predefiniti (la temperatura del vano frigorifero è impostata a 5°C, mentre quella del vano congelatore a -18°C)

Impostazione funzioni tramite display LED

- Alla prima accensione il display è impostato in modo predefinito sulla modalità risparmio energetico: lo schermo rimane acceso per 20 secondi e poi si spegne. Questa modalità consente di risparmiare energia e prolungare la durata delle luci LED.

Pannello di controllo

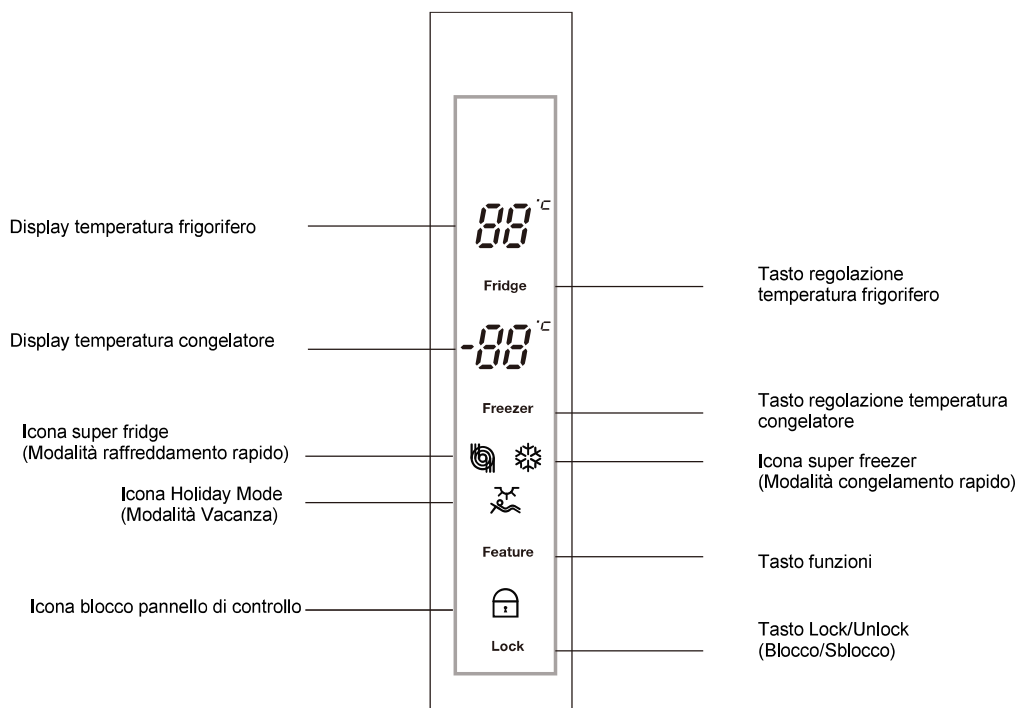

Funzionamento

Selezione funzioni

Premere il tasto "Feature" (funzioni) per visualizzare in sequenza le diverse modalità di funzionamento.

- **Holiday Mode (Modalità Vacanza)** – la temperatura del frigorifero viene impostata a 6°C e quella del congelatore a -15°C.
- **Super freezer mode (Modalità congelamento rapido)** - quando viene selezionata la modalità congelamento rapido, il compressore funzionerà in modo continuo per congelare più rapidamente gli alimenti e mantenerli freschi. La modalità congelamento rapido si disattiva automaticamente dopo 24 ore di funzionamento, oppure quando viene raggiunta la temperatura di -28°C. L'icona congelamento rapido si spegnerà e il congelatore continuerà a funzionare alla normale modalità operativa impostata.
- **Super fridge mode (Modalità raffreddamento rapido)** – in modalità raffreddamento rapido, lo scomparto frigorifero raggiunge la temperatura impostata nel più breve tempo possibile per mantenere il cibo il più fresco possibile. In questa modalità, la temperatura impostata dello scomparto frigorifero si blocca a 0°C. Il programma funziona per massimo 150 minuti e si disattiva automaticamente, l'icona raffreddamento rapido si spegne per indicare che la funzione è disabilitata, e viene ripristinata la temperatura precedentemente impostata.

Impostazioni scomparto congelatore

- La temperatura predefinita del congelatore è -18°C. Per modificare la temperatura premere il tasto "Freezer" (congelatore) per visualizzare in sequenza le temperature selezionabili.



Impostazione temperatura

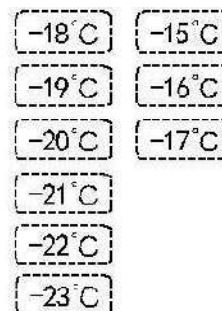

ATTENZIONE: Non mettere cibi freschi a contatto diretto con cibi già congelati.

Funzionamento

Impostazioni scomparto frigorifero

- La temperatura predefinita del frigorifero è 5°C. Per modificare la temperatura premere il tasto "Fridge" (frigorifero) per visualizzare in sequenza le temperature selezionabili.



Impostazione temperatura

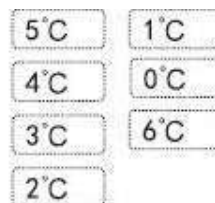

Tasto Lock/Unlock (Blocco/Sblocco)

- Questo prodotto è dotato di funzione blocco.
- Premere il tasto "Lock" (blocco) per attivare la modalità blocco e visualizzare l'icona blocco.

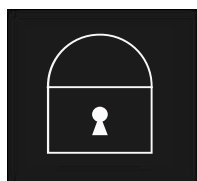

- Mentre il frigorifero è in questa modalità, gli altri tasti sul pannello di controllo sono disabilitati. Premendo qualsiasi tasto viene emesso un segnale acustico e l'icona del lucchetto lampeggia.
- Per uscire dalla modalità di blocco tenere premuto il tasto di blocco per 3 secondi fino a quando l'icona non viene più visualizzata.

Allarme porta aperta

- Se la porta del frigorifero rimane aperta per più di 1 minuto, l'allarme suona per ricordare di chiudere la porta. Dopo aver chiuso la porta, l'allarme si spegne automaticamente.

Funzionamento

Vano frigorifero

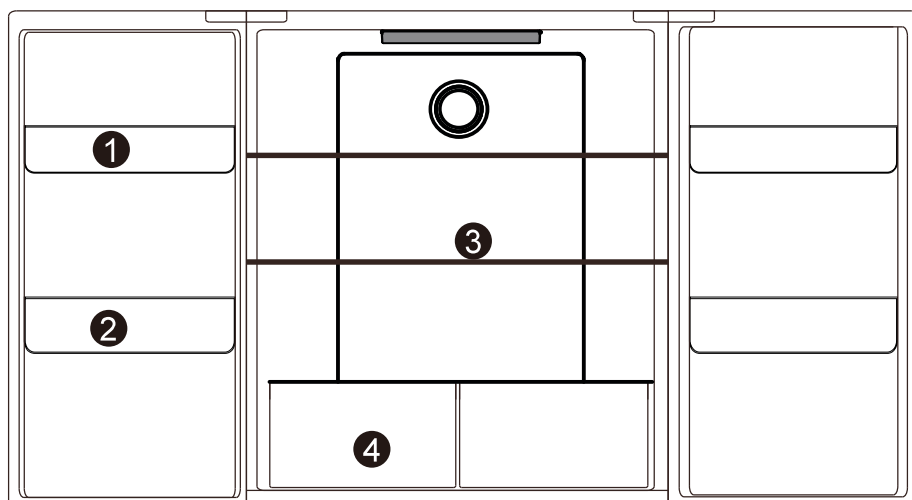

Il vano frigorifero è utilizzato principalmente per conservare cibi per un periodo di tempo limitato.

- Il vano frigorifero è adatto alla conservazione di frutta, verdura, bevande e altri cibi facilmente deperibili. Si consiglia di sistemare gli alimenti in appositi involucri prima di riporli nel frigorifero.

Suggerimenti per la conservazione dei cibi nelle sezioni del vano frigorifero:

- ① Balconcino superiore: latticini, cibi con odori forti, ecc.;
- ② Portabottiglie: alimenti con imballaggio sottile, ecc.;
- ③ Ripiano in vetro: farinacei, latte, ecc.;
- ④ Cassetto: frutta, verdura, ecc.;

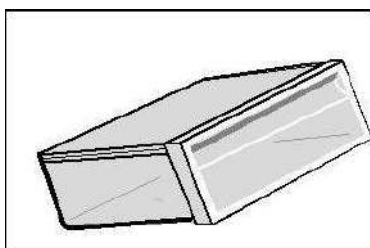

■ Cassetto per frutta e verdura

Il vano frigorifero è dotato di cassetto per frutta e verdura, che ne mantiene adeguatamente l'umidità. È adatto per conservare frutta e verdura.

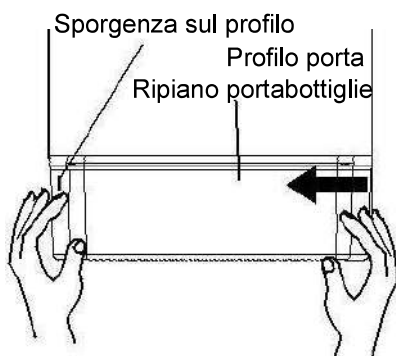

■ Ripiano portabottiglie

Smontaggio: Afferrare il ripiano portabottiglie ai lati con entrambe le mani, quindi spingere dal lato senza la sporgenza verso l'interno in direzione della freccia. Quando si sgancia dalla scanalatura del profilo è possibile rimuovere il ripiano portabottiglie.

Installazione: Afferrare il ripiano portabottiglie ai lati con entrambe le mani. Inserire per primo il lato con la sporgenza, quindi spingere leggermente l'altro lato verso l'interno in modo da agganciarlo.

Funzionamento

Vano congelatore

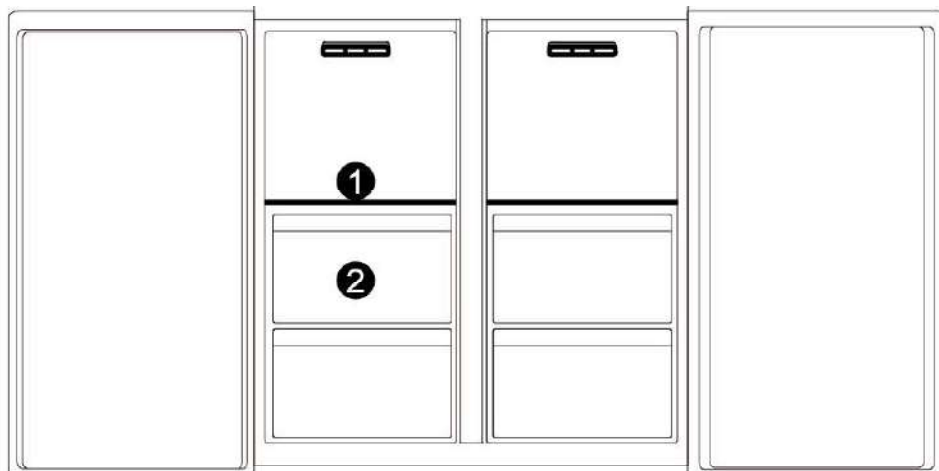

- Il vano congelatore è usato per congelare cibi, conservare alimenti surgelati e produrre cubetti di ghiaccio. Gli alimenti possono essere conservati per un periodo di tempo prolungato.

Il vano congelatore mantiene la freschezza degli alimenti per un periodo di tempo prolungato. Per la conservazione della carne, si consiglia di dividerla in porzioni facili da prelevare, e indicare la data di congelamento per non rischiare di oltrepassare la data di scadenza.

Suggerimenti per la conservazione dei cibi nelle sezioni del vano congelatore:

- ① Ripiano in vetro: cibi surgelati quali pesce, carne e gelati
- ② Cassetto: alimenti surgelati confezionati, ecc.;

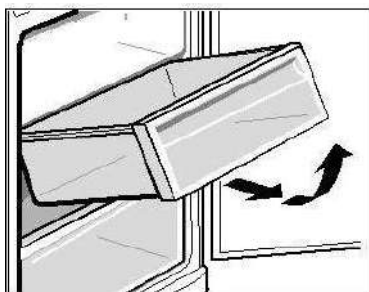

- Cassetto del vano congelatore:

Il cassetto superiore del vano congelatore può conservare alimenti di grandi dimensioni che devono essere congelati, mentre il cassetto inferiore viene principalmente utilizzato per conservare alimenti congelati.



Evitare il contatto diretto degli alimenti, in particolare alimenti oleosi, con il rivestimento interno del frigorifero. Eventuali macchie di olio o di cibo oleoso devono essere rimosse immediatamente. Un contatto prolungato con i materiali interni del frigorifero potrebbe causarne la corrosione e la fessurazione.

Funzionamento

Conservazione degli alimenti



Istruzioni per la conservazione degli alimenti

- Per conservare alimenti surgelati, riporli nel vano congelatore, ad eccezione del portabottiglie.
- Non mettere cibi in bottiglia o in scatola all'interno del vano congelatore perché i contenitori potrebbero rompersi una volta congelati.
- Far raffreddare a temperatura ambiente gli alimenti caldi prima di riporli nel frigorifero per evitare un aumento del consumo di corrente.
- Indicare la data di congelamento sull'involucro, per non rischiare di oltrepassare la data di scadenza in base ai diversi tempi di conservazione degli alimenti.

Dividere gli alimenti in porzioni adeguate e conservarle in involucri separati, per facilitare il corretto congelamento ed evitare che si congelino in blocco.

- I materiali con cui vengono confezionati gli alimenti dovrebbero essere inodori, ermetici, impermeabili e non tossici, in modo che i cibi non vengano contaminati da altri odori, e mantengano le loro qualità.
- Non riporre quantità eccessive di alimenti freschi nel vano congelatore in una volta sola, e non superare la capacità massima di congelamento del frigorifero.
- Non ricongelare alimenti già scongelati a meno che non siano stati precedentemente cotti; per evitare di comprometterne la qualità.
- Non conservare bottiglie o contenitori in vetro all'interno del vano congelatore o vicino alla presa d'aria del vano frigorifero, perché potrebbero esplodere.
- Gli alimenti non devono bloccare la presa d'aria per non ostacolare la corretta circolazione dell'aria.

Suggerimenti per il risparmio energetico

- Il frigorifero deve essere posizionato lontano da fonti di calore o dalla luce diretta del sole.
- Lasciare raffreddare a temperatura ambiente gli alimenti caldi prima di riporli nel frigorifero.
- Non lasciare la porta dell'apparecchio aperta troppo a lungo, limitare la frequenza e i tempi di apertura.
- È possibile mettere a scongelare gli alimenti surgelati nel vano frigorifero. Il freddo ceduto dal surgelato aiuta a raffreddare il vano frigorifero.
- Assicurarsi che il sensore di temperatura non sia coperto o bloccato dagli alimenti, che devono essere mantenuti a una distanza adeguata.

Manutenzione

Sbrinamento

Questo apparecchio è dotato della funzione di sbrinamento automatico, non sono necessarie operazioni manuali.

Pulizia

Precauzioni per la pulizia delle superfici interne ed esterne del frigorifero:

- Prima della pulizia, assicurarsi che l'apparecchio sia spento e scollegato dalla rete elettrica.
- Durante la pulizia, assicurarsi che non penetri acqua all'interno dell'interruttore, del pannello di controllo, della lampadina e della pulsantiera superiore.
- Per rimuovere lo sporco dalla superficie esterna del frigorifero utilizzare un detergente delicato, strofinare con un panno morbido, e lasciare asciugare in modo naturale.
- Per pulire la guarnizione della porta utilizzare sempre acqua pulita, strofinare con un panno asciutto, e lasciare asciugare in modo naturale. Per pulire la superficie interna del frigorifero, ad eccezione della guarnizione della porta, utilizzare un panno morbido inumidito con acqua tiepida o un detergente neutrale.
- È vietato esporre il frigorifero a getti d'acqua diretti. Ciò potrebbe compromettere le proprietà di isolamento elettrico, ecc.
- È vietato pulire il frigorifero con raschietti metallici, spazzole, detersivi abrasivi o altamente alcalini, liquidi infiammabili o tossici.

Dopo la pulizia, ricollegare la spina della corrente e connetterla al frigorifero.

Informazioni generali

Vacanza

- Durante i periodi di vacanza è consigliabile lasciare il frigorifero acceso per conservare alimenti che non scadranno prima del rientro. Se si desidera spegnere il frigorifero, rimuovere tutti gli alimenti, scollegare il cavo di alimentazione, pulire completamente l'interno del frigorifero e la porta aperta per evitare la formazione di cattivi odori.

Assenza di corrente

- Generalmente, un'assenza di corrente di breve durata non incide subito sulla temperatura del frigorifero. Se l'interruzione di corrente si protrae a lungo, è opportuno limitare la frequenza di apertura della porta e non introdurre cibi freschi (per evitare di accelerare l'aumento della temperatura interna).
- Qualora sia stata fornita una notifica dell'assenza di corrente, è possibile attivare in anticipo la funzione "Super Freezer" (congelamento rapido) per mantenere la temperatura del frigorifero il più bassa possibile.

Spegnimento

- Generalmente non è consigliato arrestare il frigorifero o spegnere il pulsante di accensione; ciò potrebbe compromettere la vita del frigorifero.

Normale funzionamento

■ I tasti non funzionano

Controllare il pannello di controllo per verificare che non sia attiva la funzione blocco. In questa modalità tutti i tasti sono disabilitati.

■ Bassa tensione, il compressore non parte

Per proteggere al meglio il vostro frigorifero si consiglia l'acquisto di un pressurizzatore di oltre 1000W da installare insieme all'apparecchio.

■ L'apparecchio impiega molto tempo ad avviarsi

Se la temperatura ambiente è troppo elevata, l'apparecchio impiegherà più tempo ad avviarsi.

■ La temperatura della serpentina è elevata

La temperatura elevata della serpentina è dovuta al normale funzionamento dell'apparecchio.

■ Gocce di condensa

Quando l'aria esterna penetra all'interno del frigorifero, si possono formare delle gocce di condensa.

Se l'apparecchio è installato in un luogo con elevata umidità oppure durante la stagione delle piogge, è possibile che sul lato esterno del frigorifero si formino delle gocce di condensa. Si tratta di un fenomeno normale che si verifica in presenza di umidità. Asciugare le gocce di condensa con un panno asciutto.

■ Rumore

Alla prima accensione, il frigorifero funziona alla massima potenza per raffreddarsi velocemente e il rumore può sembrare più forte. Una volta raggiunta la temperatura interna impostata, il rumore diminuirà.

Accensione o spegnimento del compressore, espansione/contrazione di alcuni componenti, funzionamento di alcuni dispositivi o cambi della temperatura interna del frigorifero possono produrre suoni, che fanno parte del normale funzionamento dell'apparecchio.

■ La temperatura del compressore è elevata

Durante il funzionamento la temperatura esterna del compressore supera gli 80°C. Non toccare il compressore. Può causare gravi lesioni.

■ Il compressore è in funzione da un periodo di tempo prolungato

Quando la temperatura ambiente è elevata o viene riposta una quantità elevata di alimenti freschi all'interno del frigorifero, il raffreddamento richiederà più tempo e l'apparecchio rimarrà in funzione fino al raggiungimento della temperatura impostata.

Manutenzione:

Risoluzione problemi

Prima di rivolgersi all'assistenza, consultare il seguente elenco, per risparmiare tempo e denaro. L'elenco descrive le anomalie più comuni non imputabili a difetti di lavorazione o dei materiali dell'apparecchio.

Anomalia	Possibili cause	Soluzioni
Il display non funziona	La spina non è inserita correttamente nella presa di corrente. Il fusibile dell'alimentazione domestica è spento.	Verificare che vi sia corrente; il fusibile deve essere acceso.
Suono di allarme	La porta è socchiusa.	Chiudere la porta.
Il compressore non funziona	È attiva la modalità sbrinamento. Non è collegato alla corrente in modo corretto.	È normale quando è attiva la modalità sbrinamento. Inserire la spina in modo corretto.
Il compressore è in funzione da un periodo di tempo prolungato	Il frigorifero è stato spento per un periodo di tempo prolungato; È stata riposta nel frigorifero una quantità eccessiva di alimenti freschi o caldi; La porta è stata aperta con eccessiva frequenza o è rimasta aperta troppo a lungo.	Sono necessarie alcune ore per consentire il raffreddamento completo; La presenza di alimenti caldi rende necessario che l'apparecchio resti in funzione più a lungo, fino al raggiungimento della temperatura impostata; L'aria calda che penetra all'interno del frigorifero rende necessario che l'apparecchio resti in funzione più a lungo. Aprire la porta con meno frequenza.
Rumore di vibrazione	La superficie su cui è posizionato l'apparecchio è irregolare o instabile; Gli oggetti collocati sul pannello superiore del frigorifero vibrano; Il frigorifero tocca i muri o i mobili vicini.	Assicurarsi che il pavimento sia piano e stabile per supportare adeguatamente il frigorifero; Rimuovere gli oggetti; Spostare il frigorifero in modo che non tocchi muri o mobili.

Classe climatica:

- Temperato esteso (SN): 'questo apparecchio di refrigerazione è destinato all'uso a temperatura ambiente con temperature comprese tra 10 °C e 32 °C';
- Temperato (N): 'questo apparecchio di refrigerazione è destinato ad essere utilizzato a temperature ambiente con temperature comprese tra da 16 °C a 32 °C';
- Subtropicale (ST): 'questo apparecchio di refrigerazione è destinato all'uso a temperature ambiente comprese tra 16 °C a 38 °C';
- Tropical (T): 'questo apparecchio di refrigerazione è destinato ad essere utilizzato a temperature ambiente comprese tra da 16 °C a 43 °C';

Nota: per ulteriori informazioni sui dati, eseguire la scansione del codice QR sull'etichetta energetica.

Pulizia

Precauzioni per la pulizia interna ed esterna del frigorifero:

Prima della pulizia, spegnere sempre l'interruttore di alimentazione, scollegare la spina di alimentazione.

Durante la pulizia, assicurarsi che l'acqua non penetri nell'interruttore, nel pannello di controllo, nella lampada della porta e nella scatola di controllo superiore.

Rimuovere lo sporco dall'esterno del frigorifero con un detergente delicato, quindi pulire con un panno morbido pulito e lasciare asciugare naturalmente il frigorifero.

Quando si pulisce la guarnizione della porta, utilizzare sempre acqua pulita, pulire con un panno asciutto e lasciarla asciugare naturalmente. Usare un panno morbido inumidito con acqua calda o detergente neutro per pulire il corpo del frigorifero tranne la guarnizione della porta.

È vietato lavare il frigorifero direttamente con acqua, il che influenzerà le proprietà di isolamento elettrico, ecc.

È vietato pulire il frigorifero con panni metallici, spazzole, detersivi abrasivi, detersivi fortemente alcalini o liquidi detersivi infiammabili o tossici.

Dopo la pulizia, collegare la spina di alimentazione del frigorifero.

Nota: il cibo non deve toccare direttamente le superfici all'interno dell'apparecchio. Deve essere avvolto separatamente in fogli di alluminio o in fogli di cellophan o in scatole di plastica ermetiche.

Congelamento e conservazione degli alimenti nel comparto congelatore

- Per conservare alimenti surgelati.
- Per fare cubetti di ghiaccio.
- Per congelare gli alimenti.

Nota: assicurarsi che la porta del comparto congelatore sia stata chiusa correttamente.

Acquisto di alimenti surgelati

- L'imballaggio non deve essere danneggiato.
- Utilizzare entro la data "da consumarsi entro/da consumarsi preferibilmente entro".
- Se possibile, trasportare gli alimenti surgelati in un sacchetto termico e riportarli rapidamente nel vano

congelatore.

Conservazione di alimenti congelati

Conservare a -18°C. Evitare di aprire inutilmente la porta del comparto congelatore.

Congelare il cibo fresco

Congelare solo alimenti freschi e non danneggiati.

Per mantenere il miglior valore nutritivo possibile, sapore e colore, le verdure dovrebbero essere sbollentate prima del congelamento. Melanzane, peperoni, zucchine e asparagi non necessitano di scottatura.

· I seguenti alimenti sono idonei al congelamento:

Torte e pasticcini, pesce e frutti di mare, carne, selvaggina, pollame, verdura, frutta, erbe aromatiche, uova sgusciate,

latticini come formaggio e burro, piatti pronti e avanzi come zuppe, stufati, carne cotta e pesce, piatti di patate, soufflé e dolci.

· I seguenti alimenti non sono idonei al congelamento:

Tipi di verdure, che di solito vengono consumate crude, come lattuga o ravanelli, uova in guscio, uva, mele, pere e pesche intere, uova sode, yogurt, latte acido, panna acida e maionese.

Tempi di conservazione consigliati degli alimenti congelati nel vano congelatore

Questi tempi variano a seconda del tipo di cibo. Il cibo che congeli si può conservare da 1 a 12 mesi (minimo a -18°C).

Cibo	Tempo di conservazione
Pancetta, sformati, latte	1 mese
Pane, gelato, salsicce, crostate, crostacei cotti, pesce azzurro	2 mesi
Pesce non grasso, crostacei, pizza, focaccine e muffin	3 mesi
Prosciutto, torte, biscotti, costole di manzo e agnello, pezzi di pollame	4 mesi
Burro, verdure (sbollentate), uova intere e tuorli, gamberi cotti, carne macinata (cruda), maiale (crudo)	6 mesi
Frutta (secca o scioppata), albume d'uovo, manzo (crudo), pollo, agnello (crudo), torte alla frutta	12 mesi

Suggerimenti per il risparmio energetico

Assicurati di tenere il frigorifero lontano da fonti di calore e dalla luce solare diretta.

-Prima di conservare i cibi caldi, farli raffreddare a temperatura ambiente e poi riporli in frigorifero.

-Chiudere la porta tempestivamente, ridurre la frequenza di apertura e ridurre il tempo di apertura.

-Quando si scongelano gli alimenti congelati, è possibile inserirli nella camera di scongelamento, che aiuterà nello scongelamento.

-Assicurarsi che il sensore di temperatura non sia coperto o bloccato da alimenti e mantenere la giusta distanza con gli alimenti

Conservazione del cibo

Il tuo elettrodomestico ha gli accessori per conservare il cibo nel modo corretto, come mostrato nella "Illustrazione della struttura". I ripiani in vetro e il cassetto per frutta e verdura possono essere rimossi per conservare il cibo, se necessario.

Nota: il cibo non deve toccare direttamente le superfici all'interno dell'apparecchio.

Va avvolto separatamente in fogli di alluminio o in fogli di cellophan o in scatole di plastica ermetiche

Precauzioni per la pulizia interna ed esterna del frigorifero:

Prima della pulizia, spegnere sempre l'interruttore di alimentazione, scollegare la spina di alimentazione.

Durante la pulizia, assicurarsi che l'acqua non penetri nell'interruttore, nel pannello di controllo, nella lampada della porta e nella scatola di controllo superiore.

Rimuovere lo sporco dall'esterno del frigorifero con un detergente delicato, quindi pulire con un panno morbido pulito e lasciare asciugare naturalmente il frigorifero.

Quando si pulisce la guarnizione della porta, utilizzare sempre acqua pulita, pulire con un panno asciutto e lasciarla asciugare naturalmente. Usare un panno morbido inumidito con acqua calda o detergente neutro per pulire il corpo del frigorifero tranne la guarnizione della porta.

È vietato lavare il frigorifero direttamente con acqua, il che influenzerà le proprietà di isolamento elettrico, ecc.

È vietato pulire il frigorifero con panni metallici, spazzole, detersivi abrasivi, detersivi fortemente alcalini o liquidi detersivi infiammabili o tossici.

Latticini e uova

La maggior parte dei latticini preconfezionati ha un "consumo entro" consigliato / da consumarsi preferibilmente entro" la data stampata su di essi. Conservateli nello scomparto

frigo e consumateli entro il tempo consigliato.

Il burro può essere contaminato da cibi dall'odore forte, quindi è meglio conservarlo in un contenitore sigillato.

Le uova devono essere conservate nello scomparto frigorifero.

Carne rossa

Metti la carne rossa fresca su un piatto e coprila con carta oleata o pellicola.

Conservare la carne cotta e cruda su piatti separati. Ciò eviterà che il succo perso dalla carne cruda contamini il prodotto cotto.

Pollame

Il pollame deve essere sciacquato dentro e fuori con acqua corrente fredda, asciugato e posto su un piatto. Coprire liberamente con pellicola o pellicola di plastica.

Anche i pezzi di pollame dovrebbero essere conservati in questo modo. Il pollame intero non dovrebbe mai essere farcito fino a poco prima della cottura, altrimenti potrebbero verificarsi intossicazioni alimentari.

Pesce e frutti di mare

Il pesce intero e i filetti dovrebbero essere consumati il giorno dell'acquisto. Fino alla consumazione, riporre su un piatto coperto con pellicola trasparente, carta oleata o pellicola. In caso di conservazione per una notte o più, prestare particolare attenzione a selezionare pesce molto fresco.

Il pesce intero deve essere sciacquato in acqua fredda per rimuovere squame e sporco e poi asciugato tamponando con carta assorbente. Mettere il pesce intero o i filetti in un sacchetto di plastica sigillato.

Mantenere i crostacei sempre al fresco. Utilizzare entro 1-2 giorni i cibi precotti e gli avanzi.

Questi devono essere conservati in appositi contenitori coperti in modo che il cibo non si asciughi.

Conservare solo per 1-2 giorni.

Riscaldare gli avanzi solo una volta e finché non diventano bollenti.

Contenitore per verdure

Il contenitore per verdure è il luogo di conservazione ottimale per frutta e verdura fresca.

Fare attenzione a non conservare a temperature inferiori a 6°C per lunghi periodi: agrumi, meloni, zucchini, ananas, papaya, frutto della passione, cetrioli, peperoni, pomodori.

A basse temperature si verificheranno cambiamenti indesiderati come rammollimento della carne, imbrunimento e/o decadimento accelerato

Non refrigerare avocado (fino a quando non sono maturi), banane e mango.

Cibo	Posizione
Burro, formaggio	Ripiano superiore della porta
Uova	Ripiano superiore della porta
Frutta, verdura, insalata	Crisper
Carne, salsiccia, formaggio, latte	Zona inferiore (ripiano più basso)
Latticini, cibo in scatola, lattine	Zona superiore o balconcino sullo sportello
Bevande, bottiglie, tubi	Portabottiglie

GRF Domestic Home Appliances Srl
Via Ingegnere Emilio Celaschi, 7-20023 Cerro Maggiore (MI)
ITALY

INSTALLAZIONE DELL'INDICATORE DI TEMPERATURA

Zona più fredda:

- Otterrete una migliore conservazione dei vostri alimenti se li cholochrome nella zona fredda più adatta alla loro conservazione.
- Il simbolo qui sotto indica dove si trovala zona più fredda del vostro frigorifero.
- Questa zona è delimitata in alto dallo scomparto a bassa temperatura e in basso dal simbolo o dal ripiano posizionato alla stessa altezza.
- Per garantire la temperatura della zona più fredda, fate attenzione a non modificare il posizionamento di questo ripiano



Per aiutarvi a regolareal meglio la temperatura, il vostro frigorifero è dotato di un indicatore di temperatura che controllerà la temperatura media nella zona più fredda.



Attenzione:

Questo indicatorefunziona correttamente solo con il vostro frigorifero, fate attenzione a non utilizzarlo in un altro frigorifero (infatti, la zona fredda non è la stessa), o per un altro uso.

CONTROLLARE LA TEMPERATURA NELLA ZONA PIÙ FREDDA

Una volta installato l'indicatore di temperatura, potete controllare regolarmente che la temperatura della zona più freddasi corretta e, se necessario, regolare il termostato come indicato sopra. Per una corretta conservazione degli alimenti nel vostro frigorifero e in particolare nella zona più fredda, assicuratevi che l'indicatore di temperatura legga "OK". Se non appare "OK", la temperatura media della zona è troppo alta. Regolare il termostato su una posizione più alta.

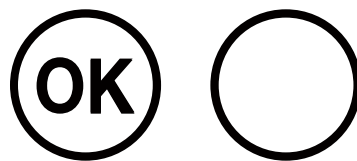

Ogni volta che cambiate il termostato, aspettate che la temperatura all'interno dell'apparecchio si stabilizzi prima di procedere ad una nuova regolazione, se necessario. Non cambiare nuovamente la posizione del termostato e attendere almeno 12 ore prima di procedere a un nuovo controllo e a un'eventuale modifica

.NOTE:

Dopo aver rifornito il frigorifero di alimenti freschi o dopo ripetute aperture (o aperture prolungate) della porta, è normale che la parola "OK" non appaia nell'indicatore di temperatura.

Attendere almeno 12 ore prima di regolare nuovamente il termostato.

GRF

4 DOOR REFRIGERATOR WITH INVERTER

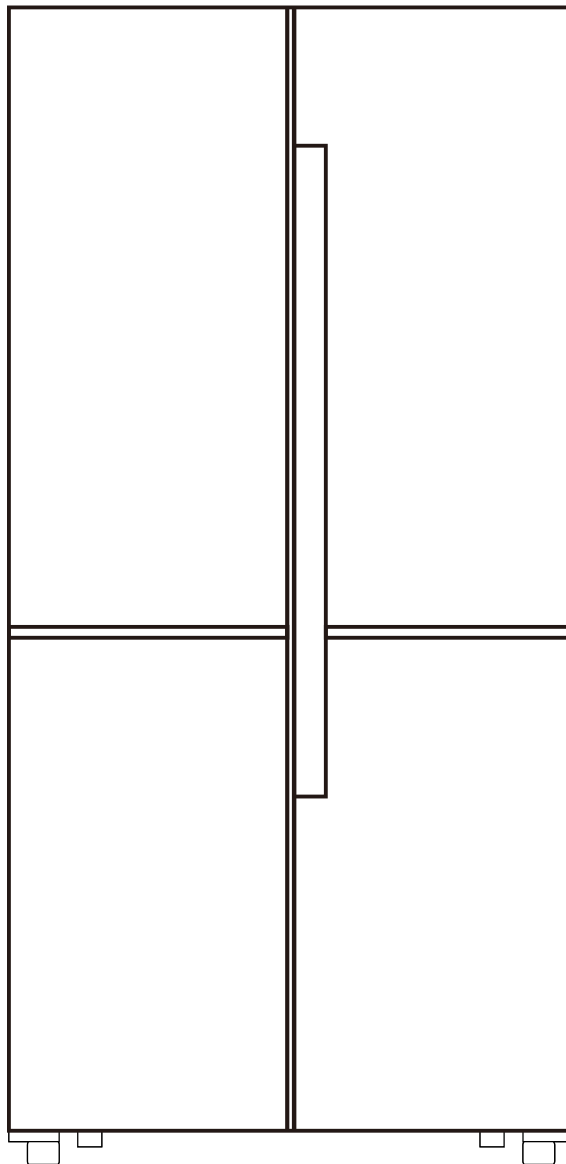

Table of Contents

Warning

Warning-----	1
--------------	---

Safety and warning information

Basic safety symbol-----	4
Appliance connection -----	4
LED light -----	4
Safety and warning information-----	4

Product Introduction

Product features -----	8
Product components -----	9
Installation dimension-----	10

Installation

Transportation-----	11
Where to install your unit -----	11
Adjustable plastic feet -----	11
Door rack -----	11

Operation

Before use -----	12
Starting -----	12
Control panel -----	13
Feature selection -----	13
Freezer chamber settings -----	14
Refrigerator chamber settings -----	14
Lock/unlock button -----	14
Open door alarm -----	14
Fridge compartment switch off/on -----	14
Refrigerator chamber -----	15
Freezing chamber -----	15
Instructions for storing foods -----	16
Storage of foods -----	16

Maintenance

Defrosting -----	19
Cleaning -----	19
General information -----	19
Energy saving tips -----	19
Normal phenomena -----	20
Troubleshooting -----	21

Warning

⚠ CAUTION This appliance can be used by children aged from 8 years and above and persons with reduced physical, sensory or mental capabilities or lack of experience and knowledge if they have been given supervision or instruction concerning use of the appliance in a safe way and understand the hazards involved. Children shall not play with the appliance. Cleaning and user maintenance shall not be made by children without supervision. Children aged from 3 to 8 years are allowed to load and unload refrigerating appliances.

The refrigerant isobutene (R600a) is contained within the refrigerant circuit of the appliance, a natural gas with a high level of environmental compatibility, with which is nevertheless flammable.

During transportation and installation of the appliance, ensure that none of the components of the refrigerant circuit becomes damaged.

The refrigerant (R600a) is flammable.



Symbol ISO 7010 W021 Warning;
Risk of fire/flammable materials!

1. WARNING: The appliance must be positioned so that the plug is accessible.
2. WARNING: If the power cord is damaged, it must be replaced by the manufacturer, its service agent or similarly qualified person to avoid any hazards.
3. WARNING: Keep ventilation openings, in the appliance enclosure of built-in structure, clear of obstruction.
4. WARNING: Do not use mechanical devices or other means to accelerate the defrosting process, other than those recommended by the manufacturer.

Warning

5. WARNING: Do not damage the refrigerant circuit.
6. WARNING: Do not use electrical appliances inside the food storage compartments of the appliance, unless they are recommended by the manufacturer.
7. WARNING: This unit uses R600a as the refrigerant and cyclopentane as the foaming agent, both of these materials are easily burnt, when discarding the unit it should be kept away from sources of extreme heat.
8. WARNING: Danger of electrical shock, the unit is used yellow-green grounding wire of this appliance must be grounded before operation.
9. WARNING: When the refrigerator is discarded after use please follow all local laws and regulations.
10. WARNING: The refrigerant and insulation blowing gas are flammable. When disposing of the appliance. The refrigerant and insulation are both flammable. Disposing of the refrigerant can only be done at authorized waste disposal centers. Do not expose the refrigerant or insulation to extreme heat or an open flame.
11. WARNING: When positioning the appliance, ensure the power cord is not pinched or damaged before plugging your unit in.
12. WARNING: Do not locate multiple portable socket-outlets or portable power supplies at the rear of the appliance.
13. WARNING: To avoid contamination of food, please respect the following instructions:
 - Opening the door for long periods can cause a significant increase of the temperature in the compartments of the appliance.
 - Clean regularly surfaces that can come in contact with food and accessible drainage systems.
 - Clean water tanks if they have not been used for 48 h;

Warning

flush the water system connected to a watersupply if water has not been drawn for 5 days.

- Store raw meat and fish in suitable containers in the refrigerator, so that it is not in contact with or drip onto other food.
- If the refrigerating appliance is left empty for long periods, switch off, defrost, clean, dry, and leave the door open to prevent mould developing within the appliance.

14. **WARNING:** Risk of child entrapment. Before you throw away your old refrigerator or freezer:

- Take off the doors
- Leave the shelves in place so that children may not easily climb inside.
- Before performing any type of installation or cleaning, disconnect the refrigerator from the power source and reset the temperature controls to the desired setting(s). When you are finished, reconnect the refrigerator to the electrical source and reset the temperature controls to the desired setting.

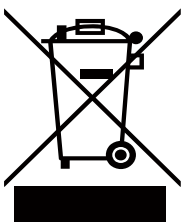

This marking indicates that this product should not be disposed with other household wastes throughout the EU. To prevent possible harm to the environment or human health from uncontrolled waste disposal, recycle it responsibly to promote the sustainable reuse of material resources.

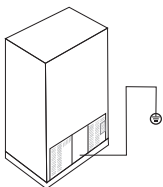

To return your used device, please use the return and collection systems or contact the retailer where the product was purchased. They can take this product for environmental safe recycling.



Safety and Warning Information

Basic safety symbol

This guide contains many important safety messages. Always read and obey all safety messages.



This is the safety alert symbol. It alerts you to warnings that will inform you of any potential hazards that could hurt or kill you. These messages will also help protect your unit from damage. All safety messages will be preceded by the safety alert symbol and the hazard signal word DANGER, WARNING, or CAUTION. These words mean:



You could be killed or seriously injured if you don't follow the instructions.



You may be killed or seriously injured if you don't follow the instructions.



Indicates an imminently hazardous situation which if not avoided, may result in minor or moderate injury or product damage only.

Appliance connection

This product is applicable to 220-240V/50Hz only, and the allowable voltage fluctuation range is 187V~242V. It can not be used if the voltage frequency is not 50Hz.



In order to ensure safety, the socket and its cable must be able to withstand the current of above 10A.

LED light

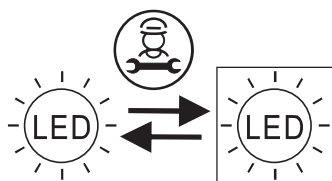

Replaceable (LED only) light source by a professional.

This product contains two light sources of energy efficiency class F.

Safety and warning information

To reduce the risk of fire, electric shock, or injury to persons when using your product, basic safety precautions should be followed, including the following.

Read all instructions before using this appliance.

Safety and Warning Information

Safety and warning information



WARNING

Do not damage the refrigerant circuit. Refrigerant will cause serious injury when coming into contact with the skin or eyes. If this happens please immediately seek out medical treatment.

Keep your unit in a well ventilated area, make sure if the unit is built-in that there is adequate air flow around the unit.

Do not use any tools or electrical appliances inside the unit, unless directed by the manufacturer.

Do not use any mechanical devices or other means to accelerate the defrosting process, other than those recommended by the manufacturer.

The refrigerant and insulation blowing gas are flammable. When disposing of the appliance, do so only at an authorized waste disposal centre. Do not expose the unit to extreme heat or any open flame.



CAUTION

This appliance is not intended for use by persons (including children) with reduced physical, sensory or mental capabilities, or lack of experience and knowledge, unless they are supervised or been given instruction concerning the safe use of this unit and the features it contains.



DANGER

Children should be supervised to ensure that they do not play with the appliance.

Do not use or store inflammable materials ether, benzene, alcohol, medicine, liquid propane gas, spray or cosmetics near or in the fridge. It may cause explosion or cause a fire.

Do not put any glassware that is not design for use in a fridge or freezer inside. The glass may crack or break which can lead to injury. Make sure to use a grounded power outlet.

Consult a qualified electrician or service person if the ground-ing instructions are not completely understood, or if you have doubts on whether the appliance is properly grounded.

The incorrect grounding may cause breakdown and/or electric shock.

Do not store explosive substances such as aerosol cans with a flammable propellant in this appliance.

This appliance is intended to be used in household and similar applications such as:

- staff kitchen areas in shops, offices and other working environments;
- farmhouses and by clients in hotels, motels and other residential type environments;
- bed and breakfast type environments;
- catering and similar non-retail applications.

Safety and Warning Information

Safety and warning information

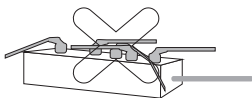

A dedicated outlet should be used.
Using several devices at one outlet may cause fire.

Install the appliance in a dry, well-ventilated room.

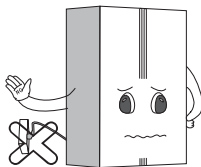

The appliance should be placed close to the wall outlet, it is easy to cut off the power supply at the time of the accident. Do not allow the power plug to face upward or to be squeezed at the back of the fridge.

Water may be flown into or the plug may be damaged, which can cause fire or injury.



Do not allow the power cord bent or pressed by the heavy object to be damaged. If the power cord is damaged, it must be replaced by the service agent or a similarly qualified person remove to avoid hazards.



Unplug the power cord when cleaning, handling the interior lamp of the fridge.

Failure to do so may result in a electric shock or other injury. If the LED lamp is damaged, it must be replaced by the manufacturer or an authorized servicer.



Remove water or dust from the power plug with a dry clean cloth, do not use wet hands touch it and insert it with the ends of the pins securely connected.

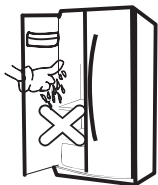

Do not touch food or containers in the freezer with wet hands. It may cause frostbite.

Do not place the heavy object or the dangerous objects such as: cup, flower vase, cosmetics, medicine or any containers with water in the fridge.

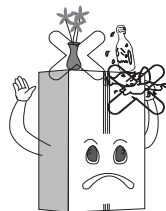

It may be dropped and cause injury, fire or electric shock when opening or closing the door.

Do not spray water at the outside or the inside of the fridger do not clean it with benzene or thinner.

Do not clean the unit with any acidic cleaners, abrasive brushes, sharp tools, and/or any cleaner that contains benzene.

Safety and warning information

Safety and warning information

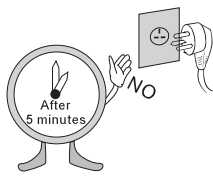

Wait for 5 minutes or longer before reconnecting the power cord. Failure to do so may cause the freezer to fail.

Do not use the fridge for non-domestic purposes (storing medicine or testing material, blood, using on a ship, etc.) It may cause an unexpected risk such as fire, electric shock, deterioration of stored material or chemical reaction.

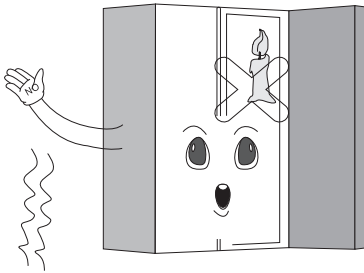

Do not use a drier to dry the inside of the unit, nor light a candle to remove odour. It may cause an explosion or fire.

Do not cling to the door or the trays of the door. It may make the fridge fall down and cause serious injuries or even death. Especially, do not allow the children to do the above.



If you believe there is refrigerant leaking, do not touch the unit or the power outlet, ventilate the room and if possible turn your unit off using the circuit breaker. Call the manufacturer immediately.

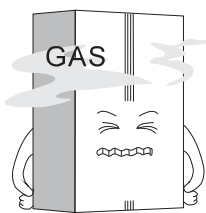

Do not cover or obstruct the exhaust area on the back of your unit, failure to do so may cause electrically shock or injury. It may cause electric shock or injury.

Do not put ice in a thin crystal cup or ceramic ware. It may break cup or ceramic ware to cause injury.

If the supply cord is damaged, it must be replaced by the manufacturer, its service agent or similarly qualified persons in order to avoid any hazards.

Do not install the fridge in a wet or high humidity environment. Failure to do so will cause premature deterioration, cause the unit to run more frequently and can cause an electrical shock.

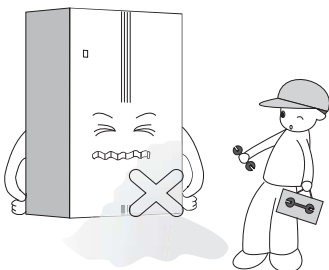

Do not allow anyone except a qualified service person to disassemble, repair, or alter the fridge. Unless directed by the manufacturer.

It may cause injury, electric shock or fire.

Product Introduction

Product features

- Energy saving and noise reduction
It contains super freeze, energy saving, noise reduction, optimal refrigeration system to achieve.
- Precise temperature control
Microcomputer control system separate to set, control and display the R-temperature and F-temperature, more precise control.
- Automatic defrosting
Special program to reduce the temperature fluctuation of the fridge, it's for keeping food fresh.
- LED display and touch button
Control board respectively display refrigerator and freezer chamber temperature setting and functional status ; touch button operation is convenient.
- Door-opening alarm system
If more than 1 minute door-opening, alarm system will remind you to close the door.
- Tempered glass, safe and reliable
Tempered glass, safe and reliable, easy clean and durable.
- Easy clean and removable door seal
Door seal is easy clean and removable, and long service life.

Product Introduction

Product components

The layout of items below are subject to change without notice, and may not look or come setup as seen in the picture below.

The appearance and specifications of the actual product may differ depending on the model.

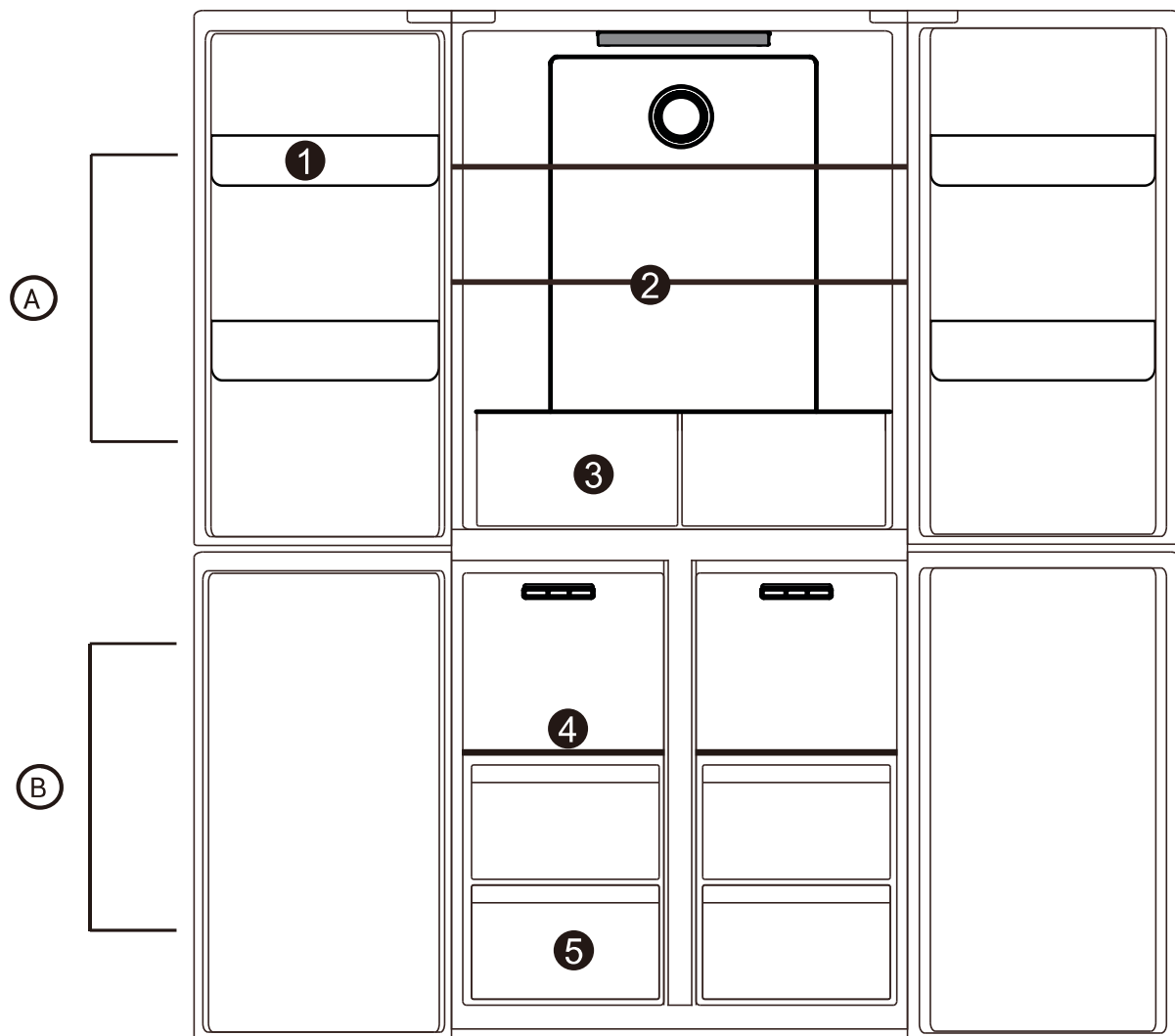

A Refrigerator compartment

- 1 Refrigerator door tray
- 2 Refrigerator glass shelves
- 3 Refrigerator drawer

B Freezer compartment

- 4 Freezer glass shelves
- 5 Freezer drawer

Product Introduction

Installation dimension

Select a good location to place your appliance where it is flat and easy to use. Avoid placing the unit near heat sources, direct sunlight or moisture.

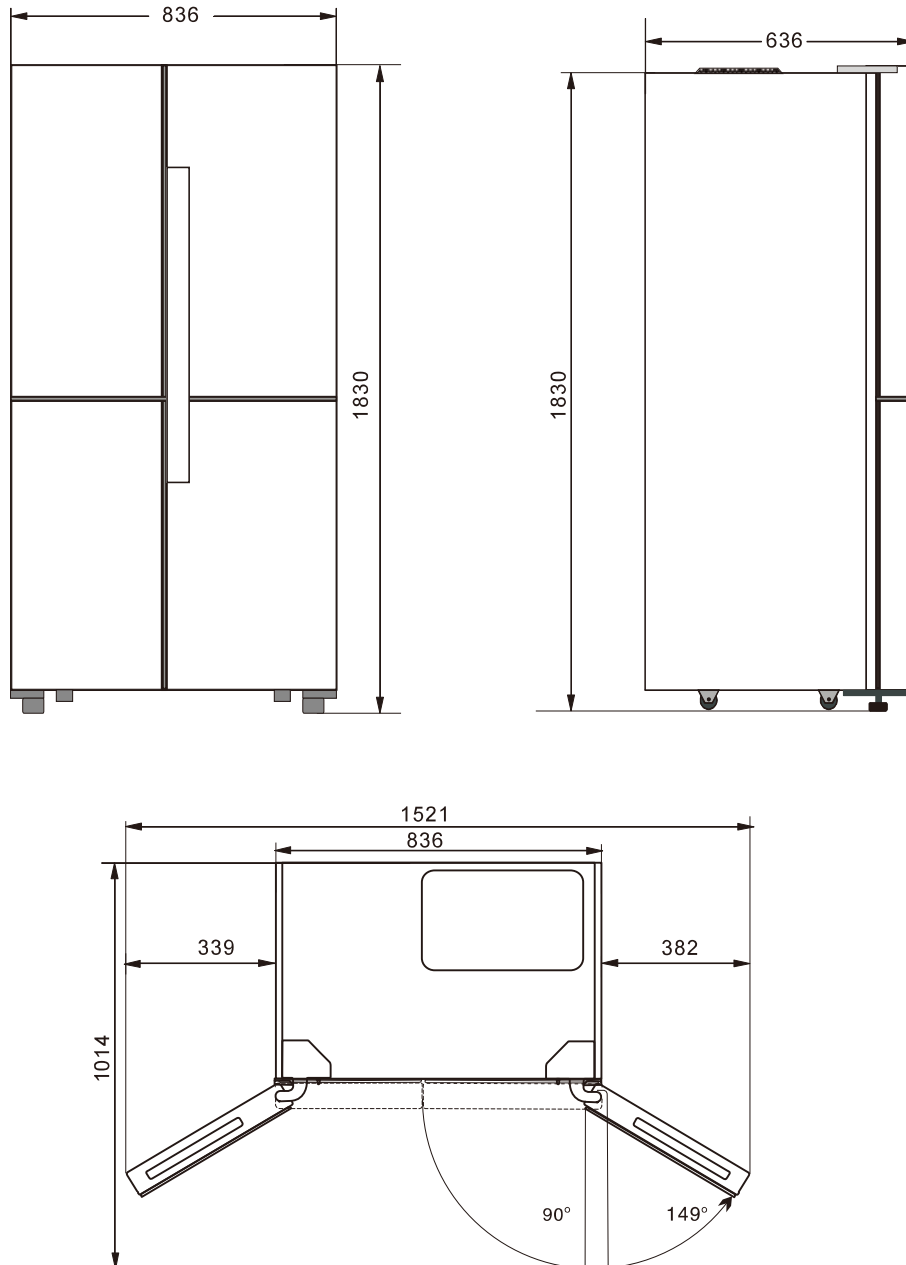

The above figures are a guideline for installation purposes. The actual dimensions of the unit may vary slightly.

To ensure that your unit works at peak efficiency please maintain sufficient space around your unit as outlined on the next page.

Installation

Transportation

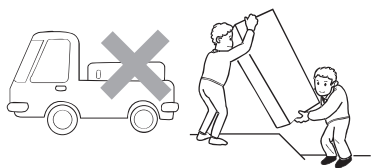

Do not carry the refrigerator horizontally or by laying it down.

Do not carry the refrigerator by holding the door or handle; the refrigerator shall be carried by lifting the bottom.

This unit should never be moved alone, two people are required to safely lift or move your unit.

Where to install your unit

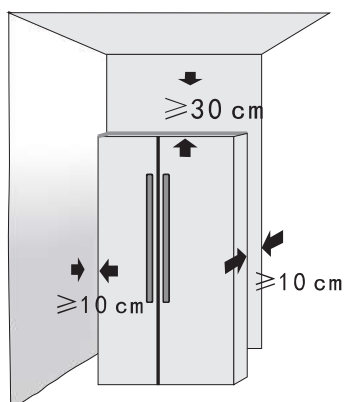

The refrigerator must be placed on hard, flat ground; if cushioning is needed, stable, hard, nonflammable cushion blocks shall be used.

DO NOT USE THE FOAM PACKAGING AS CUSHIONING BLOCKS!

The unit shall be kept away from damp locations where water is present. Water or dirt should be removed from any surface of the unit as soon as possible using a soft cloth. This will help prevent rust and will help your unit run at peak efficiency.

Place the refrigerator in a well-ventilated place, reserve a certain space around and behind the refrigerator, and do not cover or block the air grille on the rear cover plate of compressor at the back of refrigerator; Keep the refrigerator away from heat source or direct sunlight.

Adjustable plastic feet

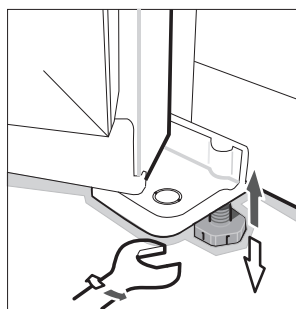

When the refrigerator stays in the packing box, plastic feet are in tightened state. After carrying it out from the packing box for placement, please make sure to adjust two front plastic feet until the height is suitable; just adjust two plastic feet with a wrench or directly by hand.

Plastic feet and rear rollers must touch the ground to prevent the refrigerator from movement, vibration or noise.

When moving the refrigerator, adjust plastic feet counterclockwise to keep them off the ground, and then push the refrigerator gently to move it.

Door rack

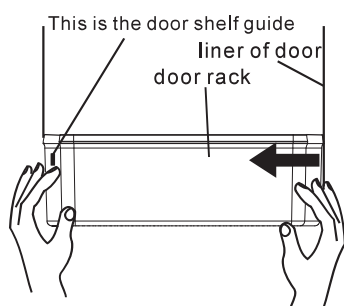

Disassembly: Hold both sides of the door rack with both hands. Push it from the side without the guide and push it inward as seen in the diagram. Push until the edge of the door rack is separated from the groove of the liner.

Installation: Hold both sides of the door rack with both hands. Install the buckle of the guide side at first. Then push the other side inward slightly, the guide will then click into place and the door rack will be installed. Please make sure it is installed properly before use.

Operation

Before Use

This refrigerating appliance is not intended to be used as a built-in appliance.

Remove all of the packaging, including the foam backing at the bottom of the unit and the tape that fixes the shelves and door bins inside.

Place the refrigerator to a proper position, and adjust the feet to level. It is recommended to wipe out your unit with a warm soapy cloth and dry it thoroughly before use.

Place the refrigerator and adjust to level, clean it, let the refrigerator stand for above 4-6 hours, and then power the unit on. This helps make sure that the oil from the compressor has

Starting

Connect the power cord, and turn on the power switch.

Upon startup for the first time, the screen will display respective set temperature values (the temperature of the fridge section is set to 5°C, the temperature of the freezer is set to -18°C).

The default mode is energy saving upon startup: The screen displays for 20s and then goes off. This mode to save energy and prolong the service life of LED lights.

Operation

Control panel

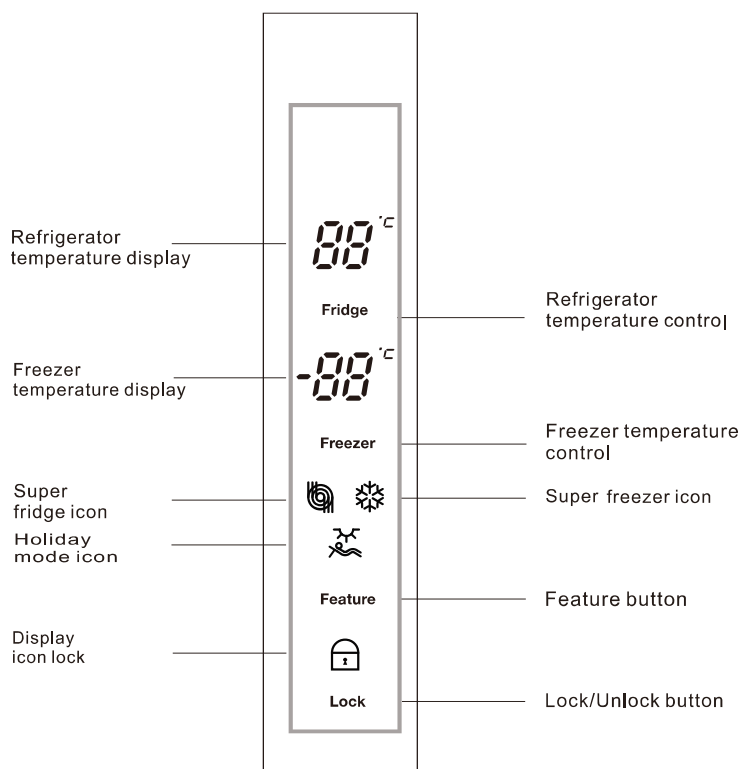

Feature selection

Each press of the “Feature” button will cycle through the operating modes.

Holiday Mode - the refrigerator will run at 6°C while the freezer will operate at -15°C.

Super freezer mode – When the super freezer mode is selected, the compressor will operate continuously to freeze foods faster, and keep them fresh. The super freezer mode will automatically turn off either after 24h of operation, or when the freezer reaches -28°C. The super freezer icon will turn off, and the freezer will continue to operate at the normal set temperature.

Super fridge mode – When the super fridge mode is selected, the fridge compartment reaches the set temperature in the shortest period, in order to keep the food as fresh as possible. Under this mode, the set temperature of the fridge compartment locks on 0°C. The program runs 150mins maximally then exits automatically, the super fridge icon goes out, which represents the super fridge function is disabled, the set temperature returns to the last one before the super fridge mode operates.

Operation

Freezer compartment settings

The default temperature of the freezer is -18°C. To change the temperature press the “Freezer” button to cycle through the set temperatures.



Freezer



Set Temperature

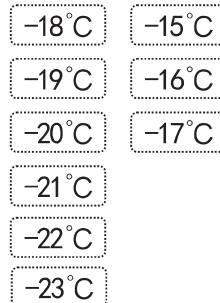

CAUTION: Do not put fresh foods directly on the frozen foods.

Refrigerator compartment settings

The default temperature of the refrigerator is 5°C. To change the temperature press the “Fridge” button to cycle through the set temperatures.



Fridge



Set Temperature

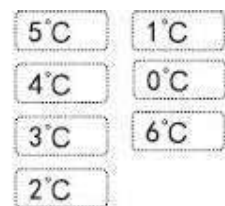

Lock/unlock button

This product has button lock function.

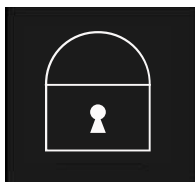

Lock



- Press the “Lock” button will enable lock mode and the lock icon will be visible.
- While the refrigerator is in this mode the other buttons on the control panel will not function, when the buttons are touched a chime will sound and the lock icon will flash.
- To exit lock mode press and hold the lock button for 3 seconds until the icon is no longer displayed.

Open door alarm

When the refrigerator door is open for above 1 min, the buzzer will alarm to remind users to close the door. After the door is closed, the alarm sound will stop automatically.

Fridge compartment switch off/on

Long press "fridge" button for 5 or 10 seconds to set fridge compartment on/off, when fridge compartment is switched off, the fridge temperature digital display will go off; under the fridge compartment switched off state, long press "fridge" button for 5 or 10 seconds to restart fridge function.

Operation

Refrigerator chamber

The fridge compartment should mainly be used to store food that will be consumed in a short time.

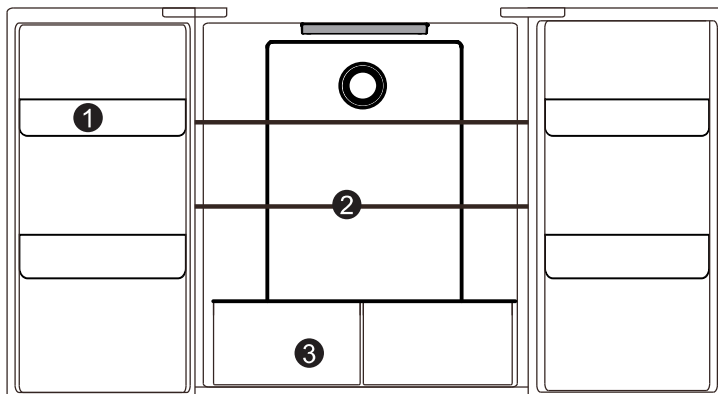

- 1 Door racks
- 2 Glass shelves
- 3 Refrigerator drawers

Freezing chamber

The freezing chamber is used to freeze foods, store deeply frozen foods and make ice cubes. It can preserve foods for a long time.

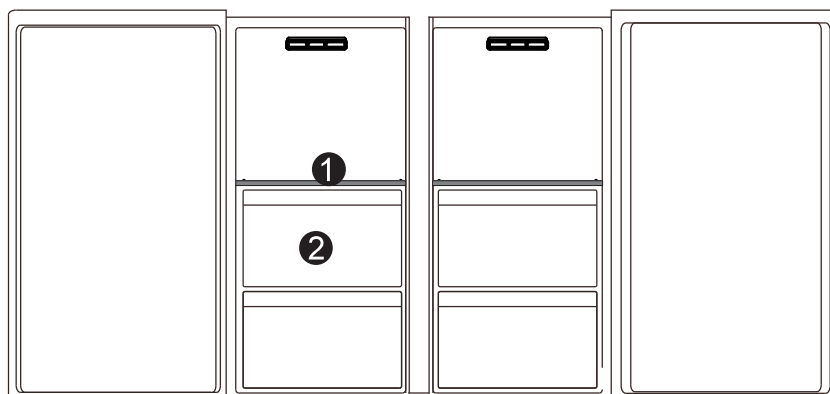

- 1 Glass shelves
- 2 Freezer drawers



CAUTION

The food especially the oily food which stored in refrigerator, please avoid the direct contact with the liner. When the interior stained with oil or oily food soup stains, should be cleaned immediately to avoid the long contact with the liner which may lead to the liner corrosion and cracking.

-Two-star(*) frozen-food compartments are suitable for storing pre-frozen food, storing or making ice-cream and making ice cubes.

One star(*), two star(**) and three star(***) compartments are not suitable for the freezing of fresh food.

-If the refrigerating appliance is left empty for long periods, switch off, defrost, clean, dry, and leave the door open to prevent mould developing within the appliance.

-Please depend on the actual situation of the product.

Operation

Instructions for storing foods



- When storing freezing foods, put them to the inside of freezing chamber, other than the bottle rack.
- Do not put bottled or canned foods into the freezing chamber to prevent frost cracking. Before putting hot foods into the refrigerator, cool them to room temperature first; otherwise, they will increase power consumption.
- Mark the freezing date on the packaging bag according to different storage lives of foods, so as to prevent foods from exceeding the time limit.
- Divide foods into proper pieces and package them separately, which are easy to freeze thoroughly and will not frozen together.
- The packaging materials shall be odorless, airtight, watertight and pollution-free, so packaged foods are not easy to taint by other odor, without quality reduction.
- Do not put too many fresh foods into the freezing chamber once, preferably not exceeding the freezing capacity value of refrigerator.
- Melted foods can not be frozen again, unless they are made into dishes; otherwise, their service quality will be affected.
- Glass bottles or glass containers shall not be placed into the freezing chamber or at the air outlet of refrigerating chamber duct; otherwise, they may explode.
- Foods can not block the air outlet; otherwise, abnormal air circulation will be caused.

Storage of foods

Your appliance has the accessories as the "Structure illustration" showed in general, with this part instruction you can have the right way to storage your food. The glass shelves and crisper can be removed to store food if needed.

Note: Food is not allowed to touch directly all surfaces inside the appliance. It has to be wrapped separately in aluminum sheet or in cellophane sheet or in airtight plastic boxes

Precautions for internal and external cleaning of refrigerator:

Before cleaning, always turn off the power switch, disconnect the power plug.

During cleaning, make sure that no water will enter the switch, control panel, doorlamp and top control box.

Remove dirt from the outside of refrigerator with mild cleaner, then wipe with clean soft cloth, and let the refrigerator dry naturally.

When cleaning door sealing strip, always use clean water, wipe with dry cloth and let it dry naturally. Wet soft cloth with warm water or neutral cleaner to wipe the refrigerator body except the door sealing strip.

It is forbidden to flush the refrigerator directly with water, which will affect electrical insulation properties, etc.

It is forbidden to clean the refrigerator with metal wipers, wire brushes, coarse abrasive cleaners, strong alkaline detergents, or flammable or toxic cleaning fluids.

Dairy foods and eggs

Most pre-packed dairy foods have a recommended 'use by/best before/best by/ date stamped on them. Store them in the fridge compartment and use within the recommended time.

Operation

Storage of foods

Butter can become tainted by strong smelling foods so it is best stored in a sealed container. Eggs should be stored in the fridge compartment.

Red meat

Place fresh red meat on a plate and loosely cover with waxed paper, plastic wrap or foil. Store cooked and raw meat on separate plates. This will prevent any juice lost from the raw meat from contaminating the cooked product.

Poultry

Fresh whole birds should be rinsed inside and out with cold running water, dried and placed on a plate. Cover loosely with plastic wrap or foil

Poultry pieces should also be stored this way. Whole poultry should never be stuffed until just before cooking, otherwise food poisoning may result. Fish and seafood

Whole fish and fillets should be used on the day of purchase. Until required refrigerate on a plate loosely covered with plastic wrap, waxed paper or foil. If storing overnight or longer, take particular care to select very fresh fish.

Whole fish should be rinsed in cold water to remove loose scales and dirt and then patted dry with paper towels. Place whole fish or fillets in a sealed plastic bag.

Keep shellfish chilled at all times. Use within 1-2 days.

Precooked foods and leftovers

These should be stored in suitable covered containers so that the food will not dry out.

Keep for only 1-2 days.

Reheat leftovers only once and until steaming hot.

Vegetable container

The vegetable container is the optimum storage location for fresh fruit and vegetables.

Take care not to store the following at temperatures of less than 6°C for long periods: Citrus fruit, melons, aborigines, pineapple, papaya, currettes, passion fruit, cucumber, peppers, tomatoes.

Undesirable changes will occur at low temperatures such as softening of the flesh, browning and/or accelerated decaying

Do not refrigerate avocados (until they are ripe), bananas and mangoes.

FOOD	Location(Refrigerator chamber)
Butter, cheese	Upper door rack
Eggs	Door rack
Fruit, vegetables, salad	Crisper
Meat, sausage, cheese, milk	Lower area (lowest shelf 1 crisper cover)
Dairy products, canned food, cans	Upper area or door rack
Drinks, bottles, tubes	Door rack
FOOD	Location(Freezer chamber)
Small frozen food	Door rack
Packaged frozen foods	Freezer drawer
Fish,meat,ice cream	Lower area(lower shelf or drawer)

Operation

Storage of foods

Note: Food is not allowed to touch directly all surfaces inside the appliance. It has to be wrapped separately in aluminum sheet or in cellophane sheet or in airtight plastic boxes.

Freezing and storing food in the freezer compartment

- To store deep-frozen food.
- To make ice cubes.
- To freeze food.

Note: Ensure that the freezer compartment door has been closed properly.

Purchasing frozen food

- Packaging must not be damaged.
- Use by the 'use by /best before/best by/' date.
- If possible, transport deep-frozen food in an insulated bag and place quickly in the freezer compartment.

Storing frozen food

Store at -18°C or colder. Avoid opening the freezer compartment door unnecessarily.

Freezing fresh food

Freeze fresh and undamaged food only.

To retain the best possible nutritional value, flavour and colour, vegetables should be blanched before freezing. Aubergines, peppers, zucchini and asparagus do not require blanching.

- The following foods are suitable for freezing:

Cakes and pastries, fish and seafood, meat, game, poultry, vegetables, fruit, herbs, eggs without shells, dairy products such as cheese and butter, ready meals and leftovers such as soups, stews, cooked meat and fish, potato dishes, soufflés and desserts.

- The following foods are not suitable for freezing:

Types of vegetables, which are usually consumed raw, such as lettuce or radishes, eggs in shells, grapes, whole apples, pears and peaches, hard-boiled eggs, yoghurt, soured milk, sour cream, and mayonnaise.

Recommended storage times of frozen food in the freezer compartment

These times vary depending on the type of food. The food that you freeze can be preserved from 1 to 12 months (minimum at -18°C).

FOOD	Storage time
Bacon, casseroles, milk	1 month
Bread, ice cream, sausages, pies, prepared shellfish, oily fish	2 months
Non-oily fish, shellfish, pizza, scones and muffins	3 months
Ham, cakes, biscuits, beef and lamb chops, poultry pieces	4 months
Butter, vegetables (blanched), eggs whole and yolks, cooked crayfish, minced meat (raw), pork (raw)	6 months
Fruit (dry or in syrup), egg whites, beef (raw), whole chicken, lamb (raw), fruit cakes	12 months

Maintenance

Defrosting

This production has automatic defrosting function, without manual operation.

Cleaning

Precautions for internal and external cleaning of refrigerator:

- Before cleaning, always turn off the power switch, disconnect the power plug.
- During cleaning, make sure that no water will enter the switch, control panel, doorlamp and top control box.
- Remove dirt from the outside of refrigerator with mild cleaner, then wipe with clean soft cloth, and let the refrigerator dry naturally.
- When cleaning door sealing strip, always use clean water, wipe with dry cloth and let it dry naturally. Wet soft cloth with warm water or neutral cleaner to wipe the refrigerator body except the door sealing strip.
- It is forbidden to flush the refrigerator directly with water, which will affect electrical insulation properties, etc.
- It is forbidden to clean the refrigerator with metal wipers, wire brushes, coarse abrasive cleaners, strong alkaline detergents, or flammable or toxic cleaning fluids.

After cleaning, connect the power plug of refrigerator, and connected with the refrigerator.

General information

On vacation

- When you want to leave for vacation, you had better to make the refrigerator operate continuously and leave foods that can be stored for a short time. If you want to stop the refrigerator, remove all foods, disconnect the power plug, clean the inside of refrigerator fully, and open the door to avoid producing abnormal odors.

At power failure

- Generally, short-term power failure will not affect the temperature of the refrigerator sharply. However, if power failure lasts for a long time, you shall reduce the opening frequency of refrigerator, and shall not put fresh foods into the refrigerator (prevent rise in the temperature of refrigerator from speeding up).
- If you know power failure is coming, you can turn on the "Super Freezer" function in advance to keep the temperature of refrigerator to the lowest value.

Shutdown

- Generally, it is not suggested to stop refrigerator or turn off the power switch; otherwise, the life of refrigerator may be affected.

Energy saving tips

- Make sure to keep the refrigerator away from heat source and direct sunlight.
- Before storing hot foods, cool them to room temperature and then put into refrigerator.
- Close the door timely, reduce the opening frequency, and shorten the opening time.
- When unfreezing frozen foods, you can put them into the refrigerating chamber, which will assist in refrigeration of the refrigerating chamber.
- Make sure that the temperature sensor is not covered or blocked by foods, and keep proper distance with foods.

Maintenance

Normal phenomena

Button failure

Please check the control board whether the fridge under lock mode. When under lock mode, all buttons can't work.

Low voltage, the compressor can't start

You should purchase pressurizer of more than 1000W when the area of the appliance installation, that's better to protect your fridge.

Long time to start

When the ambient temperature too high, it will take long time to start the appliance.

Middle beams feel hot

Middle beams feel hot after a period of time of the appliance run, it belongs to the normal phenomenon.

Dew drops

When external air flows into the cool inner surface of the fridge, dew drops can be formed. If the humidity of the installed location is high or during the rainy season, dew drops can form on the outer side of the fridge. This is a natural phenomenon that occurs during the humid weather, Wipe the water drops with a dry cloth.

Noise

When you operate the fridge for the first time, the fridge will operate at high speed to cool fast and the sound can seem louder. When the internal temperature falls below a certain level, the noise will subside.

When the operation of the compressor is starting or ending; various parts expanding/contracting or various control devices operating or temperature change within the fridge, you will hear the sounds, these are normal sounds.

Compressor hot

When working, the temperature of the compressor outer is more than 80°C, please do not touch the compressor, it may cause serious injury.

Compressor long time running

When the ambient temperature too high or put too much fresh foods into the fridge, it will take long time to cool down until the appliance run at the setting temperature.

Maintenance

Troubleshooting

Before calling for service, review this list. It may save you both time and expense. This list includes common occurrences that are not the result of defective workmanship or materials in this appliance.

Fault	Possible cause	Remedial action
No display on the display panel	The mains plug of the appliance is not in the socket properly.	Check whether the power is on;
Alarm sound	Door is slightly open or not close more than 1 minute.	Close the door completely.
The compressor do not work	It's under defrosting mode. Power is not connected well.	It's normal for defrosting; Check whether the power is connected well.
Compressor runs too long	The fridge has recently been disconnected for a period of time; Put too much fresh or hot food; Doors are opened too frequently or too long.	It takes some hours for the fridge to cool down completely; Hot food will cause the fridge to run longer until the desired temperature is reached; Warm air entering the fridge cause it to run longer. Open the door less often.
Vibrating noise	Floor is uneven or weak; Items placed on the top of the fridge are vibrating; Fridge is touching wall or cabinets.	Be sure floor is level and solid and can adequately support fridge; Remove items; Move fridge so that does not touch the wall or cabinets;

Climate class:

- Extended temperate(SN): 'this refrigerating appliance is intended to be used at ambient temperatures ranging from 10 °C to 32 °C';
- Temperate(N): 'this refrigerating appliance is intended to be used at ambient temperatures ranging from 16 °C to 32 °C';
- Subtropical(ST): 'this refrigerating appliance is intended to be used at ambient temperatures ranging from 16 °C to 38 °C';
- Tropical(T): 'this refrigerating appliance is intended to be used at ambient temperatures ranging from 16 °C to 43 °C';

Note: More data information, please scan the QR code on the energy label.

INSTALLATION OF THE TEMPERATURE INDICATOR

Coldest zone:

- You will get a better preservation of your food if you place them in the cold zone best suited to their nature.
- The symbol below indicates the location of the coldest area of your refrigerator.
- This zone is delimited at the top by the low temperature compartment and at the bottom by the symbol or by the shelf positioned at the same height.
- In order to guarantee the temperatures in the coldest zone, take care not to modify the positioning of this shelf.



To help you adjust your refrigerator, it is equipped with a temperature indicator that will control the average temperature in the coldest area.



Warning:

This indicator is intended to work only with your refrigerator, be careful not to use it in another refrigerator (in fact, the colder zone is not the same), or for another use.

CHECKING THE TEMPERATURE IN THE MOST COLD AREA

Once the temperature indicator has been installed, you can check regularly that the temperature of the coldest zone is correct, and, if necessary, adjust the thermostat accordingly as indicated above. For proper storage of food in your refrigerator and particularly in the coldest area, make sure that the temperature indicator reads "OK". If "OK" does not appear, the average temperature of the zone is too high. Set the thermostat to a higher position.

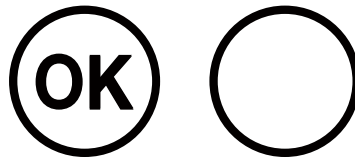

Whenever you change the thermostat, wait for the temperature inside the device to stabilize before proceeding to a new setting if necessary. Do not change the position of the thermostat gradually and wait at least 12 hours before proceeding to a new check and a possible modification.

NOTES:

After loading the appliance with fresh food or after repeated opening (or extended opening) of the door, it is normal that the word "OK" does not appear in the temperature indicator.

Wait at least 12 hours before readjusting the thermostat.

GRF

a smarter choice

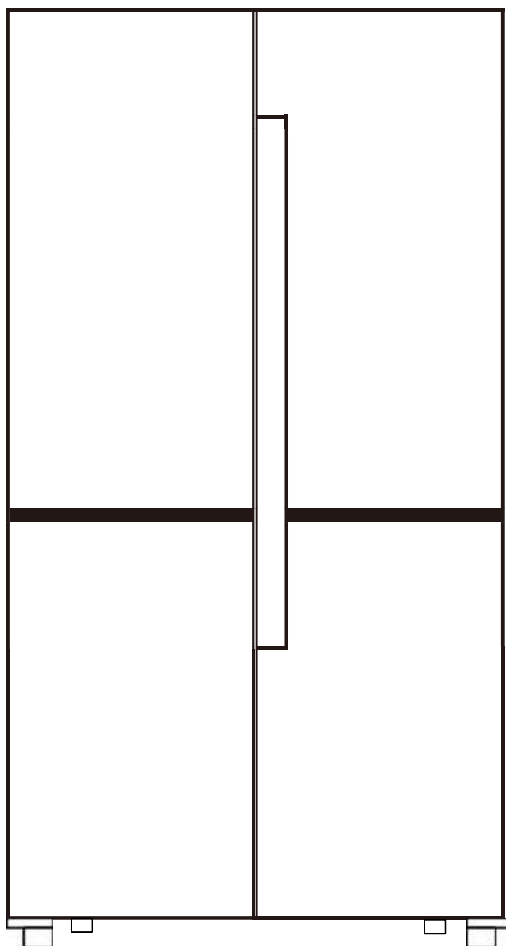

RÉFRIGÉRATEUR MULTI-PORTES

NOTICE D'UTILISATION

Veillez lire attentivement les instructions suivantes avant d'utiliser cet appareil. Veuillez conserver ces instructions pour toute future référence.

CE

CONSIGNES DE SECURITE IMPORTANTES

Informations de sécurité et

d'avertissement :

En ce qui concerne les informations pour installer, manipuler, entretenir et mettre au rebut l'appareil, se référer aux paragraphes ci-après de cette notice.

Si l'appareil dispose d'un système d'éclairage et si la lampe est remplaçable par l'utilisateur, se référer aux informations relatives à sa méthode de remplacement dans le paragraphe ci-après de cette notice.

1. MISE EN GARDE:

N'endommagez pas le circuit du réfrigérant.

2. Le réfrigérant cause des

blessures graves en cas de projections dans les yeux. Si cela se produit, allez immédiatement à l'hôpital.

3. **MISE EN GARDE:** Les ouvertures d'aération, dans le boîtier de l'appareil ou dans à l'endroit du montage, ne doivent en aucun cas être obstruées.
4. **MISE EN GARDE:** N'utilisez pas d'appareil électrique à l'intérieur des chambres de stockage des aliments de l'appareil.
5. **MISE EN GARDE:** N'utilisez pas de dispositifs mécaniques ou

autres moyens pour accélérer le processus de dégivrage.

6. Les appareils de réfrigération peuvent ne pas fonctionner de manière uniforme (dégivrage possible du contenu ou température devenant trop élevée dans le compartiment congélateur) lorsqu'ils sont placés pendant une longue période à une température inférieure à la limite froide de la plage de températures pour laquelle l'appareil de réfrigération

est conçu.

7. Cet appareil peut être utilisé par des enfants âgés d'au moins 8 ans et par des personnes ayant des capacités physiques, sensorielles ou mentales réduites ou dénuées d'expérience ou de connaissance, s'ils (si elles) sont correctement surveillé(e)s ou si des instructions relatives à l'utilisation de l'appareil en toute sécurité leur ont été données et si les risques encourus ont été

appréhendés. Les enfants ne doivent pas jouer avec l'appareil. Le nettoyage et l'entretien par l'utilisateur ne doivent pas être effectués par des enfants sans surveillance.

8. Il convient de surveiller les enfants pour s'assurer qu'ils ne jouent pas avec l'appareil.
9. N'utilisez pas ou n'entreposez pas de matières inflammables telles que de l'éther, du benzène, de l'alcool, des médicaments, du gaz liquéfié, des aérosols ou des cosmétiques à proximité ou dans

le réfrigérateur. Cela peut provoquer une explosion ou un incendie.

10. Ne placez pas de plats en verre au niveau de la sortie d'air de la chambre de congélation ou de la chambre de réfrigération car cela peut provoquer une explosion ou une blessure.

11. Veillez à ce que l'appareil soit mis à la terre.

12. Cet appareil de réfrigération n'est pas destiné à être utilisé comme un appareil intégrable

13. Consultez un électricien ou un technicien de maintenance qualifié si les instructions relatives à la mise à la terre ne sont pas complètement comprises ou si vous avez des doutes quant à la mise à la terre de l'appareil.
14. Une mise à la terre incorrecte peut entraîner une panne et un choc électrique.
15. Cet appareil est destiné à des usages domestiques.
16. La prise de courant dédiée doit être utilisée.

17. Brancher plusieurs appareils sur une prise de courant peut provoquer un incendie.

18. Installez l'appareil dans une pièce sèche et bien ventilée.

19. L'appareil doit être placé près d'une prise, il est facile de couper l'alimentation électrique au moment de l'accident.

20. Ne laissez pas la fiche tournée vers le haut ou écrasée à l'arrière du réfrigérateur.

De l'eau peut s'y infiltrer ou la fiche peut être endommagée, ce

qui provoque un incendie ou un choc électrique.

21. Ne laissez pas le cordon d'alimentation se plier ou être comprimé par des objets lourds pour être endommagé. S'il est endommagé, il doit être remplacé par le réparateur ou une personne de qualification similaire afin d'éviter un danger. Si le cordon d'alimentation est endommagé, il doit être remplacé par le fabricant, son réparateur ou une personne de

qualification équivalente afin d'éviter tout danger.

22. Débranchez la fiche lorsque vous nettoyez et manipulez la lampe intérieure du réfrigérateur.

Cela peut provoquer un choc électrique ou une blessure.

Si la lampe LED est endommagée, elle doit être remplacée par le fabricant ou son réparateur.

23. Enlevez l'eau ou la poussière de la fiche avec un chiffon propre et sec, n'utilisez pas de mains

mouillées pour la toucher et insérez-la avec les extrémités des broches fermement connectées.

24. Ne touchez pas d'aliments ou de contenants dans le congélateur avec des mains mouillées. Cela peut provoquer des engelures.

25. Ne placez pas d'objet lourd ou dangereux, de tasse, de vase, de cosmétiques, de médicaments ou autres contenants avec de l'eau dans le réfrigérateur.

Il pourrait tomber et provoquer une blessure, un incendie ou un choc électrique lors de l'ouverture ou de la fermeture de la porte.

26. Ne pulvérisez pas d'eau à l'extérieur ou à l'intérieur du réfrigérateur et ne le nettoyez pas avec du benzène ou du diluant.

27. Attendez 5 minutes ou plus avant de rebrancher la fiche. Cela peut entraîner une panne du congélateur.

28. Cet appareil est destiné à être

utilisé dans des applications domestiques (cadre privé) mais pas dans les applications analogues telles que:

- les coins cuisines réservés au personnel des magasins, bureaux et autres environnements professionnels
- les fermes et l'utilisation par les clients des hôtels, motels et autres environnements à caractère résidentiel
- les environnements du type chambres d'hôtes

- la restauration et autres applications similaires y compris la vente au détail

29. N'utilisez pas de séchoir pour sécher l'intérieur, n'allumez pas de bougie pour éliminer les odeurs. Cela peut provoquer une explosion ou un incendie.

30. Ne vous agrippez pas à la porte ou aux plateaux de la porte. Cela peut faire tomber le réfrigérateur ou endommager vos mains.

En particulier, empêchez les

enfants de faire ce qui est décrit ci-dessus.

31. En cas de fuite de gaz, ne touchez pas le réfrigérateur ou la prise de courant et aérez immédiatement la pièce.

Une explosion par étincelle peut provoquer un incendie ou une brûlure. Lorsque le gaz fuit en raison de dommages graves causés pendant la livraison, l'installation ou l'utilisation du réfrigérateur, toute étincelle peut provoquer un incendie ou une

brûlure.

32. N'insérez pas les mains ou le bâton métallique dans la sortie d'air frais, le couvercle, le bas du réfrigérateur, la grille résistante à la chaleur (orifice d'échappement) situés à l'arrière.

Cela peut provoquer un choc électrique ou une blessure.

33. Ne placez pas de glace dans un verre en cristal fin ou de la vaisselle en céramique.

Cela peut casser le verre ou la

céramique et provoquer une blessure.

34. Veuillez vérifier le réfrigérateur avant de l'utiliser s'il a été immergé dans de l'eau.

Cela peut provoquer un choc électrique ou un incendie.

35. N'installez pas le réfrigérateur dans un endroit humide ou dans un endroit où il y a des projections d'eau ou de pluie.

Une détérioration de l'isolation des pièces électriques peut entraîner une fuite électrique.

Veillez vérifier régulièrement le réfrigérateur.

36. Ne laissez pas une personne, à l'exception d'un ingénieur qualifié, démonter, réparer ou modifier le réfrigérateur.

Cela peut provoquer une blessure, un choc électrique ou un incendie.

37. **AVERTISSEMENT:** Lors du positionnement de l'appareil, s'assurer que le cordon d'alimentation n'est pas coincé ni endommagé.

38. **AVERTISSEMENT:** Ne pas

placer de socles mobiles de prises multiples ni de blocs d'alimentation portables à l'arrière de l'appareil.

39. Les enfants âgés de 3 à 8 ans sont autorisés à charger et décharger des appareils de réfrigération.

40. Pour éviter la contamination des aliments, veuillez respecter les instructions suivantes:

- L'ouverture prolongée de la porte peut entraîner une augmentation significative de la température dans les

compartiments de l'appareil.

- Nettoyez régulièrement les surfaces pouvant entrer en contact avec des aliments et des systèmes de drainage accessibles.
- Conservez la viande et le poisson crus dans des récipients appropriés au réfrigérateur, de sorte qu'ils ne soient pas en contact et qu'ils ne s'égouttent pas sur d'autres aliments.
- Les compartiments deux

étoiles pour produits congelés sont adaptés à la conservation des aliments congelés, au stockage ou à la fabrication de glaces et pour la fabrication de glaçons.

- Les compartiments à une, deux et trois étoiles ne conviennent pas pour la congélation d'aliments frais.
- Si l'appareil de réfrigération reste vide pendant de longues périodes, éteignez-le, dégivrez, nettoyez, séchez et laissez la porte ouverte pour

éviter le développement de moisissure dans l'appareil.

41. Placez l'appareil contre un mur à une distance supérieure ou égale à 100 mm.

42. Cet appareil de réfrigération n'est pas destiné à être utilisé comme un appareil encastré.

43. Durée de stockage des aliments surgelés recommandée dans le congélateur. Ces durées varient en fonction du type d'aliment. Les aliments que vous congelez peuvent être conservés de 1 à 12 mois (minimum à -18°C).

Aliment	Durée de stockage
Bacon, ragoûts, lait	1 mois
Pain, glace, saucisses, tartes, crustacés, préparés, poissons gras	2 mois
Poissons non gras, crustacés, pizzas, scones et muffins	3 mois
Jambon, gâteaux, biscuits, côtelettes de bœuf et d'agneau, morceaux de volaille	4 mois
Beurre, légumes (blanchis), œufs entiers et jaunes d'œufs, écrevisses cuites, viande hachée (cru), porc (cru)	5 mois
Fruits (secs ou au sirop), blancs d'œuf (cru), poulet entier, agneau (cru), gâteaux aux fruits	12 mois

Lorsque vous congelez des aliments frais comportant une « date de péremption / limite d'utilisation / date de consommation », vous devez les congeler avant l'expiration de cette date.

Vérifiez que les aliments n'ont pas déjà été congelés. En effet, les aliments congelés qui ont

complètement décongelé ne doivent pas être recongelés. Une fois décongelés, les aliments doivent être consommés rapidement.

- Pour éviter l'altération des aliments due au transfert de germes : Rangez les produits animaux et végétaux non emballés séparément dans les tiroirs. Ceci s'applique également aux différentes sortes de viande.
- Si les aliments doivent être conservés ensemble par manque

de place : enveloppez-les.

- Ne conservez jamais les fruits et légumes sur un balcon avec de la viande ou du poisson.

Alimentation	Durée de stockage
Beurre	90 jours
Fromage à pâte dure	110 jours
Lait	7 jours
Saucisse, charcuterie	9 jours
Viande	7 jours

Frigorigène



Danger; risque d'incendie/
matières inflammables

Danger; risqué d'incendie/ matières inflammables

Le gaz frigorigène contenu dans le circuit de cet appareil est de l'isobutane (R 600a), gaz peu polluant mais inflammable. Lors du transport et de l'installation de l'appareil, veiller à n'endommager aucune partie du circuit frigorifique. N'utilisez aucun outil coupant ou

pointu pour dégivrer l'appareil.

N'utilisez aucun appareil électrique à l'intérieur de l'appareil.

Si le système de réfrigération est endommagé :

- Mettez le réfrigérateur hors tension.
- N'utilisez pas de flamme près de l'appareil.
- Evitez les étincelles – n'allumez pas d'appareil électrique ou de lampe électrique.
- Ventilez immédiatement la pièce.



Convient pour les aliments

Informations sur la signification du marquage de conformité



Le marquage **CE** indique que le produit répond aux principales exigences des Directives Européenne : 2014/35/UE (*Basse Tension*), 2014/30/UE (*Compatibilité Electromagnétique*), 2011/65/UE (*Limitation d'utilisation de certaines substances dans les équipements électroniques*)

INDICATEUR DE TEMPERATURE

Pour vous aider au bon réglage de votre appareil, cette notice contient un indicateur de température qui est à placer dans la zone la plus froide du réfrigérateur.

Pour la bonne conservation des denrées dans votre réfrigérateur et notamment dans la zone la plus froide, veillez à ce que dans l'indicateur de température « OK » apparaisse.

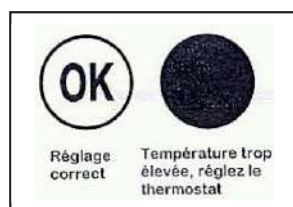

Le symbole ci-contre indique l'emplacement de la zone la plus froide de votre réfrigérateur. Il définit le haut de cette zone.

Si « OK » n'apparaît pas, la température moyenne de cette zone est trop élevée. Réglez le thermostat sur une position plus froide.

A chaque modification du réglage du thermostat, attendez la stabilisation de la température à l'intérieur de l'appareil avant de procéder si nécessaire à un nouveau réglage. Ne modifiez la position du thermostat que progressivement et attendez au moins 12 heures avant de procéder à une nouvelle vérification.

NOTA : après chargement de l'appareil de denrées fraîches ou après des ouvertures répétées ou prolongées de la porte il est normal que l'inscription « OK » n'apparaisse pas dans l'indicateur de température ; attendez au moins 12 heures avant de réajuster le thermostat.

CARACTERISTIQUES DU PRODUIT

- **Économie d'énergie et réduction du bruit**

Il contient un système de réfrigération optimal, de réduction du bruit, d'économie d'énergie et de super congélation.

- **Régulation précise de la température**

Système de contrôle par micro-ordinateur séparé pour régler, commander et afficher la température R et la température F, avec une régulation plus précise.

- **Dégivrage automatique**

Programme spécial pour réduire la fluctuation de température du réfrigérateur, afin de garder les aliments frais.

- **Écran à LED et bouton tactile**

Carte de commande affichant la température de consigne et de l'état fonctionnel du compartiment du réfrigérateur et du congélateur respectivement ; il est pratique d'utiliser le bouton tactile.

- **Système d'alarme de porte ouverte**

Si la porte est ouverte pendant plus d'une minute, le système d'alarme vous rappelle de la fermer.

- **Verre trempé, sûr et fiable**

Verre trempé, sûr et fiable, facile à nettoyer et durable.

- **Nettoyage facile et joint de porte amovible**

Le joint de porte est facile à nettoyer et amovible, et il a une longue durée de vie.

DESCRIPTION DE L'APPAREIL

Toutes les illustrations dans ce manuel sont schématiques, certaines fonctionnalités et dispositifs peuvent ne pas correspondre totalement avec votre réfrigérateur, de plus la structure et la configuration spécifiques sont assujetties au produit réel.

L'apparence et les spécifications du produit réel peuvent varier selon le modèle.

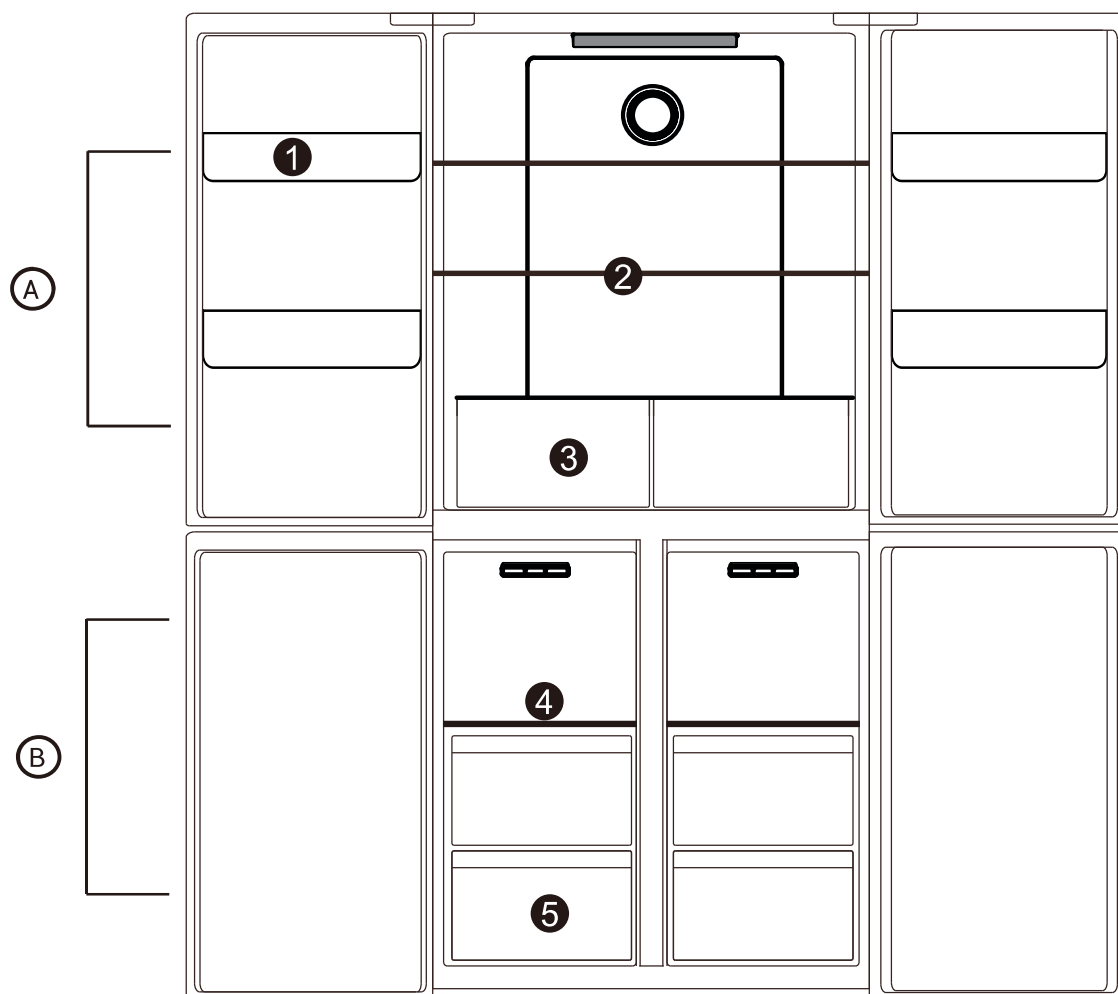

A. Compartiment réfrigérateur

1. Balconnets de réfrigérateur
2. Clayette
3. Bac à fruits et légumes

B. Compartiment congélateur

4. étagère en verre de congélateur
5. Tiroir congélateur

INSTALLATION

Installez le réfrigérateur sur une surface plane et stable afin d'éviter le bruit et les vibrations éventuels de l'appareil.

Le réfrigérateur doit être placé de façon à ce que la prise de courant soit facilement accessible.

Choisissez un endroit sec et bien aéré. Laissez un espace de 10mm minimum tout autour du réfrigérateur et 20mm sur le dessus.

N'installez pas le réfrigérateur dans une atmosphère corrosive.

Attendre 12 à 24 heures avant de brancher l'appareil.

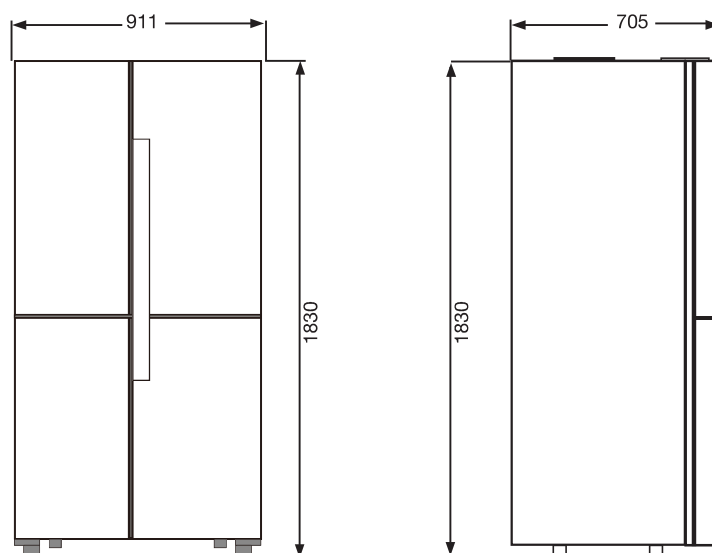

La porte ouverte à 90 degrés dépasse de 19,2mm du réfrigérateur

A	551 mm
B	836mm
C	1774 mm
D	1830 mm
E	636 mm
F	1521 mm
G	382 mm
H	382 mm
L	1006 mm
M	1006 mm
P	19,8mm

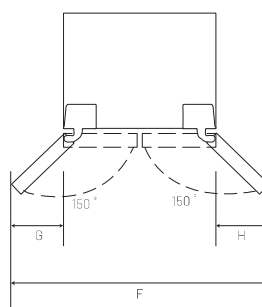
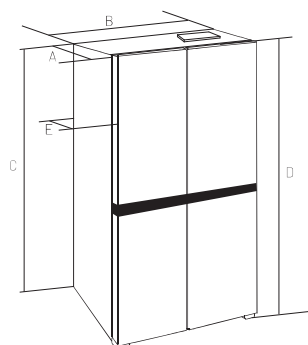

cette distance est répétée dans tous les modèles

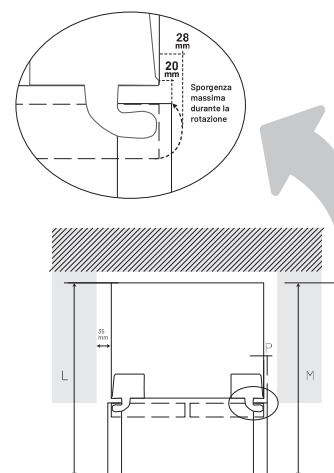

Note : La figure ci-dessus est uniquement un schéma de l'installation. Elle ne représente pas le produit réel.

TRANSPORT



- Ne portez pas le réfrigérateur en position horizontale ou à l'envers.
- Ne portez pas le réfrigérateur en tenant la porte ou la poignée; le réfrigérateur doit être porté en soulevant la partie inférieure.

EMPLACEMENT

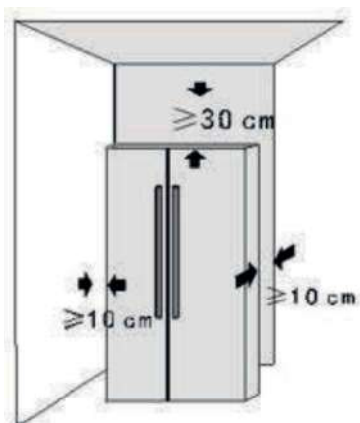

- Le réfrigérateur doit être placé sur un sol dur et plat. Si un amortisseur est nécessaire, il faut utiliser des blocs d'amortisseur non inflammables plutôt que le support en mousse du réfrigérateur.
- Le réfrigérateur doit être éloigné d'endroits humides, de l'eau peut être facilement projetée. L'eau et la poussière doivent être régulièrement enlevées avec un chiffon doux pour éviter la rouille.
- Placez le réfrigérateur dans un endroit bien ventilé. Gardez un espace d'environ 10 cm autour et derrière le réfrigérateur. Ne pas couvrir ou n'obstruer la grille d'air située sur la plaque arrière du réfrigérateur.

RÉGLAGE DES PIEDS EN PLASTIQUE



- Lorsque le réfrigérateur est dans son emballage, les pieds en plastique sont serrés. Après avoir sorti le réfrigérateur de son emballage pour l'installer, assurez-vous de régler les deux pieds avant jusqu'à ce que la hauteur convienne; il suffit de les régler avec une clé ou à la main.
- Les pieds en plastique et les rouleaux arrière doivent toucher le sol pour éviter au réfrigérateur de bouger, vibrer ou faire du bruit. Lorsque vous déplacez le réfrigérateur, ajustez les pieds en plastic dans le sens inverse des aiguilles d'une montre pour les éloigner du sol, puis poussez doucement le réfrigérateur pour le déplacer.

AVANT LA PREMIERE UTILISATION

1. TRANSPORT ET MISE EN ROUTE

Lors du transport de cet appareil, prenez-le par la base et inclinez-le doucement jusqu'à 45° maximum. Ne pas soulever l'appareil par la poignée de la porte. Ne pas mettre l'appareil dans une position totalement horizontale ou à l'envers. Poussez le réfrigérateur sur les pieds à roulettes afin de le déplacer.



Attention : Après le transport du réfrigérateur, vous devez attendre minimum 8 heures avant sa mise en service.

NETTOYAGE DE L'APPAREIL :

Nettoyez tous les éléments du réfrigérateur avec de l'eau et une solution détergente douce. Rincez le soigneusement et séchez le avec un chiffon doux.

Remarque : Les parties électriques de l'appareil peuvent être nettoyées uniquement avec un chiffon sec.

AVANT UTILISATION

- Enlevez tous les emballages, y compris le support en mousse situé en bas du réfrigérateur et les rubans adhésifs qui attachent les accessoires dans la boîte.
- Placez le réfrigérateur dans une position correcte et réglez les pieds au bon niveau. Il est préférable de nettoyer le réfrigérateur avant de l'utiliser.
- Enlevez le film : Il y a une couche de film transparent sur les panneaux de votre produit qui peut protéger les produits des rayures lors de la fabrication et du transport. Vous pouvez choisir de garder ou d'enlever le film au besoin.
- Placez le réfrigérateur et réglez le niveau, nettoyez-le, laissez le réfrigérateur reposer pendant 2 à 6 heures, puis allumez-le pour vérifier que le réfrigérateur fonctionne normalement.

DÉMARRAGE ET RÉGLAGE DES FONCTIONS

Démarrage

- Branchez le cordon d'alimentation puis tournez l'interrupteur.
- Lors du premier démarrage, l'écran affiche les valeurs de températures réglées respectives (la température du compartiment de réfrigération est réglée à 5 °C, la température du compartiment de congélation à -18 °C)

Réglage des fonctions de l'affichage LED

- Le mode par défaut est le mode d'économie d'énergie au démarrage :
L'écran s'allume pendant 20 secondes puis s'éteint.
Ce mode économise de l'énergie et prolonge la durée de vie des voyants LED.

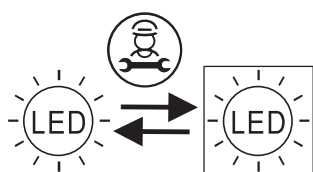

Source lumineuse remplaçable (LED uniquement) par un professionnel

Ce produit contient deux sources lumineuses de classe d'efficacité énergétique F.

PANNEAU DE CONTRÔLE

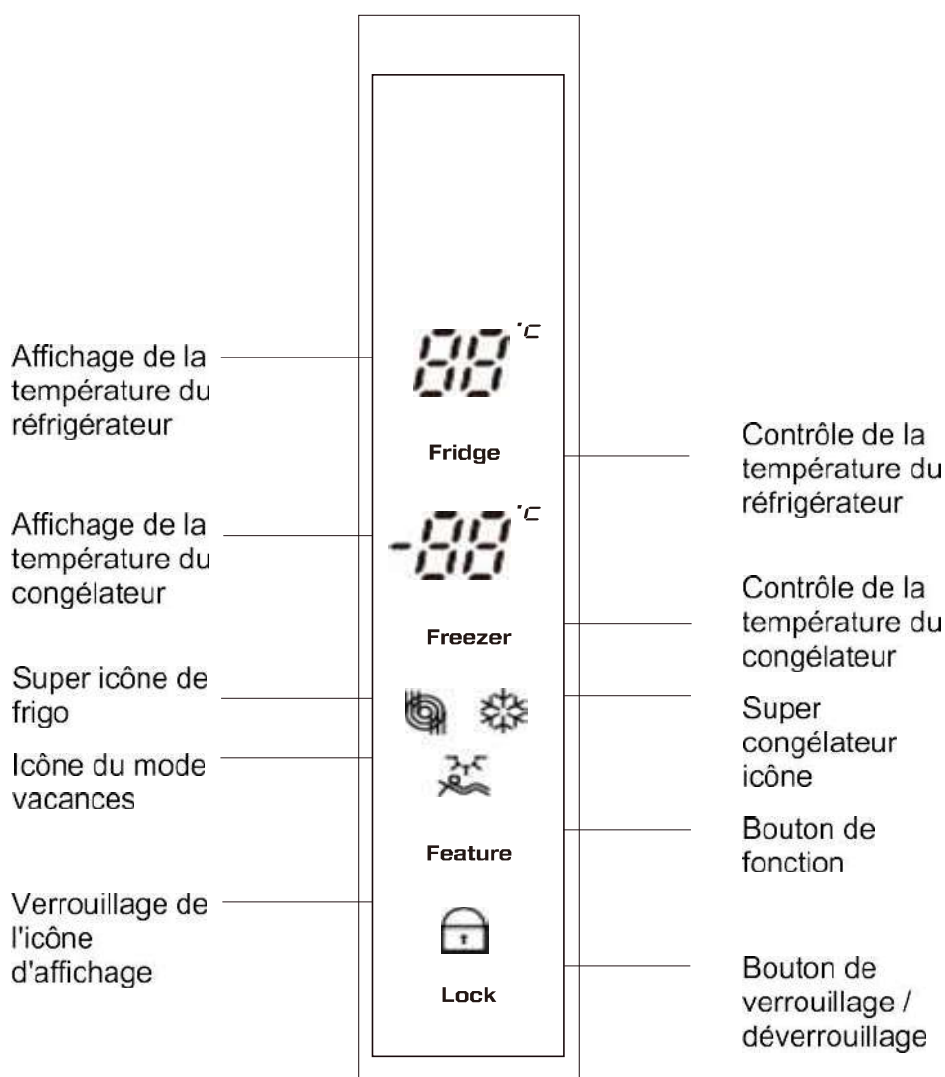

- Mode vacances - le réfrigérateur fonctionne à 8 °C, tandis que le congélateur fonctionne à -15 °C.
- Mode Super congélateur: lorsque le mode Super congélateur est sélectionné, le compresseur fonctionnera en continu pour que les aliments restent rapidement congelés et frais. Compresseur inverseur: le système quittera automatiquement le mode super congélateur lorsque le mode super congélateur atteindra 24 heures ou la température du congélateur jusqu'à -28 ° C. L'icône du congélateur s'éteint. Le congélateur fonctionne à la température définie.

SÉLECTION DU MODE « FEATURE » (FONCTIONS)

Chaque fois que vous appuyez sur la touche « Feature », les modes de fonctionnement sont passés en revue.

- Mode Super réfrigérateur - Lorsque le mode Super réfrigérateur est sélectionné, le compartiment réfrigérateur atteint la température définie dans les plus brefs délais, afin de garder les aliments aussi frais que possible. Dans ce mode, la température de consigne du compartiment réfrigérateur se verrouille à 2 ° C. Le programme tourne au maximum à 150 minutes, puis se ferme automatiquement. L'icône du super réfrigérateur s'éteint, ce qui représente la fonction de super réfrigérateur désactivée, la température réglée revient au dernier avant que le mode Super réfrigérateur ne fonctionne.

RÉGLAGES DU COMPARTIMENT CONGÉLATEUR

La température par défaut du congélateur est -18 °C. Pour modifier la température, appuyez sur la touche « Freezer » pour faire défiler les températures réglées.



Freezer



Température réglée

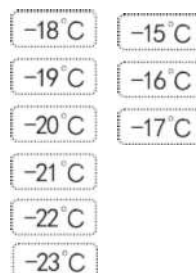

ATTENTION : Ne placez pas d'aliments frais directement sur des aliments congelés.

RÉGLAGES DU COMPARTIMENT RÉFRIGÉRATEUR

La température par défaut du congélateur est 5°C. Pour modifier la température, appuyez sur la touche « Fridge » pour faire défiler les températures réglées.

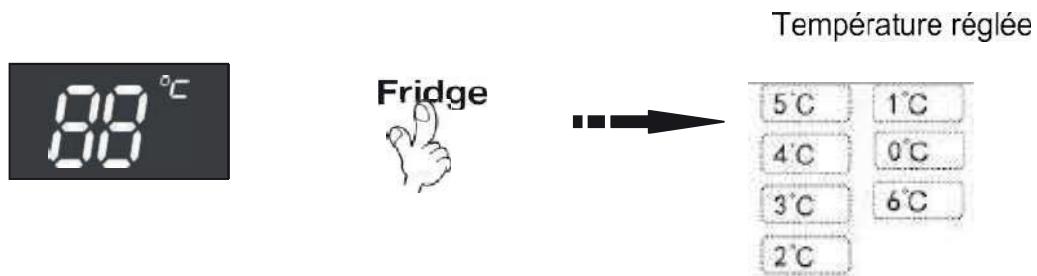

BOUTON DE VERROUILLAGE / DEVERROUILLAGE

Ce produit dispose d'une fonction de verrouillage.



- Appuyez sur la touche « Lock » active le mode verrouillage et l'icône de verrouillage s'affiche.
- Lorsque le réfrigérateur est dans ce mode, les autres touches du panneau de commande sont désactivées. Lorsque les touches sont effleurées, une sonnerie retentit et l'icône de verrouillage clignote.
- Pour sortir du mode de verrouillage, appuyez sur la touche de verrouillage et laissez-la enfoncée pendant 3 secondes jusqu'à ce que l'icône ne s'affiche plus.

ALARME D'OUVERTURE DE LA PORTE

Lorsque la porte du réfrigérateur est ouverte plus de 1 minute, une alarme retentit pour rappeler aux utilisateurs de fermer la porte. Après fermeture de la porte, l'alarme s'arrête automatiquement.

COMPARTIMENT DU RÉFRIGÉRATEUR

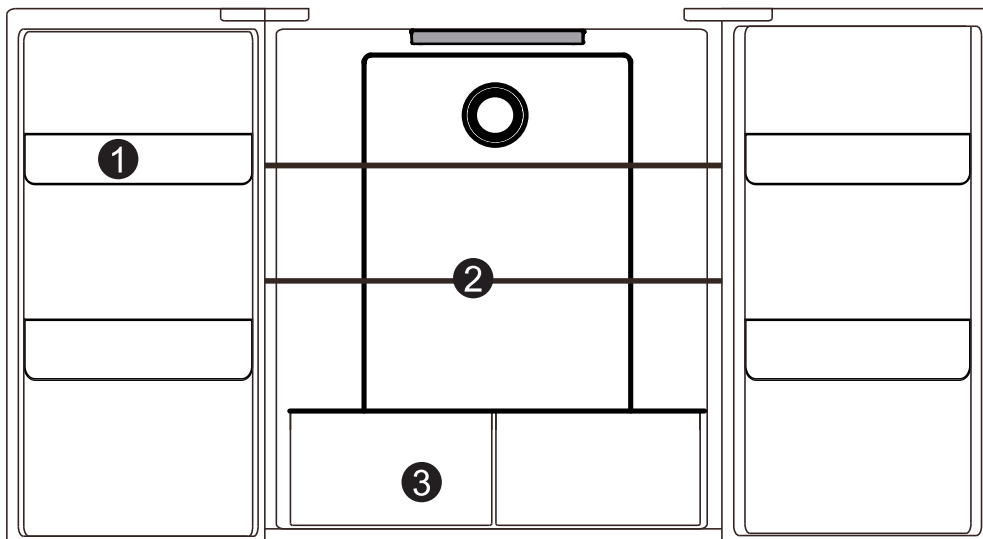

Le compartiment du réfrigérateur sert principalement à stocker des aliments qui sont conservés pendant une courte durée.

Le compartiment du réfrigérateur convient au stockage de fruits, légumes, boissons et autres produits alimentaires qui seront consommés bientôt. Il est recommandé de fermer hermétiquement les produits alimentaires, puis de les mettre au réfrigérateur.

Sections suggérées du compartiment du réfrigérateur pour divers aliments et nom de variété :

1. Plateau supérieur: produits laitiers, aliments odorants, etc. ;
2. Porte-bouteilles : la nourriture fine d'emballage, etc. ;
3. Tablette du réfrigérateur : produits de blé, lait, etc. ;
4. Clayette : fruits, légumes, etc. ;

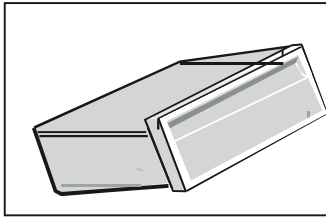

Bac à fruits et légumes

Le compartiment de réfrigération dispose d'un bac à fruits et légumes, qui peut retenir et conserver correctement l'humidité des fruits et légumes. Il convient au stockage des fruits et des légumes.

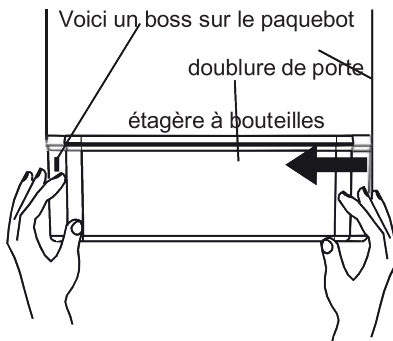

Étagère à bouteilles

Démontage: Tenez les deux côtés de l'étagère à bouteilles avec les deux mains. Poussez-le par le côté sans le bossage et poussez-le vers l'intérieur comme le sens de la flèche. Lorsque vous poussez fort, veuillez noter que la boucle sur le bord de l'étagère de la bouteille est séparée de la rainure de la doublure. Ensuite, l'étagère à bouteilles peut être retirée.

Installation: Tenez les deux côtés de l'étagère à bouteilles avec les deux mains. Installez d'abord la boucle du côté du boss. Poussez ensuite légèrement l'autre côté, la boucle peut être fixée.

COMPARTIMENT DE CONGELATION

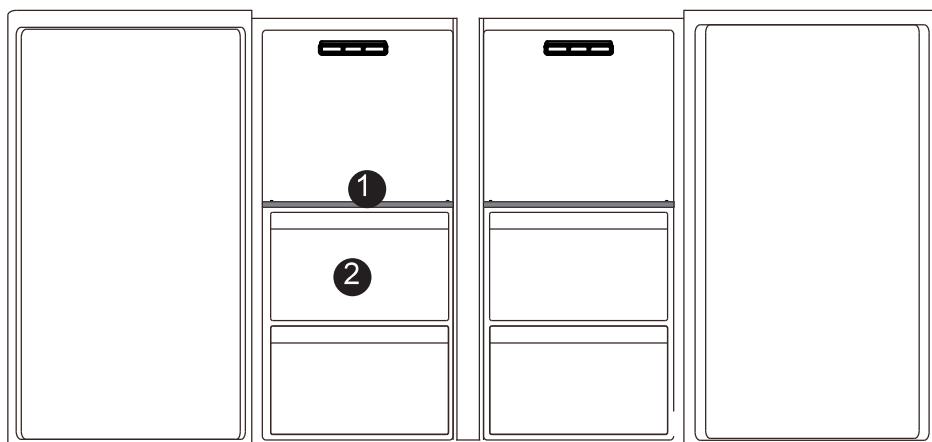

Le compartiment de congélation sert à congeler des aliments, stocker des aliments surgelés et fabriquer des glaçons.

Il permet de conserver des aliments pendant de longues durées. Le compartiment de congélation convient à la préservation de la fraîcheur des aliments pendant une longue durée. Lorsque vous stockez de la viande, il est recommandé de découper la viande en morceaux faciles à sortir et de marquer la date de congélation pour éviter que les aliments ne dépassent la date limite.

Sections suggérées du compartiment du congélateur pour divers aliments et nom de variété :

1. Demi tiroir : aliments congelés, tels que du poisson, de la viande et de la crème glacée ;
2. Clayette : aliments surgelés emballés, etc. ;

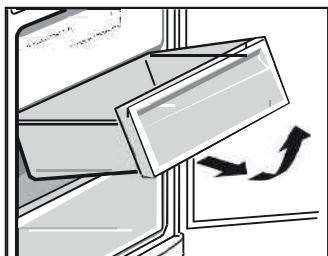

Tiroir du compartiment de congélation

Le tiroir du haut du compartiment de congélation peut congeler et stocker de grandes quantités d'aliments et le tiroir du bas est principalement utilisé pour stocker des aliments surgelés.



ATTENTION

Veillez éviter le contact direct entre les aliments, en particulier les aliments gras stockés dans le réfrigérateur, et le revêtement. Lorsque l'intérieur est taché avec de l'huile ou de la soupe, il doit être nettoyé immédiatement pour éviter un contact prolongé avec le revêtement qui pourrait conduire à la corrosion et à la fissuration du revêtement.

STOCKAGE DES ALIMENTS



ATTENTION

- Lorsque vous stockez des aliments congelés, placez-les à l'intérieur du compartiment de congélation et non dans le range-bouteilles.
- Ne placez pas de bouteilles ou de boîtes de conserve dans le compartiment de congélation pour éviter des fissures dues au gel.
- Avant de placer des aliments chauds au réfrigérateur, refroidissez-les d'abord à température ambiante; sinon, ils augmentent la consommation énergétique.
- Indiquez la date de congélation sur le sac de congélation selon les différentes durées de stockage des aliments afin d'éviter de dépasser la date limite de conservation.
- Divisez les aliments en morceaux et emballez-les séparément, ceux qui sont faciles à congeler et ceux qui ne se congèlent pas ensemble.
- Les matières des emballages doivent être inodores, étanches à l'air, étanches à l'eau et non polluants, de sorte que les aliments emballés ne sont pas facilement altérés par d'autres odeurs, sans réduction de la qualité.
- Ne mettez pas trop d'aliments frais dans le compartiment de congélation en une fois. De préférence, ne dépassez pas la capacité de congélation du réfrigérateur.
- Les aliments décongelés ne peuvent pas être à nouveau congelés, à moins d'avoir été transformés en plats; sinon, leur qualité de service sera affectée.
- Les bouteilles ou contenants en verre ne doivent pas être placés dans le compartiment de congélation ou près de la sortie d'air du conduit du

compartiment de réfrigération; sinon, ils peuvent exploser.

- Les aliments ne doivent pas obstruer la sortie d'air; autrement, il y aura une circulation d'air anormale.

CONSEILS D'ÉCONOMIE D'ÉNERGIE

- Veillez à éloigner le réfrigérateur de sources de chaleur et de la lumière directe du soleil.
- Avant de stocker des aliments chauds, refroidissez-les à température ambiante, puis mettez-les au réfrigérateur.
- Fermez la porte, réduisez la fréquence et le temps d'ouverture.
- Lorsque vous décongelez des aliments surgelés, vous pouvez les placer dans le compartiment de réfrigération, ce qui participera à la réfrigération du compartiment.
- Assurez-vous que le capteur de température n'est pas couvert ou bloqué par des aliments et maintenez une distance correcte entre les aliments et le capteur.

Pour les appareils frigorifiques avec une classe climatique :

- tempérée étendue (SN) : cet appareil frigorifique est destiné à être utilisé à des températures ambiantes comprises entre 10° C et 32° C ;
- tempérée (N) : cet appareil frigorifique est destiné à être utilisé à des températures ambiantes comprises entre 16° C et 32° C ;
- subtropicale (ST) : cet appareil frigorifique est destiné à être utilisé à des températures ambiantes comprises entre 16° C et 38° C ;
- tropical (T) : cet appareil frigorifique est destiné à être utilisé à des températures ambiantes comprises entre 16° C et 43° C ;

Signification de l'étiquetage* des congélateurs

1. Les congélateurs 1- (*), 2- (**), et 3 étoiles (***) ne conviennent pas pour congeler des aliments frais.
2. Les congélateurs 2 étoiles (**) et 3 étoiles (***) conviennent pour stocker des aliments surgelés (pré-congelés) et de la glace ou pour faire de la glace et des glaçons.

COMPARTIMENTS	ÉTOILES (*)	TEMPERATURE DE STOCKAGE CIBLE	ALIMENTS APPROPRIES
CONGELATEUR	(***)*	≤ -18 °C	<ul style="list-style-type: none"> ➤ Convient aux fruits de mer (poissons, crevettes, crustacés), eau douce et produits carnés. ➤ Durée de conservation recommandée : 3 mois ☐ Convient pour congeler des aliments frais
CONGELATEUR	***	≤ -18 °C	<ul style="list-style-type: none"> ➤ Convient aux fruits de mer (poissons, crevettes, crustacés), eau douce et produits carnés. ➤ Durée de conservation recommandée : 3 mois ☐ Ne convient pas pour congeler des aliments frais.
	**	≤ -12 °C	<ul style="list-style-type: none"> ➤ Convient aux fruits de mer (poissons, crevettes, crustacés), eau douce et produits carnés. Durée de conservation recommandée : 2 mois ☐ Ne convient pas pour congeler des aliments frais.
CONGELATEUR	*	≤ -6 °C	<ul style="list-style-type: none"> ➤ Convient aux fruits de mer (poissons, crevettes, crustacés), eau douce et produits carnés. ➤ Durée de conservation recommandée : 1 mois ☐ Ne convient pas pour congeler des aliments frais.
COMPARTIMENT		-6 °C - 0 °C	<ul style="list-style-type: none"> ☐ Convient aux produits à base de viande fraîche (porc, bœuf, poulet, etc.) et aux aliments transformés consommés ou transformés le jour même ou dans les trois jours suivant le stockage (max.). Ne convient pas pour congeler des aliments ou pour conserver des aliments surgelés.

ENTRETIEN ET NETTOYAGE

DÉGIVRAGE

Cet appareil dispose d'une fonction de dégivrage automatique, sans opération manuelle.

NETTOYAGE

Précautions pour le nettoyage interne et externe du réfrigérateur :

- **Avant de nettoyer, éteignez toujours l'interrupteur, débranchez la prise.**
- Pendant le nettoyage, veillez à ce qu'il n'y ait pas d'eau qui pénètre dans l'interrupteur, le panneau de commande, la lampe de la porte et le boîtier de commande supérieur.
- Retirez la saleté à l'extérieur du réfrigérateur avec un détergent doux, essuyez ensuite avec un chiffon propre et doux, puis laissez le réfrigérateur sécher naturellement.
- Lorsque vous nettoyez les bandes d'étanchéité de la porte, utilisez toujours de l'eau propre, essuyez avec un chiffon propre et doux, puis laissez le réfrigérateur sécher naturellement. Humidifiez un chiffon doux avec de l'eau chaude ou un détergent neutre pour essuyer le corps du réfrigérateur, sauf les bandes d'étanchéité de la porte.
- Il est interdit de rincer le réfrigérateur directement avec de l'eau, ce qui affecterait les propriétés d'isolation électrique, etc.
- Il est interdit de nettoyer le réfrigérateur avec des éponges métalliques, des brosses à vaisselle, des détergents abrasifs grossiers, des détergents alcalins puissants ou des liquides de nettoyage inflammables ou toxiques.

Après le nettoyage, branchez la fiche d'alimentation du réfrigérateur et connectez-la au réfrigérateur.

En vacances

- Avant d'aller en vacances, il vaut mieux mettre le réfrigérateur en fonctionnement continu et y laisser les aliments qui peuvent être stockés pendant une courte durée. Si vous voulez arrêter le réfrigérateur, sortez tous les aliments, débranchez la fiche d'alimentation, nettoyez soigneusement l'intérieur du réfrigérateur et ouvrez la porte afin d'éviter que des odeurs anormales ne soient émises.

En cas de panne de courant

- En général, une panne de courant de courte durée n'affecte pas brusquement la température du réfrigérateur. Cependant, si la panne de courant dure pendant longtemps, il faut réduire la fréquence d'ouverture du réfrigérateur, et ne pas y ajouter d'aliments frais (pour éviter d'accélérer la hausse de température du réfrigérateur).
- Si vous savez qu'une panne de courant est imminente, vous pouvez activer la fonction « super congélateur » en avance afin de maintenir la température du réfrigérateur à la valeur la plus basse.

Arrêt

- En général, il est déconseillé d'arrêter le réfrigérateur ou de désactiver l'interrupteur, car cela affecterait la durée de vie du réfrigérateur.

Si la température ambiante est trop basse durant un arrêt, l'eau restant dans le système d'eau peut geler, auquel cas vous devez faire venir des techniciens pour vider le réfrigérateur.

PHÉNOMÈNES NORMAUX

Defaillance de touche

Veillez vérifier le tableau de commande pour savoir si le réfrigérateur est en mode verrouillage. Lorsqu'il est en mode verrouillage, aucune touche ne fonctionne.

Long à démarrer

Lorsque la température ambiante est trop élevée, cela prend plus de temps pour démarrer l'appareil.

Poutres centrales chaudes

Les poutres centrales sont chaudes après un certain temps de fonctionnement de l'appareil, c'est un phénomène normal.

Gouttes de rosée

Lorsque de l'air venant de l'extérieur circule sur les surfaces intérieures froides du réfrigérateur, des gouttes de rosée peuvent se former.

Si l'endroit où est installé l'appareil est très humide ou pendant la saison humide, des gouttes de rosée peuvent se former sur la surface extérieure du réfrigérateur. C'est un phénomène naturel qui a lieu lorsque le temps est humide. Essuyez les gouttes d'eau avec un chiffon sec.

Bruit

Lorsque vous faites fonctionner le réfrigérateur pour la première fois, il fonctionne à grande vitesse pour se refroidir rapidement et le son peut sembler être plus fort. Lorsque la température interne descend en dessous d'un certain niveau, le bruit s'estompe.

Si vous avez l'impression qu'un élément heurte un autre élément à l'intérieur du

réfrigérateur, cela est normal.

Ce son est dû au fonctionnement à haut régime du compresseur. Ce sont des bruits normaux.

Compresseur chaud

En fonctionnement, la température extérieure du compresseur est supérieure à 80°C. Veuillez ne pas toucher le compresseur, cela peut provoquer des blessures graves.

Compresseur fonctionnant longtemps

Lorsque la température ambiante est trop élevée ou lorsque trop d'aliments frais ont été placés dans le réfrigérateur, il faut du temps pour refroidir le réfrigérateur et pour que l'appareil fonctionne à la température souhaitée.

PHÉNOMÈNES NORMAUX

Avant d'appeler pour un service, consultez cette liste. Cela peut vous faire économiser temps et argent. Cette liste comprend les événements courants qui ne résultent pas d'un défaut de fabrication ou de matériel de cet appareil.

Panne	Cause possible	Solution
Pas d'affichage sur le panneau d'affichage.	La fiche secteur de l'appareil n'est pas insérée correctement dans la prise murale. Le fusible de l'alimentation électrique domestique n'est pas enclenché.	Vérifiez s'il y a du courant; le fusible doit être enclenché.
Alarme	La porte est légèrement ouverte ou n'a pas été fermée pendant plus d'une minute.	Fermez complètement la porte.
Le compresseur ne fonctionne pas	Il est en mode dégivrage. L'alimentation n'est pas correctement branchée.	C'est normal en cas de dégivrage. Vérifiez que l'alimentation est correctement branchée.
Le compresseur fonctionne longtemps	Le réfrigérateur a été récemment débranché pendant un certain temps; Trop d'aliments frais ou chauds ont été introduits dans le réfrigérateur; Les portes sont ouvertes trop fréquemment ou pendant trop longtemps.	Cela prend quelques heures au réfrigérateur pour refroidir complètement; Des aliments chauds feront fonctionner le réfrigérateur plus longtemps jusqu'à ce que la température souhaitée soit atteinte; Une entrée d'air chaud dans le réfrigérateur le fait fonctionner plus longtemps. Ouvrez la porte moins fréquemment.

Bruit de vibration	<p>Le sol n'est pas régulier ou il est fragile;</p> <p>Des objets placés sur le réfrigérateur vibrent;</p> <p>Le réfrigérateur touche le mur ou le placard.</p>	<p>Veillez à ce que le sol soit à niveau et qu'il puisse supporter le réfrigérateur de manière adéquate;</p> <p>Enlevez les objets;</p> <p>Déplacez le réfrigérateur de sorte qu'il ne touche pas le mur ou le placard.</p>
--------------------	---	---

Pour tout autre problème survenant à votre appareil : contacter le Service Après-Vente.

Relation entre l'étiquette énergétique 1060/2010/UE et la nouvelle étiquette énergétique 2019/2016/UE

L'étiquette actuelle 1060/2010/UE utilise le système d'étiquetage A+++/D, devenu moins efficace. L'échelle mixte de l'étiquette comportant de nombreux « + » n'est plus transparente et la majorité des produits sont déjà dans les 2 à 3 premières classes aujourd'hui.

Par conséquent, l'Union européenne a révisé et optimisé l'étiquette en fonction des besoins des utilisateurs. La nouvelle étiquette énergétique 2019/2016/UE contiendra uniquement les classes énergétiques A à G. Les niveaux des classes seront régulièrement mis à jour.

Quelles sont les principales différences entre l'ancienne et la nouvelle étiquette ?

- Une échelle uniforme de A à G est utilisée pour tous les produits. Il n'y aura plus d'extension aux classes A+.
- Le coin supérieur droit de l'étiquette contient un code QR qui procure un lien direct vers la base de données d'étiquettes de la Commission européenne, assurant la transparence et facilitant la surveillance des marchés par les autorités nationales.
- La consommation énergétique des produits est indiquée de manière plus visible et uniforme dans la section centrale de l'étiquette.
- La partie inférieure de l'étiquette contient différents pictogrammes qui informent sur certaines caractéristiques du produit. Plusieurs pictogrammes sont identiques à ceux de l'ancienne étiquette, certains ont été révisés et quelques-uns ont été nouvellement ajoutés.

Pourquoi existe-t-il des différences de valeurs entre l'ancienne et la nouvelle étiquette ?

- Les méthodes de mesure du volume, du bruit et de la consommation énergétique sont modifiées afin de correspondre aux habitudes des consommateurs et sont plus précises pour refléter la consommation énergétique quotidienne.

Relation entre l'étiquette énergétique 1060/2010/UE et la nouvelle étiquette énergétique 2019/2016/UE

L'étiquette actuelle 1060/2010/UE utilise le système d'étiquetage A+++/D, devenu moins efficace. L'échelle mixte de l'étiquette comportant de nombreux « + » n'est plus transparente et la majorité des produits sont déjà dans les 2 à 3 premières classes aujourd'hui.

Par conséquent, l'Union européenne a révisé et optimisé l'étiquette en fonction des besoins des utilisateurs. La nouvelle étiquette énergétique 2019/2016/UE contiendra uniquement les classes énergétiques A à G. Les niveaux des classes seront régulièrement mis à jour.

Quelles sont les principales différences entre l'ancienne et la nouvelle étiquette ?

- Une échelle uniforme de A à G est utilisée pour tous les produits. Il n'y aura plus d'extension aux classes A+.
- Le coin supérieur droit de l'étiquette contient un code QR qui procure un lien direct vers la base de données d'étiquettes de la Commission européenne, assurant la transparence et facilitant la surveillance des marchés par les autorités nationales.

- La consommation énergétique des produits est indiquée de manière plus visible et uniforme dans la section centrale de l'étiquette.
- La partie inférieure de l'étiquette contient différents pictogrammes qui informent sur certaines caractéristiques du produit. Plusieurs pictogrammes sont identiques à ceux de l'ancienne étiquette, certains ont été révisés et quelques-uns ont été nouvellement ajoutés.

Pourquoi existe-t-il des différences de valeurs entre l'ancienne et la nouvelle étiquette ?

- Les méthodes de mesure du volume, du bruit et de la consommation énergétique sont modifiées afin de correspondre aux habitudes des consommateurs et sont plus précises pour refléter la consommation énergétique quotidienne.

EXCLUSIONS DE GARANTIE :

La garantie ne couvre pas les pièces d'usure du produit, ni les problèmes ou les dommages résultant de :

- (1) Détériorations superficielles dues à l'usure normale du produit ;
- (2) Défauts ou détériorations dus au contact du produit avec des aliments ou des liquides et dus à la corrosion provoquée par la rouille ou de présence d'insectes;
- (3) Tout incident, abus, utilisation impropre, modification, démontage ou réparation non autorisés;
- (4) Toute opération impropre d'entretien, utilisation non conforme aux instructions concernant le produit ou branchement à une tension incorrecte ;
- (5) Toute utilisation d'accessoires non fournis ou approuvés par le fabricant.

La garantie sera annulée en cas d'élimination de la plaque signalétique et/ou du numéro de série du produit.

MISE AU REBUT



La directive Européenne 2012/19/UE sur les Déchets des Equipements Electriques et Electroniques (DEEE), exige que les appareils ménagers usagés ne soient pas jetés dans le flux normal des déchets municipaux.

Les appareils usagés doivent être collectés séparément afin d'optimiser le taux de récupération et le recyclage des matériaux qui les composent et réduire l'impact sur la santé humaine et l'environnement.

Le symbole de la poubelle barrée est apposé sur tous les produits pour rappeler les obligations de la collecte séparée. Les consommateurs devront contacter les autorités locales ou leur revendeur concernant la démarche à suivre pour l'enlèvement de leur appareil.

Informations sur la signification du marquage de conformité **CE**

Le marquage CE indique que le produit répond aux principales exigences des Directives Européenne 2006/95/CE (Basse Tension), 2004/108/CE (Compatibilité Electromagnétique), 2011/65/UE (Réduction de l'emploi de certaines substances dangereuses dans les EEE).

Garantie du produit et pièces de rechange disponibles

Selon les termes de la garantie du fabricant applicable au lieu, l'utilisation du Service à la clientèle est gratuite. La durée minimale de la garantie (garantie du fabricant pour les consommateurs privés) dans l'Espace Economique Européen est de 2 ans selon les termes de garantie applicable au lieu. Les conditions de garantie n'affectent pas les autres droits ou réclamations détenus par vous-même en vertu de la législation locale.

Des informations détaillées sur la période de garantie et les conditions de garantie dans votre pays sont disponibles auprès du service à la clientèle, de votre revendeur ou de notre site Web.

Les pièces de rechange d'origine fonctionnelles selon la directive écoconception correspondante peuvent être obtenues auprès du service à la clientèle pendant une période d'au moins 4 ans à compter de la date de mise sur le marché de votre appareil dans l'Espace économique européen.

INSTALLATION DE L'INDICATEUR DE TEMPÉRATURE

Zone la plus froide:

- Vous obtiendrez une meilleure conservation de vos aliments si vous les placez dans l'endroit le plus froid adapté à leur stockage.
- Le symbole ci-dessous indique où se trouve la zone la plus froide de votre réfrigérateur.
- Cette zone est délimitée en haut par le compartiment basse température et en bas par le symbole ou l'étagère placée à la même hauteur.
- Pour garantir la température de la zone la plus froide, veillez à ne pas modifier la position de cette étagère.



Pour vous aider à réguler au mieux la température, votre réfrigérateur est équipé d'un indicateur de température qui surveille la température moyenne de la zone la plus froide.



Attention:

Cet indicateur ne fonctionne correctement qu'avec votre réfrigérateur, faites attention à ne pas l'utiliser dans un autre réfrigérateur (en effet, la zone froide n'est pas la même), ou pour un autre usage.

VÉRIFIER LA TEMPÉRATURE DANS LA ZONE LA PLUS FROIDE

Une fois l'indicateur de température installé, vous pouvez vérifier régulièrement que la température de la zone la plus froide est correcte et, si nécessaire, régler le thermostat comme indiqué ci-dessus. Pour une bonne conservation des aliments dans votre réfrigérateur et notamment dans la zone la plus froide, assurez-vous que l'indicateur de température indique "OK". Si "OK" n'apparaît pas, la température moyenne de la zone est trop élevée. Réglez le thermostat sur une température plus basse.

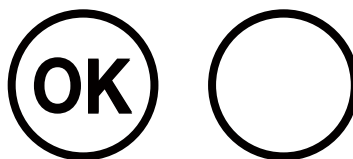

Chaque fois que vous modifiez le thermostat, attendez que la température à l'intérieur de l'appareil se stabilise avant de le régler à nouveau, si nécessaire. Ne changez plus la position du thermostat et attendez au moins 12 heures avant de révéifier et d'ajuster si nécessaire.

NOTES:

Après avoir rempli le réfrigérateur d'aliments frais ou après une ouverture répétée (ou prolongée) de la porte, il est normal que le mot "OK" n'apparaisse pas sur l'indicateur de température. Attendez au moins 12 heures avant de régler à nouveau le thermostat.



Pour en savoir plus :
www.quefairedemesdechets.fr